

Technologie du poêle à pellets wodtke



ivo.tec

ivo.safe

ivo.smart

Mode d'emploi et d'installation

BM 01 "ivo.tec[®]" Waterplus

BM 01-2 "ivo.safe[®]" Waterplus

BM 01-4 "ivo.smart" Waterplus

**équipé de la commande S5
logiciel BM 015 et supérieur**

Veuillez lire ce mode d'emploi attentivement avant l'installation et la mise en service de votre poêle. Le respect des instructions prévient les dommages susceptibles de provenir d'une installation ou d'une commande non conforme à l'usage prévu. Le fonctionnement optimal de votre poêle vous apportera confort et bien-être sans nuire à l'environnement.

Nous vous souhaitons de nombreuses heures agréables de chaleur et de confort avec votre poêle à pellets wodtke

Votre wodtke GmbH

Sommaire

1. Consignes générales importantes	4
2. Symboles utilisés	5
3. Configurations requises	6
3.1 Possibilités d'utilisation.....	6
3.2 Limites d'utilisation	6
3.2.1 Détermination de la puissance calorifique nominale nécessaire de la chaudière	7
3.3 Pièce où se trouve l'appareil	8
3.4 Branchement de régulateurs externes.....	9
3.5 Consommation de puissance côté eau et ballon tampon	9
3.6 Élévation de la température de retour	10
3.7 Raccordement à la cheminée.....	10
3.8 Remarques importantes au sujet du fonctionnement dépendant et indépendant de l'air ambiant	11
3.8.1 Remarques générales.....	11
3.8.2 Fonctionnement dépendant de l'air ambiant.....	11
3.8.3 Fonctionnement indépendant de l'air ambiant.....	11
3.8.4 Combinaison avec les équipements d'aération et d'évacuation contrôlée de l'air	11
3.9 Nettoyage, maintenance et entretien.....	11
3.10 Qualité des pellets	12
3.11 Alimentation et réserve de pellets	13
3.12 Alimentation électrique.....	13
4. Plaque signalétique et numéro de série	13
5. Transport / Déballage / Contrôle	14
5.1 Indications importantes	14
5.2 Matériau d'emballage	14
5.3 Transport sur le lieu d'installation	14
6. Démontage des habillages extérieurs	15
6.1 Démontage du couvercle coulissant (BM 01 "ivo.tec" et BM 01-2 "ivo.safe").....	15
6.2 Démontage des habillages latéraux gauche et droit modèle BM 01 "ivo.tec" [®]	16
6.3 Démontage des habillages latéraux gauche et droit modèle BM 01-2 "ivo.safe" [®]	16
6.4 Démontez le couvercle et les habillages latéraux (modèle BM 01-4 "ivo.smart")	17
6.5 Démontez l'habillage arrière (tous les modèles)	18
6.6 Démontage / montage de l'écran de protection	18
7. Montage vis décoratives / jeu de vitres décoratives (BM 01 "ivo.tec"[®])	19
7.1 Poêles sans jeu de vitres décoratives	19
7.2 Poêles avec jeu de vitres décoratives (accessoires)	19
8. Montage du verre décoratif (BM01-2 "ivo.safe")	21
9. Installation du poêle	22
10. Raccordement hydraulique, élévation du retour, ventilation	22
11. Branchement électrique / câblage	23
11.1 Schéma de câblage interne.....	24
11.2 Entrées carte-mère	25
11.2.1 Entrée "Marche / Arrêt" - affichage HE ON / HE OFF	26
11.3 Entrée "Modulation" - affichage HE	26
11.4 Entrée "RS 485" (communication bus externe) - affichage "HE".....	27
11.4.1 Entrée "Min / Max" - affichage HM	28
11.4.2 Entrée "Réserve" - affichage RE Er1.....	28
11.4.3 Entrée "BB-S5" - raccordement wotdke Touch-Control TC1 (accessoire)	29
11.4.4 Entrée capteur "Niveau de pellets" - affichage PE Res ou PE Err	29
11.4.5 Entrée "PC-Tool 2"	31
11.5 Sorties carte-mère	32
11.5.1 Sortie "Capteur FKY"	32
11.5.2 Sortie "Pompe".....	32
11.5.3 Sortie "Réserve 1" (message d'état)	33
11.5.4 Sortie "Réserve 2" (message d'erreur collectif)	33

11.5.5	Sortie "Réserve 3" (alarme température cage de chute des pellets TP)	33
11.5.6	Sortie "Réserve 4" (message d'état avec relais de sécurité surveillé).....	33
12.	Description du poêle et des fonctions, composants, désignations	34
12.1	Informations importantes relatives au fonctionnement indépendant de l'air ambiant	35
12.2	Nettoyage et entretien.....	35
12.3	Coupe fonctionnelle à l'exemple de BM 01 "ivo.tec"	36
13.	Dispositions de prévention des incendies.....	37
14.	Combustibles homologués	38
15.	Première mise en service.....	39
16.	Remplissage du réservoir à pellets / réservoir à pellets entièrement vide.....	39
16.1	Ouverture du réservoir à pellets	39
17.	Étalonnage du débit de pellets (PE CAL / CAL).....	41
18.	Commande et mode de fonctionnement chauffage	42
19.	Utilisation et chauffage avec des régulateurs externes.....	44
20.	Ouverture de la porte du tiroir à cendres / retrait du tiroir à cendres	44
21.	Ouverture de la petite porte du foyer / nettoyage de la vitre	45
22.	Ouverture de la grande porte du foyer pour nettoyage et maintenance.....	46
23.	Entretien des surfaces	46
24.	Nettoyage (affichage RA – au plus tard après une consommation de 0,8 t de pellets)	47
24.1	Vidage du tiroir à cendres	47
24.2	Aspiration de la chambre de combustion.....	47
24.3	Nettoyage de la grille pivotante et du pot brûleur	48
24.3.1	Ouverture de contrôle grille pivotante.....	48
24.4	Aspiration de l'accumulateur de gaz de combustion.....	49
24.5	Réinitialisation de nettoyage sur le dispositif de commande.....	49
25.	Maintenance (affichage WA – au plus tard après une consommation de 2,8 t de pellets)	50
25.1	Vidage du tiroir à cendres	50
25.2	Aspiration de la chambre de combustion.....	50
25.3	Démontage, nettoyage et contrôle du pot brûleur.....	51
25.4	Mise en place du pot brûleur	52
25.5	Positionnement de la grille pivotante.....	52
25.6	Nettoyage et contrôle de la grille pivotante et de la bague de centrage.....	53
25.6.1	Indicateurs d'usure déposant de la grille pivotante	53
25.6.2	Démontage de la grille pivotante.....	54
25.7	Contrôle et nettoyage de la cage de chute des pellets et de l'élément d'allumage	54
25.8	Nettoyage des tirages des gaz de chauffage	55
25.9	Contrôle et nettoyage de la soufflerie des fumées et des tuyaux d'évacuation des fumées.....	57
25.10	Contrôle et nettoyage de l'aspiration de l'air et du capteur de débit d'air	58
25.11	Contrôle des joints d'étanchéité ainsi que des composants mécaniques et électriques.....	58
25.12	Contrôler et lubrifier les pièces mobiles.....	58
25.13	Réinitialisation de nettoyage et de maintenance sur le dispositif de commande.....	58
26.	Codes d'erreurs + résolution des erreurs	59
27.	Niveau de menu 1 / interrogation des données du poêle	63
28.	Annexe technique.....	65
28.1	Caractéristiques techniques / vérifications	65
28.2	Poids.....	66
28.3	Valeurs de contrôle	66
28.4	Dimensions BM 01 "ivo.tec®" Waterplus.....	67
28.5	Dimensions BM 01-2 "ivo.safe®" Waterplus.....	68
28.6	Dimensions BM 01-4 "ivo.smart" Waterplus	69
28.7	Déclarations de performance	70
28.8	Garantie.....	71
28.9	Service après-vente / pièces de rechange	72
28.10	Votre revendeur spécialisé.....	72

1. Consignes générales importantes



Veillez lire toutes les instructions et informations avant de procéder à l'installation et à la mise en service.

Une lecture attentive prévient les dysfonctionnements et les manipulations erronées. L'utilisateur est tenu de prendre connaissance des instructions concernant les particularités du foyer et les combustibles appropriés avant de procéder à la mise en service du foyer.

Respectez impérativement les prescriptions et dispositions applicables sur le plan local (p. ex. le règlement relatif aux constructions et à l'occupation des sols, la réglementation sur les installations de combustion, les règlements spécifiques à la construction des chauffages et des calorifères à air chaud, etc.). Nous déclinons toute responsabilité pour les fautes d'impression et modifications survenues après l'impression de ces dossiers. Nous nous réservons la possibilité de procéder à des modifications sans préavis.

L'appareil peut être utilisé par des enfants à partir de 8 ans, ainsi que par des personnes souffrant de capacités physiques, sensorielles ou mentales restreintes, ou manquant d'expérience ou de connaissances, lorsqu'elles sont sous surveillance ou après avoir reçu des instructions relatives à l'utilisation sûre de l'appareil, et qu'elles comprennent les dangers qui en résultent. Les enfants ne doivent pas jouer avec l'appareil. Le nettoyage et l'entretien effectué par l'utilisateur ne doivent pas être effectués par des enfants sans surveillance.

En Allemagne, la mise en service du foyer est uniquement possible moyennant l'autorisation d'exploitation donnée par le ramoneur mandataire du district. Il faut s'informer en temps voulu, en prévision de l'implantation d'un nouveau foyer ou de la modification d'un foyer existant. Le ramoneur mandataire du district reste à tout moment à votre disposition dès le début du projet pour vous fournir l'appui nécessaire.

Les travaux, notamment ceux liés à l'installation, au montage, à la première mise en service, de même que l'entretien et les réparations, demeurent réservés au domaine de compétence d'une entreprise spécialisée (dans la construction des chauffages ou calorifères à air chaud). Les recours à la responsabilité et à la garantie du fabricant sont exclus en cas d'interventions incorrectes.

L'entreprise spécialisée devra toujours veiller à familiariser l'utilisateur correctement et de manière qualifiée avec l'exploitation, le nettoyage et l'entretien du système dans le cadre de la réception finale. Il s'engage notamment à attirer l'attention de l'utilisateur sur l'utilisation d'un combustible approprié, sur le nettoyage à effectuer à intervalles réguliers par l'utilisateur, de même que sur les travaux d'entretien requis et les consignes de sécurité. Le fabricant décline tout recours à sa responsabilité et garantie en cas d'observation de ses instructions et du non-respect des travaux de nettoyage et d'entretien prescrits.

Il est impératif de contrôler que tous les accessoires ont été extraits de la chambre de combustion et du tiroir à cendres et que le réservoir à pellets est exempt de résidus (p. ex. gravats, vis etc.) avant la mise en service de l'appareil.

L'utilisateur doit effectuer le nettoyage du foyer à intervalles réguliers.

Nous recommandons à l'utilisateur de conclure un contrat de maintenance avec une entreprise spécialisée pour la maintenance des foyers. L'entretien régulier peut aussi être pris en charge par un utilisateur expérimenté dans le domaine technique et correctement familiarisé avec ce type de travaux par l'entreprise spécialisée.



Attention :

Débrancher toujours la fiche de secteur au niveau du poêle avant de commencer les travaux !

La prise doit être installée à proximité de l'appareil et être facilement accessible. La fiche de secteur sert de dispositif de séparation et doit être facilement accessible à tout moment.

Si la ligne de raccordement de l'appareil est endommagée, elle doit être remplacée par une entreprise spécialisée ou des personnes qualifiées, en prévention de tout risque.

Ne pas retirer la fiche de secteur du poêle tant qu'il est en service ! Éteindre l'appareil au préalable et patienter jusqu'à l'arrêt intégral de la soufflerie (G OFF).

Une exploitation / manipulation correcte et un entretien / une maintenance effectuée à intervalles réguliers accroissent la valeur et la longévité de votre poêle à pellets wodtke. Vous économisez des ressources précieuses et ménagez notre environnement et votre bourse.

2. Symboles utilisés



Attention ! Un danger est signalé ici.



Avertissement : surface chaude.



Avertissement : charge lourde.



Avertissement : risque de basculement.



Indication : respecter le mode d'emploi !



Indication : porter des gants de protection contre la chaleur !



Indication : ce paragraphe contient des informations supplémentaires importantes !



Indication : débrancher la fiche de secteur !

3. Configurations requises

Les produits wotke sont fabriqués et contrôlés conformément aux normes et directives européenne les plus récentes. Nos poêles à pellets wotke sont certifiés conformément à la norme EN 14785. Ils sont toujours reliés à d'autres équipements / produits techniques du bâtiment et leur exploitation en coordination à l'abri des pannes et sans problème ne saurait se passer du respect de certaines contraintes techniques concernant ces équipement et produits externes. Les interfaces doivent par conséquent s'harmoniser parfaitement entre tous les différents éléments intervenant. Quelques exigences particulièrement importantes sont mentionnées ci-après. Les contraintes citées ne sauraient prétendre à une quelconque exhaustivité. Veuillez lire et suivre toutes les instructions / documents d'accompagnement du poêle lors de l'installation et avant de procéder à la mise en service. Une lecture attentive prévient les dysfonctionnements et les manipulations erronées.

Il est toujours recommandé de confier l'étude du projet et la phase de conseil avisé à une entreprise spécialisée, afin d'harmoniser entre eux tous les composants du système et d'obtenir la solution d'ensemble souhaitée. Nous préconisons ici l'utilisation de systèmes globaux éprouvés et testés, dans la mesure où il peut s'agir d'une interaction complexe entre des composants hydrauliques et de régulation automatique les plus divers. L'aspect technique du bâtiment, le poêle, le combustible, la cheminée, le régulateur de chauffage, l'accumulateur, l'hydraulique et les composants des accessoires etc. doivent s'harmoniser de sorte à permettre le déroulement satisfaisant de l'interaction, dans toutes les conditions de fonctionnement. wotke offre, dans ce cadre et en collaboration avec ses partenaires de distribution, un vaste programme de solutions système éprouvées¹ et d'accessoires adaptés.

3.1 Possibilités d'utilisation

Pour les poêles à pellets wotke de la série BM 01, ils existent diverses possibilités d'utilisation

- **Chauffage d'appoint**
de chauffages existants (renforcement du chauffage et de la production d'eau sanitaire)
- **Chauffage par étage**
sans production d'eau potable (la production d'eau sanitaire se faisant séparément)
- **Chauffage de toute la maison**
combiné à des installations thermiques solaires ou d'autres sources de chaleur

3.2 Limites d'utilisation

La détermination, dans le respect des règles en vigueur, des besoins en chaleur de la pièce / le logement / le bâtiment est un point très important avant de décider des appareils à utiliser et afin de disposer de la puissance totale requise pour le système de chauffage. Des compléments suffisants doivent être pris en compte pour une utilisation en tant que chauffage de toute la maison. Il faut aussi savoir que la phase de séchage du bâtiment (d'une durée de 6 mois à 1 an) augmente la consommation en énergie de plus de 20 % dans certains cas. Le chauffage doit disposer d'une réserve de puissance pour les pics de consommation et d'un approvisionnement suffisant en eau potable durant les heures matinales pour couvrir les besoins en eau sanitaire (douche etc.), notamment si le bâtiment est équipé d'un abaissement du chauffage pendant la nuit. Ceci est, entre autres, possible via un dimensionnement suffisant du ballon tampon en combinaison avec d'autres sources de chaleur.

¹ Indication : naturellement, nous ne prenons en charge aucune garantie, notamment pour le fonctionnement des systèmes de chauffage fabriqués de façon différente et individuelle, en particulier avec

des composants systèmes que nous n'avons pas validé et selon des concepts de régulation développés par les fabricants eux-mêmes. Cette responsabilité incombe à l'artisan / au planificateur.

La limite théorique d'utilisation des poêles est déterminée selon la charge de chauffage du bâtiment normalisée, calculée selon DIN EN 12831. La puissance calorifique nominale du poêle (selon EN 14785) doit être supérieure à la charge de chauffage normalisée et calculée du bâtiment (selon DIN EN 12831).

Condition :

Puissance calorifique nominale du poêle en kW > charge de chauffage normalisée du bâtiment en kW

Attention : les besoins réels en chauffage d'une maison sont influencés principalement par les habitudes individuelles ou réelles de chauffage et peuvent être nettement supérieurs aux valeurs théoriques calculées.

Et plus particulièrement lorsque les conditions / valeurs théoriques prises en compte pour le calcul ne sont pas respectées dans la réalité / pratique (par exemple du fait de températures ambiantes élevées / d'une ventilation plus fréquente que supposé, de fenêtres ouvertes plus souvent que prévu etc.). Dans la pratique, des besoins en chauffage pour la maison plus élevés que ceux déterminés par calcul peuvent également apparaître du fait de modifications de la construction (par exemple une autre isolation, d'autres installations ou une interruption du chauffage plus longue que prévu, des défauts de construction etc.).

3.2.1 Détermination de la puissance calorifique nominale nécessaire de la chaudière

Ci-dessous est représenté un exemple de sélection de la puissance calorifique nominale de la chaudière en fonction d'une maison fictive.

Calcul de la charge de chauffage normalisée selon DIN EN 12831 (procédure détaillée)

N° de projet :	007	Date :	29 juin 2005
Désignation du projet :	Maison fictive		

Récapitulatif bâtiment (procédure détaillée)

Détermination des coefficients de perte calorifique et de la charge de chauffage normalisée

Surface utile chauffée du bâtiment	$A_{N,Geb} =$	306,5	m ²
Volume net chauffé du bâtiment	$V_{netto,Geb} =$	812,2	m ³
Somme des coefficients de perte calorifique			
Coefficient de perte calorifique par transmission	$\Sigma H_{T,Geb} =$	262,8	W/K
Coefficient de perte calorifique par ventilation	$\Sigma H_{V,Geb} =$	138,1	W/K
Coefficient de perte calorifique total	$\Sigma H_{Geb} =$	400,9	W/K
Somme pertes calorifiques par transmission (seulement vers l'extérieur)	$\Sigma \Phi_{T,e} =$	7.57	W
Pertes calorifiques par ventilation :			
Perte calorifique par ventilation due à V_{min}	$\Sigma \Phi_{V,min} =$	4.484	W
Perte calorifique par ventilation due à l'infiltration naturelle	$\zeta \cdot \Sigma \Phi_{V,inf} =$	1.534	W
Pièces ventilées mécaniquement			
- Perte calorifique par ventilation due au débit volumique d'admission d'air mécanique	$(1 - \eta_v) \cdot \Sigma \Phi_{V,su} =$	0	W
- Perte calorifique par ventilation due à un excédent de volume d'air évacué	$\Sigma \Phi_{mech,inf} =$	0	W
Somme pertes calorifiques par ventilation	$\Sigma \Phi_v =$	6.018	W
Somme charge de chauffage nette du bâtiment	40,8 W/m ² 15,4 W/m ³	$\Phi_{HL,Netto} =$	12.51 W
Somme charge de chauffage supplémentaire (due à un chauffage interrompu)		$\Sigma \Phi_{RH} =$	980 W
Somme charge de chauffage normalisée du bâtiment		$F_{HL,Geb} =$	13.49 W ou 13,5 kW

Résultat : la maison supposée ci-dessus nécessite une source de chaleur dont la puissance calorifique nominale est d'au moins 13,5 kW, afin que le bâtiment soit suffisamment chauffé sur le site fictif même lorsque les températures extérieures sont basses.

Les poêles à pellets wodtke de la série BM 01 nécessitent, lors de la planification de l'installation, une attention particulière, la production d'eau chaude pour le chauffage étant toujours accompagnée d'un échauffement de la pièce où se trouve l'appareil dû à la **chaleur rayonnante** et à la **convection**. Un **chauffage de l'eau potable** uniquement par l'intermédiaire du poêle à pellets wodtke est donc impossible, ce type de production induisant le chauffage simultané de la pièce où se trouve l'appareil en été. Il est idéal et nécessaire de donner la préférence à une **combinaison avec des collecteurs solaires** ou d'autres sources de chaleur.

3.3 Pièce où se trouve l'appareil

Les poêles à pellets wodtke de la série BM 01 peuvent au choix être installés dans des séjours ou des sous-sols avec une humidité de l'air normale (pièces sèches selon VDE 0100) avec des températures des pièces d'habitation de +5°C à +25°C (température ambiante en marche). Les poêles ne sont pas protégés contre les projections d'eau et il est interdit de les installer dans des locaux humides. L'implantation des poêles dans des locaux pour dormir et se reposer n'est pas recommandée du fait des bruits de flammes en cours d'exploitation.

Il est requis de procéder à des réglages spécifiques sur le poêle en présence de températures inférieures à 5 °C (p. ex. dans des maisons de vacances) et de prévoir des équipements ou dispositifs antigels appropriés (p. ex. un contrôleur antigel électrique). Il se pourrait, par ailleurs, que d'autres équipements et dispositifs de sécurité soient déclenchés en exploitation à des températures supérieures à 25 °C.

La pièce d'installation ou l'ensemble des pièces assurant l'approvisionnement en air de combustion pour l'ensemble des poêles doivent au moins présenter un volume de 4 m³ par kW de puissance calorifique nominale :

8 kW → 32 m³, 9 kW → 36 m³, 13 kW → 52 m³.

Lors de l'installation dans un séjour, il convient de prêter particulièrement attention au dégagement de chaleur dans la pièce. L'écran de protection livré de série permet de réduire d'environ 50 % la part de chaleur rayonnante dégagée dans la pièce où se trouve l'appareil. Le dégagement de chaleur dans la pièce où se trouve l'appareil par rayonnement et par convection est d'environ 5 % de la puissance calorifique nominale réglée selon EN 14785. Par conséquent, la pièce ou l'ensemble de pièces où se trouve l'appareil doit être suffisamment grande, afin que les pièces ne soient pas surchauffées. Suivez la valeur de référence non contractuelle :



Pièce où se trouve l'appareil > 15 % de la surface totale à chauffer

La pièce où se trouve l'appareil sera soumise à un risque de surchauffe si elle est trop petite ou si le besoin en puissance côté eau est trop important. Il est impératif en cas de combinaison de chauffage avec des collecteurs solaires ou des ballons tampons, d'installer également une surface de chauffage (radiateurs, chauffage par le sol, etc.) dans la pièce où se trouve l'appareil pour la chauffer, si le poêle à pellets wodtke ne doit pas produire la chaleur requise dans ce contexte. Exemple pour la demi-saison : les collecteurs solaires fournissent encore suffisamment d'énergie pour chauffer le ballon tampon complètement en automne. Le poêle demeure éteint et les locaux d'habitation sont chauffés via un radiateur approvisionné en énergie par le ballon tampon. Cela serait impossible sans radiateurs dans la pièce où se trouve l'appareil.

Proposition pour l'installation d'appareils Waterplus dans des pièces à dimensions restreintes :

Si vous envisagez d'installer un appareil Waterplus dans une pièce ne répondant pas aux exigences mentionnées ci-dessus, nous vous recommandons de prévoir un thermostat programmateur ou un thermostat d'ambiance dans la pièce où se trouve l'appareil qui éteint automatiquement le poêle à pellets wodtke une fois la température maximale définie dans la pièce atteinte. Une surchauffe de la pièce où se trouve l'appareil serait alors exclue. Cependant, ceci implique également de produire l'énergie requise pour les autres pièces ou la production d'eau potable via des sources de chaleur supplémentaires. Il est habituel, dans un tel cas, d'utiliser un montage appelé circuit en cascade au moyen d'un thermoplongeur électrique ou d'une chaudière au mazout ou au gaz. Le thermoplongeur électrique ou la chaudière au mazout ou au gaz passe uniquement en service automatique, si le poêle à pellets wodtke est éteint. En d'autres termes, le poêle à pellets wodtke continue de veiller à l'alimentation de base, tandis que les autres groupes thermogènes ne couvrent que les besoins de pointe.

3.4 Branchement de régulateurs externes

Tous les appareils peuvent être allumés et éteints aisément et facilement à la main. En outre, wodtke propose des thermostats d'ambiance et programmateurs adaptés pour l'amorçage automatique des appareils (voir la liste de prix). Les combustibles solides, tels que les pellets de bois, nécessitent plus de temps pour l'allumage que les combustibles liquides ou gazeux. L'opération d'allumage jusqu'à la première flamme exige plusieurs minutes en soi et la puissance totale de l'appareil n'est disponible qu'après l'achèvement du programme d'allumage. Contrairement aux combustibles, tels que le mazout ou le gaz, le poêle continue de chauffer encore quelques minutes après sa mise hors circuit jusqu'à la combustion des pellets et l'extinction de la flamme. Une temporisation d'arrêt de la soufflerie de quelques minutes, qui doit s'écouler avant de redémarrer le poêle, est programmée.



Veillez à une durée minimale de mise en marche de l'appareil de 30, voire de 60 minutes, lors d'un amorçage automatique des appareils via divers régulateurs de chauffage.

Il est donc requis de concevoir le régulateur de manière à éviter une cadence trop fréquente (mise en circuit et hors circuit) de l'appareil. Sélectionnez l'hystérese du régulateur externe de manière à respecter au moins 15 minutes pour l'arrêt de la soufflerie entre le signal de "mise hors service" et le "redémarrage". Dans le poêle, est donc intégré un verrouillage de sécurité de 4 minutes qui se déclenche toujours avant l'arrêt du poêle. La solution idéale pour les combustibles solides consiste toujours à évacuer d'abord la chaleur dans un ballon tampon, car même les poêles à pellets à régulation rapide ne montent pas en puissance ni ne s'arrêtent quasi-immédiatement comme les brûleurs à mazout ou à gaz.

Concernant la pose des conduites de raccordement électrique nécessaires, nous recommandons de prévoir à l'installation au moins deux tubes vides d'au moins 30 mm de diamètre (distincts pour des conduites de raccordement de 230 V et 24 V).

3.5 Consommation de puissance côté eau et ballon tampon



Du fait du programme d'allumage toujours nécessaire lors de l'utilisation de combustibles solides et de la soufflerie d'arrêt, une puissance moins importante est générée, dans le cas d'une utilisation à forte cadence, par rapport à une combustion de mazout ou de gaz. Il est donc recommandé de toujours utiliser un ballon tampon et de faire fonctionner les appareils autant que possible de manière modulée afin de prolonger leur période d'action.

Dans certains cas (par exemple, lors d'une installation en sous-sol avec un gros accumulateur d'eau sanitaire et un mode de fonctionnement modulé / régulateur externe modulant), un ballon tampon peut être considéré comme superflu après examen de la situation spécifique.

Les branchements du côté eau (manchon de raccordement départ / retour 3/4 pouce) doivent être effectués avec des tubes ondulés en acier inoxydable flexibles et étanches à la diffusion (voir liste de prix wodtke) afin que les poêles puissent être déplacés pour des opérations de maintenance et de réparation. Toutes les conduites de raccordement doivent être isolées thermiquement.

La puissance minimale côté eau pendant l'exploitation doit être $> 3,5 \text{ kW}$, les poêles étant soumis à une modulation ou à leur débranchement via des équipements et dispositifs de sécurité dans le cas contraire.



Les poêles doivent être parcourus en permanence par un débit $> 600 \text{ l/h}$.

Veillez à dimensionner la pompe du circuit de la chaudière en conséquence, tout en prenant la longueur et les résistances des lignes de raccordement en considération. Les résistances côté eau des poêles eux-mêmes se situent dans une plage de 100 mbar pour un débit de 600 l/h.

Les signes typiques d'une puissance côté eau insuffisante du système de chauffage sont la modulation (par exemple affichage "H.M"), une cadence fréquente des poêles (par exemple avec l'affichage "TW OFF"), voire un débranchement provoqué par le **limiteur de température de sécurité** (STB), par exemple avec l'affichage "ST". Il est recommandé, de ce fait, de prévoir et de contrôler l'intégration hydraulique correcte et la régulation automatique correspondante dès la phase d'étude du projet.



La puissance côté eau insuffisante est un problème lié au circuit hydraulique ou à la régulation et non au poêle !

3.6 *Élévation de la température de retour*

La température de retour doit se trouver entre 50 et 60 °C au niveau **du tube d'admission du poêle** (valeur idéale 55 °C). wotdke propose, pour cela, des éléments de branchement hydrauliques adaptés (voir liste de prix). En dessous de 50 °C, le condensat et le goudron peuvent provoquer des dommages. Des températures de retour supérieures à 60 °C peuvent provoquer le déclenchement de fonctions de sécurité et de régulation.

3.7 *Raccordement à la cheminée*

Procédez impérativement à un calcul précis de la cheminée avant de procéder à l'installation (EN 13384). Assurez-vous de dimensionner correctement la cheminée, qui assume une fonction de sécurité importante et qui doit également se porter garante d'un transport fiable des gaz de combustion hors du poêle, notamment en cas de panne de secteur. Nous vous recommandons de prévoir un limiteur du tirage pour les tirages de cheminée trop élevés. La pression d'évacuation (= le tirage de la cheminée) doit se situer entre 0 Pa minimum et 20 Pa maximum.

Le raccordement à une cheminée appropriée aux combustibles solides est impérativement prescrit. L'élément de raccordement doit être fabriqué en métal et répondre aux exigences des normes DIN et EN pertinentes. Demandez conseil au maître ramoneur mandataire du district dès le début du projet.



Lors du raccordement des poêles à pellets wotdke à des cheminées à exploitation multiple, des dispositifs de sécurité supplémentaires sont nécessaires.

3.8 Remarques importantes au sujet du fonctionnement dépendant et indépendant de l'air ambiant

3.8.1 Remarques générales

Veillez-vous conformer systématiquement aux dispositions et réglementations locales en vigueur – en accord avec le ramoneur mandataire du district. Nous déclinons toute responsabilité pour les modifications effectuées après la mise en impression de ce mode d'emploi. Nous nous réservons la possibilité de procéder à des modifications sans préavis.

3.8.2 Fonctionnement dépendant de l'air ambiant

Le poêle est livré en version standard en tant que poêle à pellets dépendant de l'air ambiant. Cela signifie que le poêle prélève dans la pièce d'installation la totalité de l'air de combustion par le biais du tube d'aspiration d'air centralisé situé au dos du poêle. Une alimentation suffisante en air de combustion est impérative (environ 50 m³/h en pleine charge).

3.8.3 Fonctionnement indépendant de l'air ambiant

L'air de combustion nécessaire est directement amené depuis l'extérieur jusqu'au poêle par une conduite de raccordement étanche et n'est pas prélevé dans la pièce où se trouve le foyer.

Le poêle convient pour un fonctionnement indépendant de l'air ambiant (autorisation DIBt). Les points suivants doivent être respectés :

- La conduite d'air de combustion et les tuyaux de fumée doivent être étanches aux gaz.
- Aucune dépression supérieure à 8 Pa par rapport à l'extérieur ne doit non plus survenir par le biais des équipements d'expiration de l'air ambiant dans le local d'installation, l'habitation ou une unité d'utilisation comparable.



L'Avis technique délivré par DIBt possède le numéro **Z-43.11-193**.

3.8.4 Combinaison avec les équipements d'aération et d'évacuation contrôlée de l'air

Si le poêle est installé dans la zone de fonctionnement d'un équipement d'aération et d'évacuation contrôlée de l'air, il est soumis à l'article 4 de la Réglementation sur les installations de combustion (FeuVo). Pour le fonctionnement du poêle en combinaison avec des équipements de conditionnement de l'air, il existe entre autres les possibilités suivantes :

- Un raccordement ou un fonctionnement indépendant de l'air ambiant doit être assuré (voir ci-dessus).
- La conduite d'évacuation des gaz de fumée doit être surveillée par des dispositifs de sécurité particuliers (ceci peut par exemple être effectué avec le contrôleur de pression différentielle wotdke DS 01, voir liste de prix).
- Utilisation d'un équipement de ventilation garantissant qu'aucune pression négative supérieure à 4 Pa n'apparaisse dans le local d'installation par rapport à l'extérieur et fournissant l'alimentation en air de combustion nécessaire pour le foyer (env. 50 m³/h).

3.9 Nettoyage, maintenance et entretien

Les combustibles solides produisent toujours des **cendres et de la suie**, ce qui n'est pas le cas des combustibles liquides ou gazeux. Il est exact que la qualité de combustion et le confort de commande des poêles à pellets wotdke sont nettement plus élevés que ceux d'autres foyers à bois comparables, bien qu'il soit cependant **requis de nettoyer à intervalles réguliers le pot brûleur (par l'utilisateur) et de procéder à intervalles plus longs à un entretien / inspection** pour éliminer la suie et les cendres. Nous déclinons toute responsabilité en cas de dysfonctionnements susceptibles de se produire, si vous renoncez aux travaux de nettoyage et d'entretien.

- L'intervalle de nettoyage est de 800 kg de consommation de pellets (pour 0,25 % de teneur en cendres).
- L'intervalle de maintenance est de 2 800 kg de consommation de pellets (pour 0,25 % de teneur en cendres).

L'entretien, le nettoyage et la maintenance permettent également de garantir l'efficacité de votre système, la suie agissant comme un excellent isolant et pouvant donc être à l'origine d'une réduction considérable du dégagement de chaleur et du rendement. Ils permettent également d'éviter des émissions nocives pour l'environnement. Les détails du nettoyage et de la maintenance sont indiqués aux chapitres 24 et 25.

3.10 Qualité des pellets

En Allemagne, la 1^{ière} Directive allemande (1. BIm-SchV) relative à la lutte contre la pollution et les nuisances admet uniquement les pellets de bois naturel.

La qualité des pellets influence considérablement les cycles de nettoyage et de maintenance.

Toutes nos indications concernent des qualités de pellets d'une teneur en cendres de 0,25 %, d'une densité en vrac de 650 kg/m³ et d'un pouvoir calorifique H_u > 4,9 kWh/kg. Par conséquent, la teneur énergétique de 500 litres de mazout correspond approximativement à 1 000 kg de pellets de bois de cette qualité. Le stockage de 1 000 kg de ce type de pellets exige environ 1,54 m³ de volume.

Les écarts par rapport aux valeurs recommandées précédemment sont inévitables, en raison des tolérances des normes en vigueur pour les pellets (entre autres ENplus-A1, DINplus et ISO 17225-2) en matière de teneur en cendres, de densité en vrac, de composition et de taille / géométrie des pellets, etc., et entraînent obligatoirement à des divergences. Ainsi, un doublement de la teneur en cendres, par exemple, de 0,25 % à 0,5 %, induirait également un doublement de la fréquence de nettoyage et de maintenance. Concernant notre technologie du poêle à pellets wodtke, la teneur en cendres représente par conséquent la valeur la plus importante avec la distance.



Nous autorisons donc seulement des pellets de bois contrôlés selon ENplus-A1, DINplus et ISO 17225-2 qui présentent une teneur en cendres < 0,7 % pour une utilisation dans nos appareils.

Des bons pellets de marques disponibles dans le commerce ont aujourd'hui systématiquement une teneur en cendres de << 0,3 %. **Demandez la teneur en cendres à votre fournisseur de pellets. Plus elle est faible, mieux c'est.**

Du fait de l'adjonction de liants naturels autorisés dans les pellets, une scorification des cendres dans le pot brûleur peut se produire, en dépit de la vérification conformément aux normes susmentionnées. Nous recommandons par conséquent de renoncer aux liants à base de silicate tel que l'amidon de pomme de terre et l'utilisation par ex. d'amidon de blé. Posez la question à votre fournisseur de pellets.

Les équipements et dispositifs de sécurité sont susceptibles de réduire temporairement la puissance de l'appareil, jusqu'à ce qu'il atteigne à nouveau les valeurs de consigne (= puissance calorifique nominale) lors d'une **densité en vrac élevée**, d'une géométrie particulière ou d'un pouvoir calorifique élevé des pellets. Il ne s'agit pas d'un défaut. L'appareil module ensuite. Il est possible de rester légèrement en dessous des puissances nominales et les plages de puissance indiquées en cas de pellets présentant **une densité en vrac extrêmement faible** ou **de faible pouvoir calorifique**. Le cas échéant, il ne s'agit pas d'un défaut mais cet état de fait est lié à la nature des combustibles en vrac et fluides. L'appareil peut être réglé par l'entreprise spécialisée via la commande sur diverses plages de densités de vrac et pour différentes qualités de pellets.

Le chauffage au bois ou avec d'autres combustibles et déchets est strictement interdit !

Les recours à la responsabilité et à la garantie du fabricant sont exclus si vous utilisez des combustibles non homologués, sans oublier qu'ils risquent de provoquer des états de service dangereux. Ne faites aucune expérience.

Un diamètre de pellets entre 5 et 8 mm est admissible². La longueur des pellets ne devrait pas dépasser 30 mm. Renoncez également à utiliser des pellets d'une teneur trop élevée en poussières (> 5 %).

² Le diamètre recommandé pour les pellets est de 6 mm. En cas de variations, le rendement du combustible doit être adapté. Ceci s'applique également en cas de longueurs différentes.

3.11 Alimentation et réserve de pellets

Les pellets sont livrés en l'état absolument sec. Vous pouvez conserver les pellets en bon état en veillant à un lieu de stockage sec et exempt de saletés. En règle générale (plus de 90 %), le chargement de nos appareils avec des pellets se fait à la main par sac (15 kg). Pour une consommation annuelle de l'ordre de 3 tonnes de pellets par exemple, 200 sacs sont répartis sur toute l'année, en d'autres termes, en moyenne un demi sac par jour.

Les pellets peuvent également être livrés, pour des besoins annuels importants, par camion citerne et être déversés dans un entrepôt / silo. wotdke propose pour le stockage des pellets et leur transport de l'entrepôt au poêle des installations techniques type convoyeurs adaptés (voir la liste de prix wotdke).

Pour le raccordement d'un entrepôt de pellets externe, construit séparément, **la vanne pour pellets "Vario"** de wotdke est à votre disposition. **Nous recommandons par conséquent l'alimentation des pellets par gravité, en sélectionnant la réserve de pellets placée au-dessus du poêle.** L'avantage réside dans des coûts de construction réduits, un modèle simple, fiable et solide sans unité d'entraînement ni moteur supplémentaire. Grâce au "Vario", le raccordement de la réserve de pellets est verrouillable et le poêle peut être isolé de la réserve à des fins de maintenance.



Attention : en cas de raccordement d'un équipement d'acheminement des pellets aux poêles à pellets wotdke de la série BM 01, un fonctionnement indépendant de l'air ambiant n'est plus possible, le silo industriel et le dispositif de convoyage ne pouvant pas, par principe, être étanches. Ensuite, un contrôleur de pression différentielle DS01 destiné à la surveillance doit en outre être installé.

3.12 Alimentation électrique

Alimentation électrique nécessaire : 230 VCA / 50 ou 60 Hz. Des plages de tension de 195 V à 255 V sont admissibles. Tous les poêles sont pourvus d'une reconnaissance de fréquence automatique et d'un basculement 50 Hz à 60 Hz (p. ex. Japon).

4. Plaque signalétique et numéro de série

La plaque signalétique et le numéro de série du poêle se trouvent sur le couvercle à charnière de la trémie à pellets, pour cela faites glisser le couvercle coulissant (en haut) vers l'avant. Veuillez prendre bonne note du numéro de série de votre poêle et le conserver précieusement dans ce dossier. En cas de besoin de pièces de rechange, vous devez toujours indiquer le numéro de série de votre poêle, afin de nous permettre de vous livrer les bonnes pièces.

CE	
Wotdke GmbH, Rittweg 56-57, 72070 Tübingen, Germany 05	
EN 14785: 2003 Typ BM 01 "Ivo.tec"	
Raumheizer für Holzpellets mit wasserführenden Bauteilen	
Ofen Fertigungsnummer:	610 768
Abstand zu brennbaren Bauteilen:	
vorne	80 cm
seitlich	20 cm
hinten (mit vertikalem Abgasrohr)	25 cm
hinten (mit horizontalem Abgasrohr)	20 cm
Nennwärmeleistung:	13 kW
Wasserwärmetauscher:	
Maximale Betriebstemperatur:	100 °C
Maximaler Betriebsdruck:	3 bar
Mittlere Abgasstufentemperatur:	105 °C
zulässige Brennstoffe:	
Holzpellets nach ENplus-A1, DIN 51731 der Größenklasse HP 5	
Holzpellets nach ONORM M 7135	
Mittlere CO-Emission (13% O₂):	0,012% (Nennwärmeleistung)
Energieeffizienz:	91% (Nennwärmeleistung)
Elektrische Stromversorgung:	230 VAC, 50/60 Hz, I_{max} = 5 A
Raumluftunabhängig nach DIBT: Zulassungs-Nr. Z-43 11-193	
Gerät ist für eine Mehrfachbelegung des Schornsteins geeignet. Nur die zulässigen Brennstoffe verwenden. Bedienungsanleitung beachten!	
Angaben für Österreich (§15 A)	
Wärmeleistungsbereich:	3 - 13 kW
Brennstoffwärmeleistung:	14,1 kW
Prüfstelle:	RWE Power AG
Prüfbericht-Nr.:	FSPS-Va 1386 A

Fig. 1 : plaque signalétique



Veuillez inscrire ici le numéro de série et le conserver précieusement :
N° de série : _____

5. Transport / Déballage / Contrôle

5.1 Indications importantes



Il convient de contrôler immédiatement la marchandise lors de la livraison afin de s'assurer de l'absence de dommages visibles et / ou que toutes les pièces sont présentes. Toute réclamation doit être confirmée par écrit par le transporteur responsable de la livraison et doit être transmise à **wodtke** sans délai. Les dommages dus au transport et seulement visibles après déballage doivent être signalés à **wodtke** par écrit au plus tard 7 jours après la livraison. Toute réclamation effectuée hors délai ne sera pas prise en compte pour des raisons techniques d'assurance.

5.2 Matériau d'emballage

Les matériaux utilisés pour l'emballage sont recyclables et non polluants. L'emballage plastique en polyéthylène et les cloisons en bois peuvent être jetés avec les déchets recyclables.

5.3 Transport sur le lieu d'installation



Attention : le poêle est très lourd (poids environ 350 kg). Vérifiez au préalable si les sols conviennent au transport et à l'installation.

La palette doit être transportée en position absolument verticale et seulement à l'aide d'un chariot élévateur à fourche ou d'un dispositif de levage.

Ne déchargez et ne transportez jamais la palette manuellement du véhicule. En prévision d'un déplacement manuel du poêle, désolidarisez-le au préalable de la palette. **4 vis de sécurité pour le transport (Fig. 2)** sont fixées sous la palette. Pour lever le poêle de la palette, ces vis de transport doivent être enlevées.

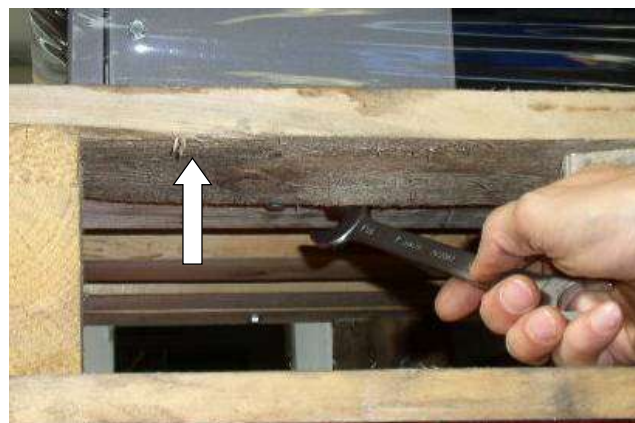

Fig. 2 : position des sécurités pour le transport

Placez donc le diable ou le chariot, en le présentant côté la face avant de la porte pour respecter le centre de gravité du poêle se trouvant à ce niveau. Protégez toujours les surfaces des rayures lors du transport du poêle (p. ex. avec un diable). Afin de protéger la peinture lors du transport, posez du polystyrène expansé ou tout produit similaire entre le poêle et le diable. Sur le poêle se trouvent des anneaux permettant de le transporter à l'aide de sangles, ainsi que des roulettes permettant de le pousser.

Uniquement pour les modèles ivo.tec et ivo.safe :

Retirez d'abord les caches du socle à gauche, à droite et à l'avant de l'appareil (Fig. 3). Ne retirez le poêle de la palette que lorsque cela a été effectué car les caches du socle pourraient être endommagés. Les caches du socle ne sont que clipsés et ils doivent être retirés pour le transport.



Fig. 3 : retirer les caches du socle



Fig. 4 : brides cache du socle



Fig. 5 : fiche cache du socle

Le poêle comporte 4 doubles roulettes de transport ainsi que 2 pieds réglables à l'avant pour son orientation et son fixation (Fig. 6). Les roulettes et les pieds réglables sont accessibles après le démontage des caches du socle.



Fig. 6 : roulettes et pieds de réglage gauche

Le poêle comporte 4 anneaux de levage. Pour utiliser les anneaux de levage, démonter au préalable les habillages extérieurs.



Fig. 7 : anneaux de levage arrière

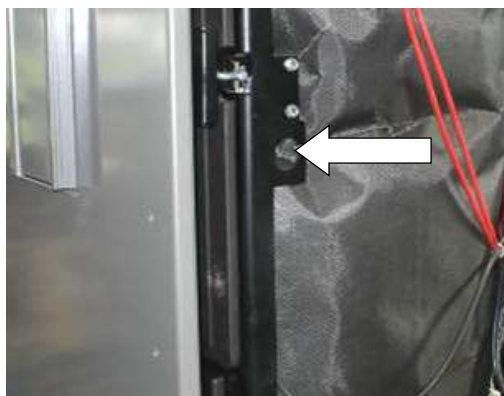

Fig. 8 : anneau de levage avant droit

6. Démontage des habillages extérieurs

6.1 Démontage du couvercle coulissant (BM 01 "ivo.tec" et BM 01-2 "ivo.safe")

1. Desserrer légèrement les vis et soulever le couvercle à l'arrière



Fig. 9 : démontage du couvercle

2. Déposer le couvercle sur le poêle.



Fig. 10 : démontage du couvercle

3. Soulever le couvercle depuis l'avant (tenir compte des tenons + anneaux à l'avant)



Fig. 11 : soulever le couvercle



Fig. 12 : anneaux du couvercle

6.2 Démontage des habillages latéraux gauche et droit modèle BM 01 "ivo.tec®"

1. Démontez le couvercle coulissant (voir chapitre 6.1)
2. Desserrer les trois vis de fixation (voir Fig. 13, flèches noires)
3. Faire pivoter l'habillage latéral haut (voir Fig. 13, flèche blanche) et le soulever en bas (avant + arrière) des tenons de guidage (Fig. 14).



Fig. 13 : démontage habillage latéral

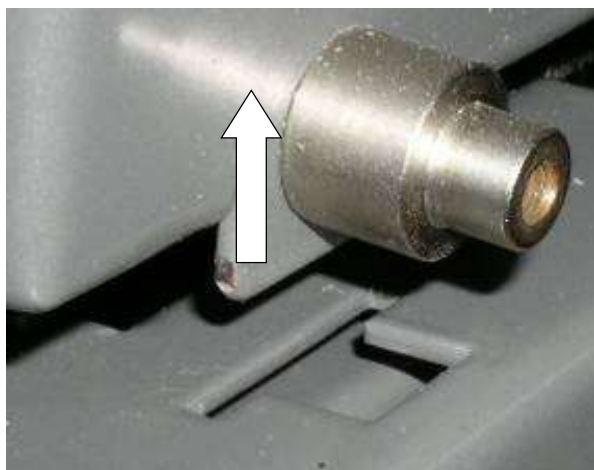

Fig. 14 : détail tenons de guidage

4. Débrancher le câble du panneau de commande (à l'intérieur dans l'habillage latéral)



Fig. 15 : câble du panneau de commande

6.3 Démontage des habillages latéraux gauche et droit modèle BM 01-2 "ivo.safe®"

1. Démontez le couvercle coulissant (voir chapitre 6.1)
2. Dévisser les deux vis au niveau de la partie supérieure du carter (Fig. 16, flèches noires).



Fig. 16 : démontage habillage latéral ivo.safe®

3. Rabattre l'habillage de côté et le retirer vers le haut.

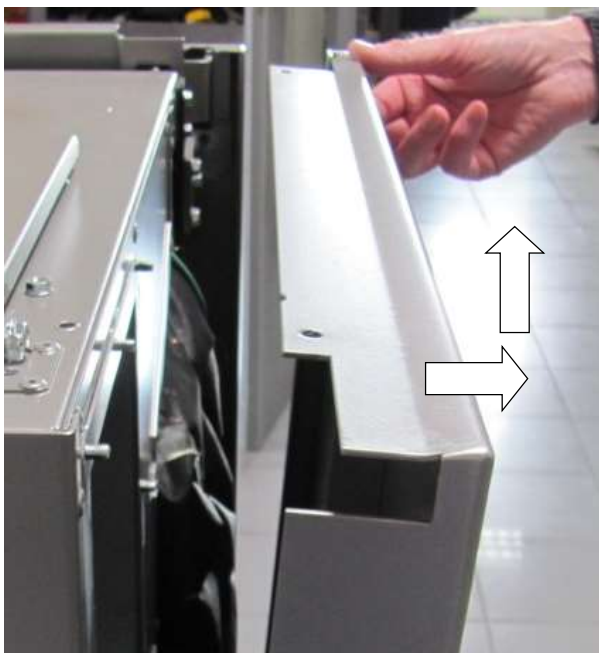

Fig. 17 : démontage habillage latéral ivo.safe®

4. Le démontage de l'habillage latéral droit s'effectue de la même manière que celui de l'habillage gauche. Le câble du panneau de commande doit être débranché avant de pouvoir retirer l'habillage.

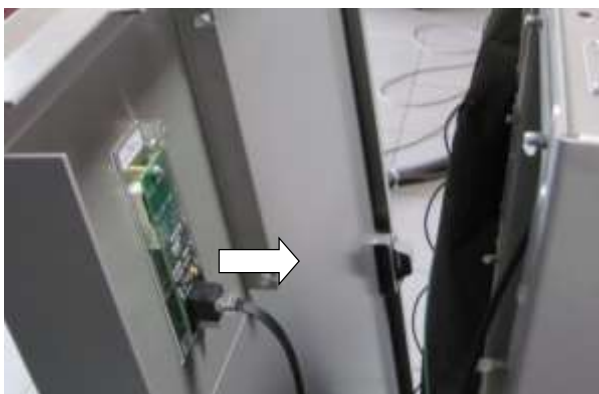

Fig. 18 : retirer le câble du panneau de commande

6.4 Démontez le couvercle et les habillages latéraux (modèle BM 01-4 "ivo.smart")

1. Retirer le couvercle avant

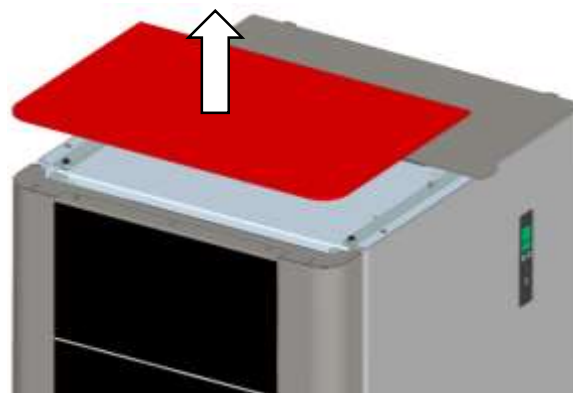

Fig. 19 : démontage du couvercle

2. Ouvrir la porte avant ainsi que le couvercle du réservoir à pellets.

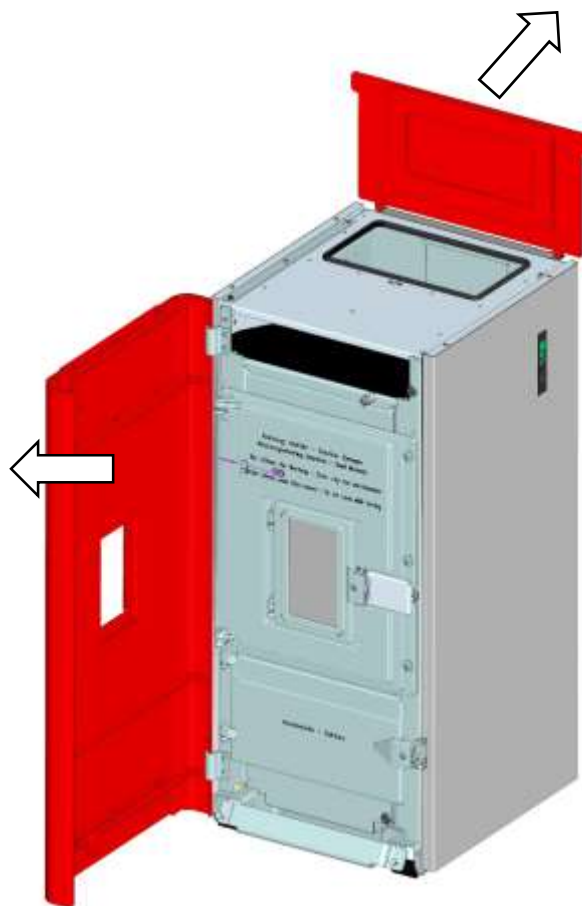

Fig. 20 : ouvrir porte avant et couvercle

- Desserrer les deux vis à six pans creux sur la partie supérieure de l'habillage latéral et une vis à six pans creux sur la partie arrière.

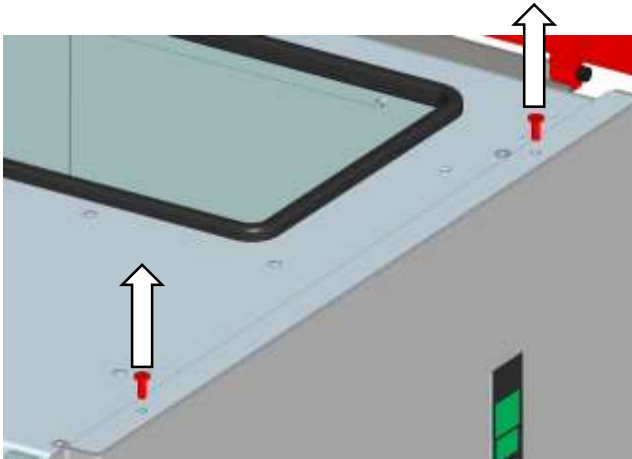

Fig. 21 : desserrer les vis sur l'habillage latéral

- Rabattre l'habillage de côté et le retirer vers le haut.
- Le câble du panneau de commande doit être débranché avant de pouvoir retirer l'habillage.

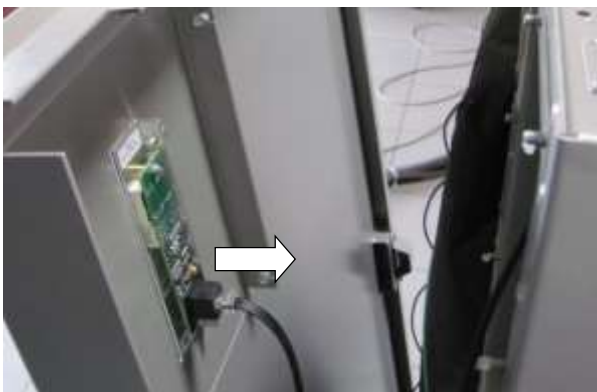

Fig. 22 : retirer le câble du panneau de commande

- Effectuer le montage de l'habillage latéral gauche de façon identique à l'habillage latéral droite.

6.5 Démontez l'habillage arrière (tous les modèles)

- Desserrer toutes les 4 vis (ne pas les dévisser entièrement !) et retirer les habillages

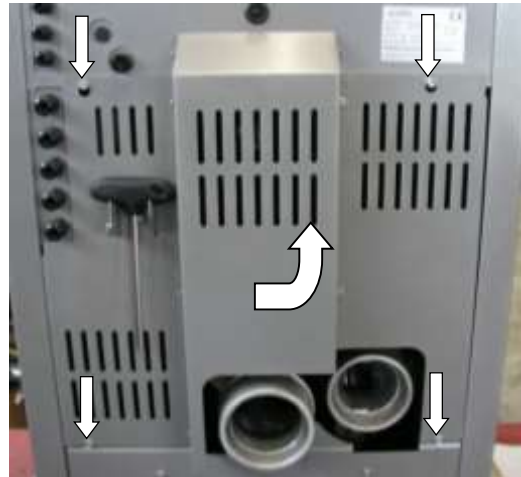

Fig. 23 : habillage latéral arrière haut

- Desserrer les 4 vis (ne pas les dévisser entièrement !) et retirer les habillages

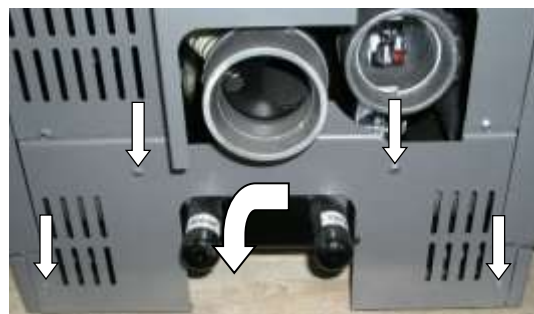

Fig. 24 : habillage arrière bas

6.6 Démontage / montage de l'écran de protection

- Desserrez les vis (clé Allen de SW 3 incluse dans livraison) et retirez l'écran de protection
- Revissez les vis dans la porte (au cas où l'écran de protection devait être remonté)



Fig. 25 : démontage / montage écran de protection

7. Montage vis décoratives / jeu de vitres décoratives (BM 01 "ivo.tec®")

7.1 Poêles sans jeu de vitres décoratives

Le complément de livraison du poêle contient :

- 12 rondelles en silicone
- 64 vis de blocage réf. wodtke 050 137



Fig. 26 : complément de livraison rondelles en silicone et vis de serrage

7. 52 des vis de serrage sont vissées dans les trous de l'habillage.
8. 12 des vis de serrage sont pourvues de rondelles en silicone et vissées dans les 12 boulons de retenue des plaques de verre aplatis en haut et en bas du dispositif.



Fig. 27 : boulon de retenue aplati

7.2 Poêles avec jeu de vitres décoratives (accessoires)

Le complément de livraison du jeu de vitres décoratives contient :

- 14 verres décoratifs gauche / droite long
- 8 verres décoratifs avant long
- 6 verres décoratifs gauche / droite court
- 2 verres décoratifs avant court
- 52 rondelles en silicone (Fig. 26)
- 52 boulons de retenue ronds réf. wodtke 050 137 (Fig. 28)



Fig. 28 : boulon de retenue rond

1. Les 52 boulons de retenue sont vissés dans les trous de l'habillage (Fig. 28)
2. Toutes les vis de serrage sont maintenant pourvues de rondelles en silicone et vissées dans les 64 boulons de retenue (Fig. 29 et Fig. 30).

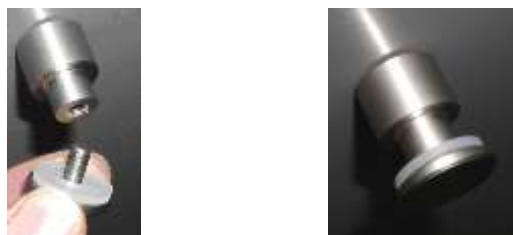

Fig. 29 : montage des vis de serrage



Fig. 30 : habillage avec boulons et vis vissés

3. Tout d'abord, insérer latéralement les verres décoratifs dans deux supports (Fig. 30). Glisser ensuite le verre de telle manière qu'il soit positionné par quatre supports (Fig. 32).



Insérer et manipuler les verres avec précaution – risque de casse !!!

Astuce : commencer le montage des verres du côté gauche du poêle !



Fig. 31 : insertion du verre décoratif



Fig. 32 : insertion du verre décoratif

4. Disposer les verres et laisser un jeu suffisant pour l'ouverture de la porte (Fig. 33 et Fig. 34) – risque de casse !!!



Fig. 33 : disposition du verre décoratif

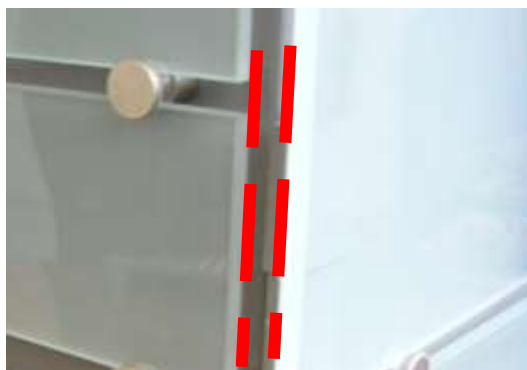

Fig. 34 : détail disposition verres décoratifs

5. Placer impérativement une rondelle en silicone sous chaque vis de serrage (voir Fig. 35).



Fig. 35 : détail rondelle en silicone

6. Serrer les vis de serrage à la main après avoir disposé les verres - ne pas forcer ni utiliser d'outils (Fig. 36)



Fig. 36 : détail vissage verre décoratif

8. Montage du verre décoratif (BM01-2 "ivo.safe")

Le complément de livraison du poêle contient :

- 4 rondelles en silicone
- 4 vis de serrage
- 4 boulons de retenue ronds



Fig. 37 : complément de livraison pour montage du verre décoratif BM01-2

1. Visser les boulons de retenue ronds dans les quatre filetages de l'habillage frontal



Fig. 38 : boulons de retenue vissés

2. Garnir les vis de serrage de rondelles en silicone et les visser dans les boulons de retenue. Ne pas serrer entièrement les vis !

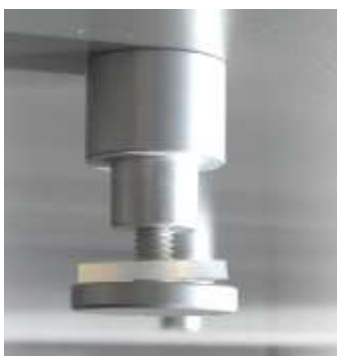

Fig. 39 : vis de serrage vissée

3. Insérer latéralement les plaques décoratives en verre jusqu'à ce que la zone non imprimée de la plaque coïncide avec la vitre du foyer. Serrer ensuite les quatre vis de serrage à la main de manière à ce que la plaque soit immobilisée.



Insérer et manipuler les verres avec précaution – risque de casse !!!

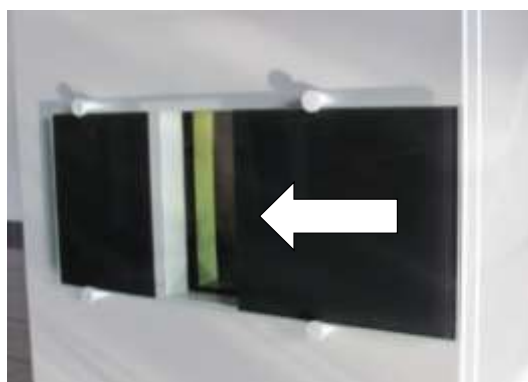

Fig. 40 : montage du verre décoratif



Fig. 41 : verre décoratif monté

9. Installation du poêle



Attention :

Veillez prendre en considération les dispositions anti-incendie stipulées dans le chapitre 13.

Le poêle doit être installé sur un support suffisamment solide et ininflammable. Il est impératif, après l'installation, de préserver un espace vide d'au moins 20 cm à l'arrière et sur le côté du poêle permettant les interventions de montage. Afin de pouvoir déplacer le poêle sur des roulettes de transport, le sol doit être au même niveau que le sol environnant et non plus profond. Les pieds avant permettent de caler le poêle dans sa position finale.

Veillez également à ce que le poêle soit équipé, lors de la mise en place, de raccords flexibles (raccords de l'eau, conduites électriques) de sorte à pouvoir le déplacer, a posteriori, pour d'éventuels réparations / montages ou à le laisser facilement accessible.

10. Raccordement hydraulique, élévation du retour, ventilation

Pour le branchement du poêle à pellets wodtke (manchon de raccordement départ / retour 3/4 pouce), une élévation de retour est obligatoire ; il est possible d'utiliser, par exemple, le kit collecteur wodtke PS 04. L'élévation du retour doit être montée le plus près possible du poêle à pellets wodtke afin que la température au niveau de la soupape de mélange corresponde à la température du retour au niveau du poêle à pellets wodtke.

Toutes les lignes de raccordement doivent être isolées. Nous recommandons de réaliser les lignes de départ et retour avec au moins largeur nominale DN 20 (22 x 1), pour éviter des résistances côté eau trop élevées. Il est impératif de réaliser des lignes de raccordement entre le poêle à pellets wodtke et l'élévation du retour avec des tuyaux ondulés flexibles en acier inoxydable d'une section minimale de 3/4" et une longueur minimale 50 cm (reportez-vous aux accessoires wodtke et Fig. 42), afin que les appareils soient amovibles lors de la réalisation de travaux de maintenance et de réparation.



Fig. 42 : tuyau ondulé en acier inoxydable, étanche aux gaz

L'amorçage électrique de la pompe de circulation se fait directement grâce à la commande intégrée au poêle. Une sortie "Pompe" avec 230 VCA est disponible à cet effet sur le bornier de la carte-mère.

Une évacuation thermique n'est pas nécessaire, contrairement aux chaudières à bois, car le poêle est rapidement réglable et l'alimentation en pellets peut rapidement être interrompue côté eau grâce au limiteur de température de sécurité (STB) intégré.

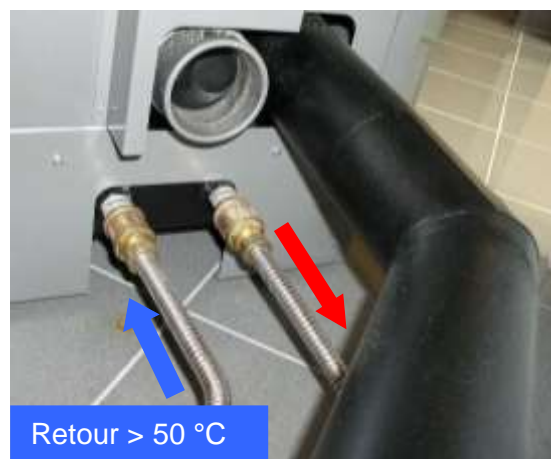

Fig. 43 : raccords hydrauliques BM 01

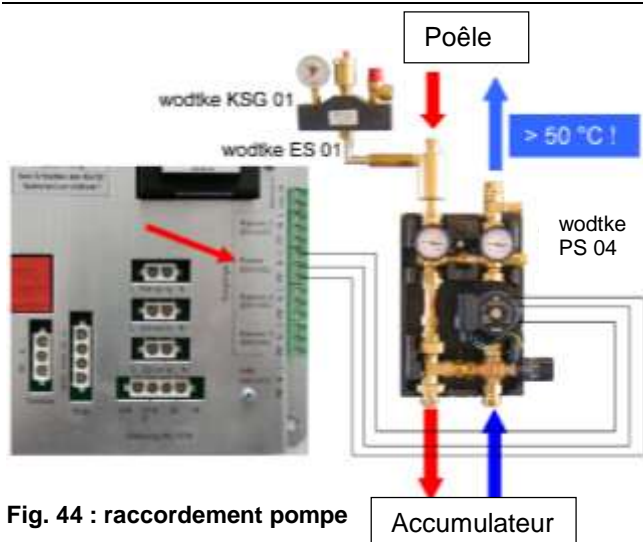

Fig. 44 : raccordement pompe

Le poêle doit être ventilé avant la première mise en service puis tous les 1 à 2 jours dans les 4 semaines suivantes ! Ensuite, des contrôles réguliers tous les 3 mois sont suffisants.

**Indication :**

Une présence d'air en permanence dans le poêle indique une tuyauterie non étanche côté construction ou bien une disposition / dimensionnement erroné du vase d'expansion (MAG) et peut provoquer une corrosion oxydante ainsi que le déclenchement du limiteur de température de sécurité (STB) ! Mettez-vous à la recherche de la cause et remédiez-y.



Fig. 45 : position de la soupape de purge d'air



Fig. 46 : soupape de purge d'air

11. Branchement électrique / câblage

**Indications importantes :**

- Débranchez toujours la fiche de secteur avant d'effectuer des travaux électriques sur l'appareil !
- Confiez les raccordements électriques de l'appareil à un électricien qualifié et capable de respecter les règles techniques en vigueur dans votre pays, notamment les directives de l'association allemande des ingénieurs électriciens (pour l'Allemagne).
- Le fabricant décline toute responsabilité et exclut toute garantie en cas de dommages altérant l'appareil dus à des raccordements incorrects.
- Il est impératif que les câbles de raccordement électriques sortant de l'appareil et allant vers ce dernier ne soit jamais en contact avec les surfaces extérieures chaudes du poêle ou du tuyau de fumée. Il est interdit de les poser par-dessus des arêtes vives.

Tous les raccordements électriques se trouvent sur la carte-mère du poêle. Pour le branchement électrique, le couvercle coulissant puis l'habillage latéral droit du poêle doivent être retirés.

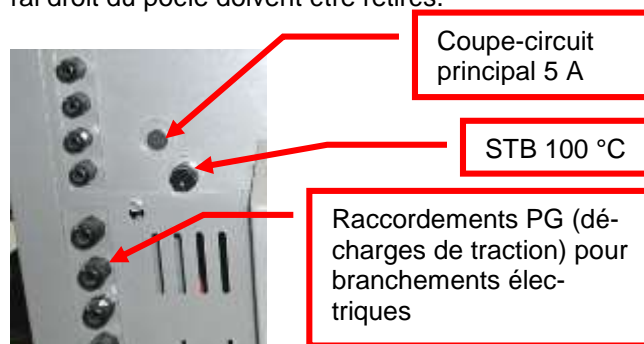

Fig. 47 : STB et fusible



Fig. 48 : carte-mère

11.1 Schéma de câblage interne

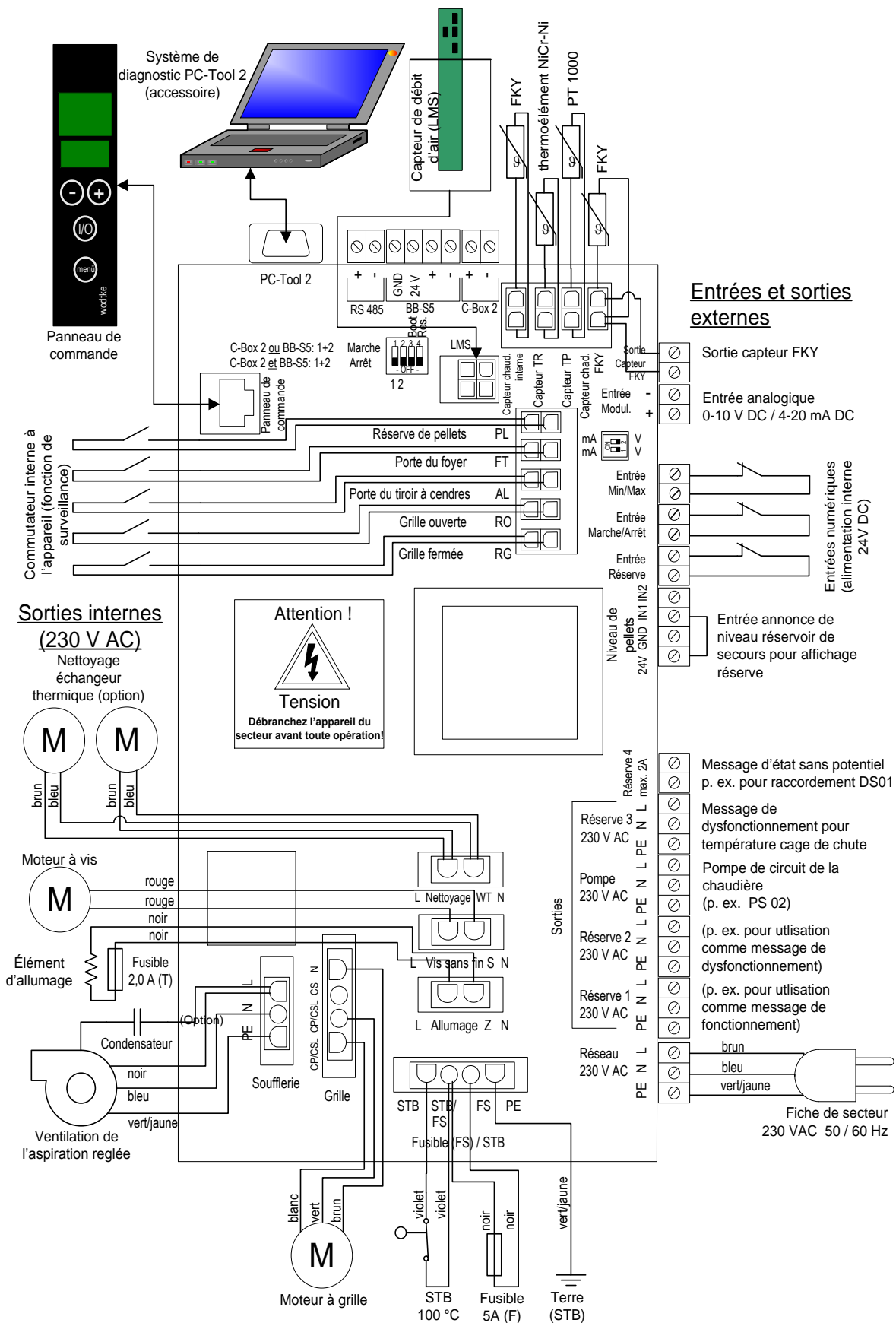

Fig. 49 : schéma de câblage de la carte-mère

11.2 Entrées carte-mère

Indication !

Raccordez les entrées RS 485, BB S5 et C-Box 2 avec des câbles blindés. Entrée C-Box 2 est inactive

Uniquement PC-Tool 2!

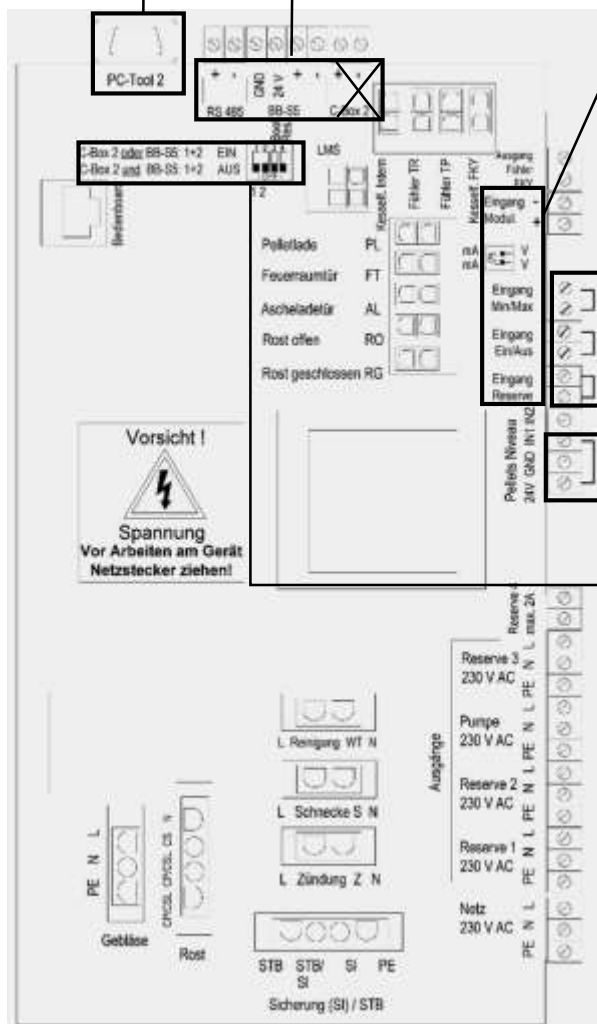

Indication !

Ne raccordez jamais une tension de 230 V à ces entrées, cela risquerait d'endommager la carte-mère. Les entrées "Min / Max", "Marche / Arrêt" et "Réserve" disposent d'une polarité sécurisée.

Si une entrée est occupée par un régulateur / capteur externe, il faut au préalable enlever le fil de pontage correspondant ! Si aucun régulateur externe n'est raccordé, les 3 fils de pontage tels que ceux représentés doivent être présents. Le poêle ne réagira pas normalement dans le cas contraire !

Lors de l'installation du poêle, le fil de pontage de l'entrée "Niveau de pellets" doit être retiré et le capteur de niveau du réservoir à pellets (complément de livraison) doit y être raccordé → voir chapitre 11.4.4 !

Position de service : 1-4 = ARRÊT (OFF) !

Fig. 50 : entrées carte-mère

11.2.1 Entrée "Marche / Arrêt" - affichage HE ON / HE OFF



Fig. 51 : entrée Marche / Arrêt

Entrée numérique 24 V (pontée, polarité sécurisée) : destinée à la mise en circuit / hors circuit via un thermostat d'ambiance sans potentiel externe ou un régulateur de chauffage.

- Pontage fermé = poêle EN MARCHÉ
- Pontage ouvert = poêle ARRÊTÉ

Indication : la touche  au niveau du panneau de commande a priorité sur l'entrée "Marche / Arrêt".

11.3 Entrée "Modulation" - affichage HE

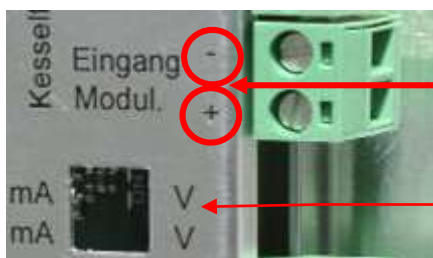

Fig. 52 : entrée Modulation

Commutateur DIP : commutation de l'entrée "Modulation" de V sur mA









Entrée analogique 0-10 V ou 4-20 mA commutable (**respectez les polarités**, non pontée) : destinée à moduler la puissance du poêle via un thermostat d'ambiance modulateur externe ou un régulateur de chauffage. Vous devez activer l'entrée "Modulation" avant de l'utiliser. L'entrée "Modulation" ne réagit que si le poêle est allumé, en d'autres termes, une association avec l'entrée "Marche / Arrêt" est nécessaire.

Priorités :

La touche I/O est pourvue de la priorité absolue, MIN / MAX (externe), MARCHÉ / ARRÊT (externe), H.M (interne), R.M (interne), TW OFF (interne) sont prioritaires sur la modulation.

Une commutation active de l'entrée de modulation inhibe toute réaction du poêle vis-à-vis de l'interface RS 485 (le bus est automatiquement désactivé dès l'activation de la modulation) ainsi qu'au mode de modulation / mode de minuterie via BB-S5 (TC1). **Indication** : vous devez raccorder un régulateur approprié une fois l'entrée de modulation activée, le poêle ne fonctionnant dans le cas contraire qu'avec un faible débit et ce de façon durable.

Activation de l'entrée "Modulation" : strictement réservée aux entreprises spécialisées ! Procédez comme suit :

- Appuyez 1 x sur la touche  → passage au niveau de menu 1
- Appuyez simultanément sur les touches  +  +  pendant au moins 3 secondes jusqu'à l'affichage de "S" → passage au niveau de menu 2
- Appuyez ensuite sur la touche  ou  jusqu'à l'affichage de "M OFF".
- Appuyez simultanément sur les touches  +  jusqu'à l'affichage de "M ON" → l'entrée "Modulation" est désormais commutée.
- Appuyez au moins 3 secondes sur la touche  → retour au niveau de commande

Caractéristique entrée Modulation :

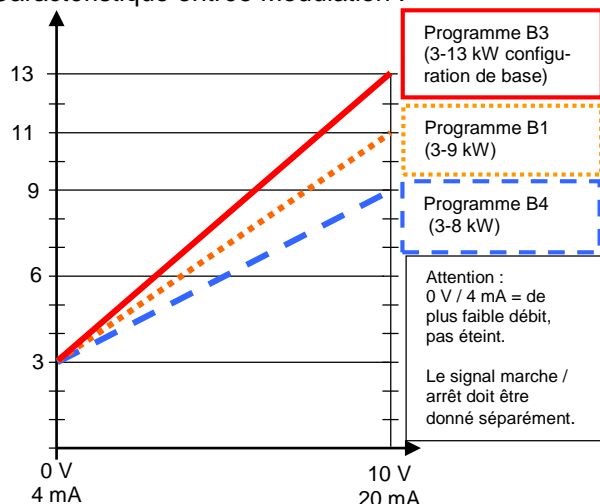

Basculement de l'entrée "Modulation" de 0 à 10 V sur 4 à 20 mA :

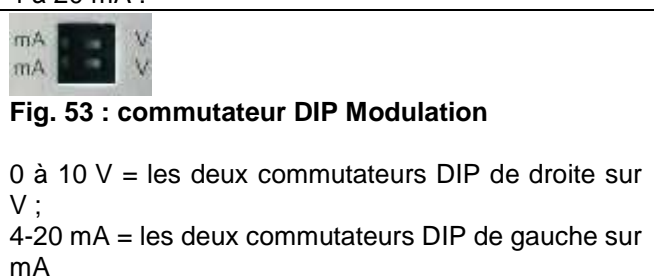

11.4 Entrée "RS 485" (communication bus externe) - affichage "HE"



RS 485 - entrée du bus pour la mise en circuit / hors circuit et la modulation de la puissance du poêle via un régulateur de chauffage externe avec un bus de communication approprié (accessoire). Vous devez activer l'entrée du "bus" avant de l'utiliser.









Fig. 54 : entrée RS 485

Priorités :

La touche I/O est pourvue de la priorité absolue, MIN / MAX (externe), MARCHE / ARRÊT (externe), H.M (interne), R.M (interne), TW OFF (interne) sont prioritaires sur le bus. Une commutation active de l'entrée bus inhibe toute réaction du poêle vis-à-vis de l'interface de modulation (la modulation est automatiquement désactivée dès l'activation du bus) ainsi qu'au mode de modulation / mode de minuterie via BB-S5 (TC1).

Indication : le régulateur concerné doit être raccordé après l'activation de l'entrée "RS 485", le poêle affichant l'erreur "Bu ER1" et "HE OFF".

Activation de l'entrée RS 485 : strictement réservée aux entreprises spécialisées ! Procédez comme suit :

- Appuyez 1 x sur la touche  → passage au niveau de menu 1
- Appuyez simultanément sur les touches  +  +  pendant au moins 3 secondes jusqu'à l'affichage de "S" → passage au niveau de menu 2
- Appuyez ensuite sur la touche  ou  jusqu'à l'affichage de "Bu OFF".
- Appuyez simultanément sur les touches  +  jusqu'à l'affichage de "Bu OFF" → l'entrée "RS 485" (communication Bus) est désormais commutée.
- Appuyez au moins 3 secondes sur la touche  → retour au niveau de commande

Le seul régulateur de bus actuellement approprié est le Paradigma Systa-Comfort.

Demandez des informations complémentaires à votre revendeur et respectez les instructions de raccordement du régulateur Systa-Comfort ci-jointes.

Vous devez commuter une passerelle de connexion (également appelée Gateway) entre le régulateur et la carte-mère du poêle pour raccorder le Systa-Comfort. Reportez-vous à la Fig. 55 concernant l'emplacement de montage sur le poêle.

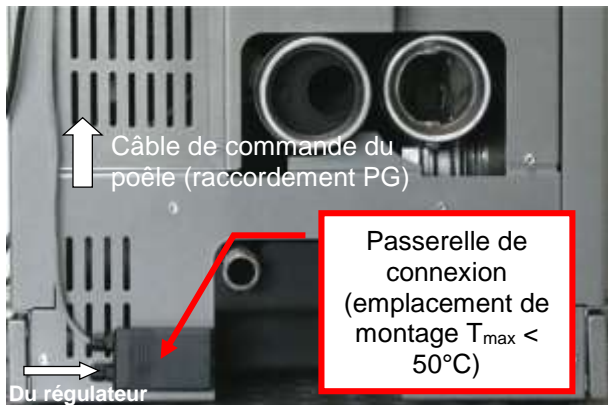

Fig. 55 : lieu de montage de la passerelle de connexion

Comportement en cas de défaut de communication du bus (Bu Er1)

"HE OFF" / "G OFF" (déconnexion du réglage / extinction de 15 minutes) clignotent alternativement avec "BU Er1", si la communication par le bus entre la carte mère et le régulateur fait défaut ou est défaillante pendant un certain laps de temps. Le poêle s'éteint en raison d'un défaut de communication du bus (erreur de catégorie 2). L'erreur "BuEr1" est archivée dans la mémoire des erreurs de la commande. Le programme lance une remise à zéro automatique + un redémarrage dès que le bus fonctionne à nouveau (sans intervention de l'utilisateur ; l'erreur est archivée dans la mémoire de la commande). Pour redémarrer le poêle manuellement en présence d'un défaut de communication du bus (état "HE OFF" / "Bu Er1") vous devez d'abord désactiver ce dernier (voir ci-dessus).

11.4.1 Entrée "Min / Max" - affichage HM



Fig. 56 : entrée Min / Max

Entrée numérique 24 V (pontée, polarité sécurisée) : destinée à commuter la puissance du poêle de plus faible débit à la puissance prédéfinie sur le panneau de commande via un thermostat d'ambiance sans potentiel externe ou un régulateur de chauffage. L'entrée "Min / Max" est prioritaire par rapport à l'entrée "Modulation" et au préréglage de la puissance sur le panneau de commande.

- Pontage fermé = le poêle fonctionne avec une puissance préréglée au niveau du panneau de commande
- Pontage ouvert = le poêle fonctionne avec HM minimum (débit le plus faible)

11.4.2 Entrée "Réserve" - affichage RE Er1



Fig. 57 : entrée Réserve

Entrée numérique 24 V (pontée, polarité sécurisée) : pour le déclenchement (fonction de surveillance) des appareils externes au niveau des poêles.

- Pontage fermé = tout ok, le poêle réagit normalement
- Pontage ouvert = dysfonctionnement externe, le poêle ne se met pas en route ou passe sur dysfonctionnement

Chaque démarrage du poêle (manuel, automatique ou redémarrage consécutif à une panne de secteur) est suivi, au plus tard dans les 15 secondes, d'une demande de détection de fermeture sans potentiel du pontage à l'entrée "Réserve". Pour faire fonctionner le poêle il est impératif que l'entrée "Réserve" soit fermée au plus tard dans les 15 secondes. La fermeture du pontage est soumise à une surveillance permanente durant le fonctionnement.

Si le pontage est ouvert en fonctionnement, un dysfonctionnement se produit (affichage "RE Er1" clignotant alternativement avec "G OFF" ou "en attente") et il n'est alors plus possible de faire chauffer le poêle. Une remise à zéro du message d'erreur "RE Er1" et le redémarrage qui s'en suit sont uniquement possibles si l'erreur externe est levée et l'entrée "Réserve" est à nouveau pontée (= fermée).

Exemples d'utilisation :

- Verrouillage du poêle avec un équipement de ventilation ou une hotte aspirante (poêle éteint, quand la ventilation fonctionne)
- Volet d'évacuation des fumées / volet d'admission de l'air pour air de combustion (wodtke AK1)

11.4.3 Entrée "BB-S5" - raccordement wotdke Touch-Control TC1 (accessoire)



Fig. 58 : entrée Touch Control

Veuillez prendre en considération les instructions spécifiques au Touch-Control TC1 wotdke.

Le TC1 peut en outre être raccordé au panneau de commande ou seul au niveau du poêle.

Réglez le commutateur DIP 1+2 sur "Marche" ("EIN") lors du raccordement du TC1 à la carte-mère du poêle :

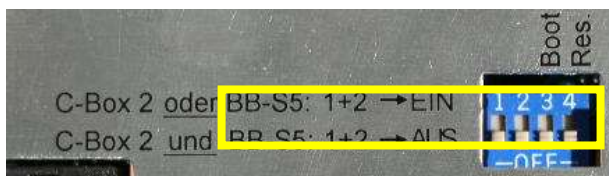

Fig. 59 : commutateur DIP TC1

Le poêle reconnaît automatiquement le TC1 et réagit ensuite à ses commandes.

11.4.4 Entrée capteur "Niveau de pellets" - affichage PE Res ou PE Err



Fig. 60 : entrée niveau de pellets

Entrée 4 pôles (pontée entre 24V et IN1) : branchement capteur de niveau du réservoir à pellets (réf. wotdke 050 132).

L'entrée affiche le message "PE RES" sur le panneau de commande lorsque le pontage est retiré ou bien lorsque la réserve de pellets est atteinte. Si le message PE RES est affiché pendant plus de 5 minutes, le poêle passe en affichage d'erreur PE Err.

Raccorder ici impérativement le capteur de niveau (réf. wotdke 050 132 = accessoire fourni) ! Le capteur de niveau fonctionne comme une sorte de disjoncteur-moteur sur les moteurs diesel et empêche que la vis sans fin d'alimentation fonctionne complètement à vide et qu'elle doive être pour ainsi dire "purgée".

Le capteur de niveau réf. wotdke 050 132 (type KAS-80-A23-A-K-NL - la désignation se trouve sur le câble de raccordement immédiatement derrière le capteur) - doit être inséré à **au moins 12 mm** de profondeur dans le réservoir. Le capteur de niveau doit être immergé dans les pellets.



Fig. 61 : capteur de niveau

Ne retirer les obturateurs dans le réservoir qu'une fois le capteur de niveau installé. Dans le cas contraire, le poêle ne sera pas étanche !



Fig. 62 : ouverture d'installation avec obturateurs



Fig. 63 : capteur de niveau installé



Fig. 64 : profondeur d'installation capteur de niveau

Branchement électrique du capteur de niveau sur le poêle :



IN2 = blanc
IN1 = noir
GND = bleu
24V = brun

Fig. 65 : raccordement électrique niveau de pellets

Mode de fonctionnement du capteur de niveau :

1. DEL (Fig. 66, pos. 1) :

La DEL jaune s'allume = Pellets présents
La DEL jaune s'éteint = Pellets absents / affichage PE RES

2. Potentiomètre de réglage de la sensibilité (Fig. 66, pos. 2) se trouve derrière le capuchon de fermeture blanc. N'effectuez un réglage que si cela est nécessaire, voir ci-dessous. Nous vous recommandons de conserver le réglage d'usine.

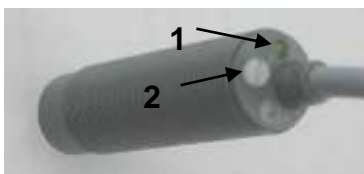

Fig. 66 : capteur de niveau

Tous les capteurs de niveau sont étalonnés.

Une vérification du réglage peut être effectuée comme suit :

- Branchez le capteur de niveau au poêle et tenez-le en l'air. La DEL jaune doit maintenant être éteinte.
- Maintenez le capteur de niveau à l'arrière par le câble, ne le saisissez en aucun cas à l'avant par la pointe de mesure. Approchez ensuite lentement le capteur de niveau de la paroi arrière du poêle (ou d'une plaque d'acier de 2 mm d'épaisseur) (voir Fig. 68).
- À une distance de 6 à 8 mm, la DEL doit commencer à s'allumer = sensibilité OK
- Erreur : si la DEL s'allume à une distance > 8 mm, la sensibilité est trop élevée (des pellets pourraient être détectés par erreur, alors qu'aucun pellet ne se trouve dans le réservoir) → Ajustez la sensibilité (réduisez la sensibilité)
- Erreur : si la DEL s'allume à une distance < 6 mm, la sensibilité est trop faible (des pellets pourraient ne pas être détectés, alors qu'une quantité suffisante de pellets sont présents) → Ajustez la sensibilité (augmentez la sensibilité)

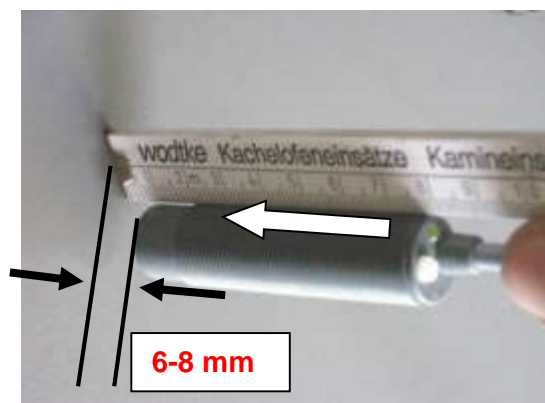

Fig. 67 : contrôle du capteur de niveau

Ajustement de la sensibilité

Dévissez le capuchon blanc, le potentiomètre se trouve derrière le capuchon blanc (Fig. 68)

Rotation dans le sens des aiguilles d'une montre = plus sensible

Rotation en sens inverse des aiguilles d'une montre = moins sensible

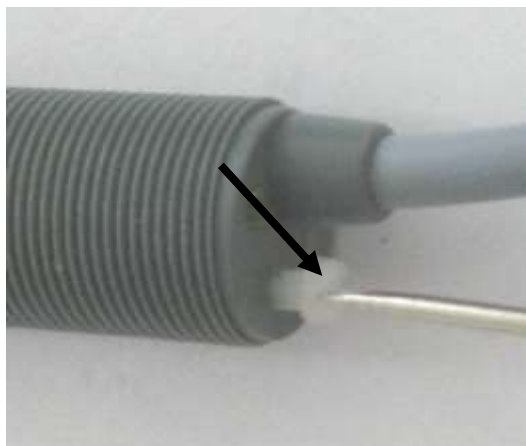

Fig. 68 : retirer le capuchon



Fig. 69 : régler la sensibilité

Indication : le potentiomètre est un "potentiomètre sans fin", c'est à dire qu'il ne comporte pas de butée mécanique et qu'il peut être tourné sans fin dans les deux sens !

11.4.5 Entrée "PC-Tool 2"



Fig. 70 : entrée PC Tool 2

Interface RS 232 avec fiche SUB-D à 9 broches : pour le raccordement du système de diagnostic wotdke PC-Tool 2 (réservé aux entreprises spécialisées). Entrée également utilisable pour la communication du bus avec des régulateurs de chauffage autorisés par wotdke.

11.5 Sorties carte-mère



Fig. 71 : sorties carte-mère



Fig. 72 : sortie capteur FKY

L'état de ces sorties R1 – R4 peut être interrogé via le niveau de menu 1 à l'écran. Reportez-vous au chapitre 27.

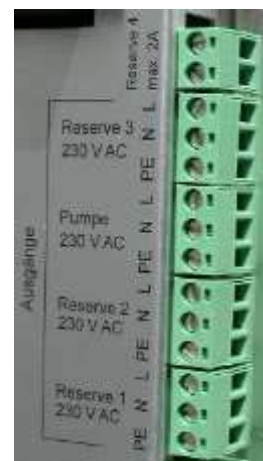

Fig. 73 : sorties Réserve 1-4

11.5.1 Sortie "Capteur FKY"



Fig. 74 : sortie capteur FKY

Borne de connexion directe au capteur optionnel de la chaudière FKY (attention à la caractéristique) : pour le branchement d'un régulateur de chauffage externe. Le capteur optionnel de chaudière FKY mesure la température de l'échangeur de chaleur (TW) du poêle. À la sortie "capteur FKY", la valeur de résistance du capteur FKY peut être mesurée (voir caractéristique).

Caractéristique capteur FKY (KTY 81-210) réf. wodtke 095 421 :

°C	0	10	20	25	30	40	50	60	70	80	90	100	110	120
Ohm	1630	1772	1922	2000	2080	2245	2417	2597	2785	2980	3182	3392	3607	3817

11.5.2 Sortie "Pompe"



Fig. 75 : sortie pompe

Sortie relais tripolaire (contact à fermeture) avec tension du réseau / 230 V AC (non régulée) : pour le branchement d'une pompe de circulation de la chaudière (par exemple dans le kit collecteur wodtke PS 03).

TW > 60 °C = sortie "Pompe" (P ON) = 230 V / tension de réseau (hystérèse 3 K).

Temporisation d'arrêt 15 minutes à partir de G OFF (arrêt du poêle).

La sortie de la pompe est placée sur 230 V lors d'une température de l'échangeur thermique TW > 60 °C. Cela permet d'éviter un encrassement de l'échangeur thermique. La pompe est remise hors circuit (P OFF), dès que la température de l'échangeur thermique est inférieure à 57 °C. La pompe fonctionne pendant 15 minutes après l'arrêt du poêle.

11.5.3 Sortie "Réserve 1" (message d'état)



Fig. 76 : sortie Réserve 1

Sortie relais tripolaire (**contact à la fermeture**) avec tension d'alimentation / 230 V CC (non régulée) : raccordement d'appareils externes exigeant un signal avec tension d'alimentation durant le fonctionnement du poêle (p. ex. volet d'évacuation des gaz de fumées wodtke AK1).

- Sortie R1 ON = 230 V / tension d'alimentation = poêle en service. Indication : G OFF = en service.
- Sortie R1 OFF = 0 V = poêle éteint ou poêle non fonctionnel (p. ex. panne de secteur, mise hors cir-

cuit du poêle via la touche  ou via un régulateur externe / interne).

11.5.4 Sortie "Réserve 2" (message d'erreur collectif)



Fig. 77 : sortie Réserve 2

Sortie relais tripolaire (**contact à la fermeture**) avec tension d'alimentation / 230 V CC (non régulée) : raccordement d'appareils externes exigeant un signal avec tension d'alimentation en cas de dysfonctionnement du poêle.

- Sortie R2 ON = 230 V / tension d'alimentation = fonctionnement sans dysfonctionnement.
- Sortie R2 OFF = 0 V = dysfonctionnement, panne d'alimentation ou appareil éteint via la touche



11.5.5 Sortie "Réserve 3" (alarme température cage de chute des pellets TP)



Fig. 78 : sortie Réserve 3

Sortie Triac tripolaire (**contact à la fermeture**) avec tension d'alimentation / 230 V CC (non régulée) : raccordement d'appareils externes exigeant un signal avec tension d'alimentation en cas de température trop élevée dans la cage de chute des pellets (p. ex. alarmes optiques ou sonores, sonneries etc.).

- Sortie R3 ON = 230 V / tension d'alimentation = température TP trop élevée
- Sortie R3 OFF = 0 V = température TP OK

11.5.6 Sortie "Réserve 4" (message d'état avec relais de sécurité surveillé)



Fig. 79 : sortie Réserve 4

Sortie de relais bipolaire, sans potentiel, à guidage forcé et surveillé (**contact à ouverture**) ; charge maximale de 2 A : raccordement d'appareils externes exigeant un signal d'ouverture sans potentiel durant le fonctionnement du poêle (p. ex. le contrôleur de pression différentielle wodtke DS01 ou C-Box 1 wodtke).

- Sortie R4 ON = relais ouvert = poêle en service. Indication : G OFF = en service.
- Sortie R4 OFF = relais fermé = poêle éteint ou poêle non fonctionnel (p. ex. panne de secteur,

mise hors circuit du poêle via la touche  ou via un régulateur externe / interne).

Indications concernant la sortie "Réserve 4" :

- La sortie "Réserve 4" est commutée simultanément avec la sortie "Réserve 1", les deux sorties signalant un message d'état. Différence : R1 = contact à fermeture avec 230 V ; R4 = contact à ouverture sans potentiel et surveillé.
- La commande identifie un dysfonctionnement concernant la sortie "Réserve 4" (relais ouvert ou qui ne ferme pas), déconnecte le poêle et signale "R4 Er1".

12. Description du poêle et des fonctions, composants, désignations

Un poêle à pellets wodtke est un appareil de chauffage spécialement conçu pour la combustion de pellets de bois uniquement. Le poêle produit, en mode chauffage avec un échangeur thermique intégré, de l'eau chaude qui est dégagée vers un ballon tampon ou vers le système de chauffage, et de l'air chaud, qui est dégagé vers la pièce où se trouve l'appareil. L'habillage et la vitre produisent en outre une agréable chaleur rayonnante. Il suffit de mettre le poêle à pellets wodtke en circuit et de sélectionner le niveau de puissance souhaitée. L'utilisation d'un régulateur externe facilite la mise en circuit / hors circuit automatique du poêle à pellets wodtke et la modulation automatique du niveau de puissance.

Le transport des pellets de bois dans le pot brûleur et l'allumage électrique se font tout aussi automatiquement grâce à un dispositif électrique. La vis sans fin commandée en fonction de la puissance de chauffage souhaitée amène la quantité exacte de combustible dans le foyer. L'air nécessaire à la combustion est amené dans le pot brûleur de manière contrôlée. Les gaz sont consommés dans la chambre de combustion et lors des tirages de gaz de combustion commutés en aval et transmettent l'énergie ainsi générée à l'échangeur thermique. La soufflerie d'expiration, adaptée en fonction de la quantité de combustible et de l'air de combustion, dirige ces derniers de manière fiable jusqu'à la cheminée. La quantité d'air de combustion amenée est mesurée par le capteur de débit d'air dans le tube d'aspiration d'air et comparée avec le débit d'air de consigne correspondant. La soufflerie d'expiration est réglée sur un niveau plus élevé ou plus bas en compensation des variations. Les bruits de fonctionnement dus à la chute des pellets, aux flammes, au flux et aux moteurs d'entraînement sont donc toujours audibles pendant le fonctionnement.

À chaque démarrage et à chaque arrêt, la grille pivotante du poêle est tournée sur le côté afin de laisser les cendres tomber du pot du brûleur dans le tiroir à cendres qui se trouve en-dessous. Le tiroir à cendres doit donc être régulièrement retiré et vidé. Lorsque le tiroir à cendres est trop plein, la grille pivotante ne peut pas être déplacée et un message d'erreur s'affiche. Pour les poêles avec nettoyage de l'échangeur thermique (option), les passages latéraux des tirages de gaz de chauffage sont, en outre, régulièrement nettoyés à l'aide de moteurs et de coulisseaux intégrés dans l'appareil. Le capteur de niveau dans le réservoir à pellets permet de garantir que le niveau ne tombe pas en dessous d'un niveau déterminé.



Fig. 80 : arrière du BM 01

Limiteur de température de sécurité STB (100 °C)

Support pour clé à douille

À la livraison, la clé à douille se trouve derrière la porte avant, à proximité immédiate de la porte du tiroir à cendres



Fig. 81 : clé à douille état à la livraison

12.1 Informations importantes relatives au fonctionnement indépendant de l'air ambiant

Le poêle est également préparé pour une installation étanche, indépendante de l'air ambiant. Des commutateurs à contact se trouvent donc au niveau de toutes les portes du poêle afin d'enregistrer le moment où ces portes sont ouvertes sans autorisation pendant le fonctionnement et déclenchent les fonctions de sécurité correspondantes. La réserve de pellets est sécurisée de manière semblable et ne doit être ouverte que pendant un court laps de temps.



Attention :

En cas de raccordement à un chargement externe ou en cas d'exploitation multiple d'une même cheminée avec d'autres foyers, aucune installation / mode de fonctionnement indépendant de l'air ambiant n'est plus possible ni autorisé, l'étanchéité du poêle n'étant par conséquent plus garantie par le montage. Le même principe prévaut en cas de modifications structurelles au niveau du poêle, p. ex. perçage de trous dans l'enveloppe du poêle. L'autorisation expire par la même.

12.2 Nettoyage et entretien

L'utilisateur doit éliminer les cendres et les scories accumulées dans le poêle à intervalles réguliers (voir chapitre 24). Le nettoyage des dépôts de cendres se produisant toujours sur la vitre lors de la combustion de combustibles solides est également indispensable. Un service de maintenance est imposé à intervalles réguliers et doit être effectué par une entreprise spécialisée, mais il peut également être réalisé par un utilisateur formé (chapitre 25).

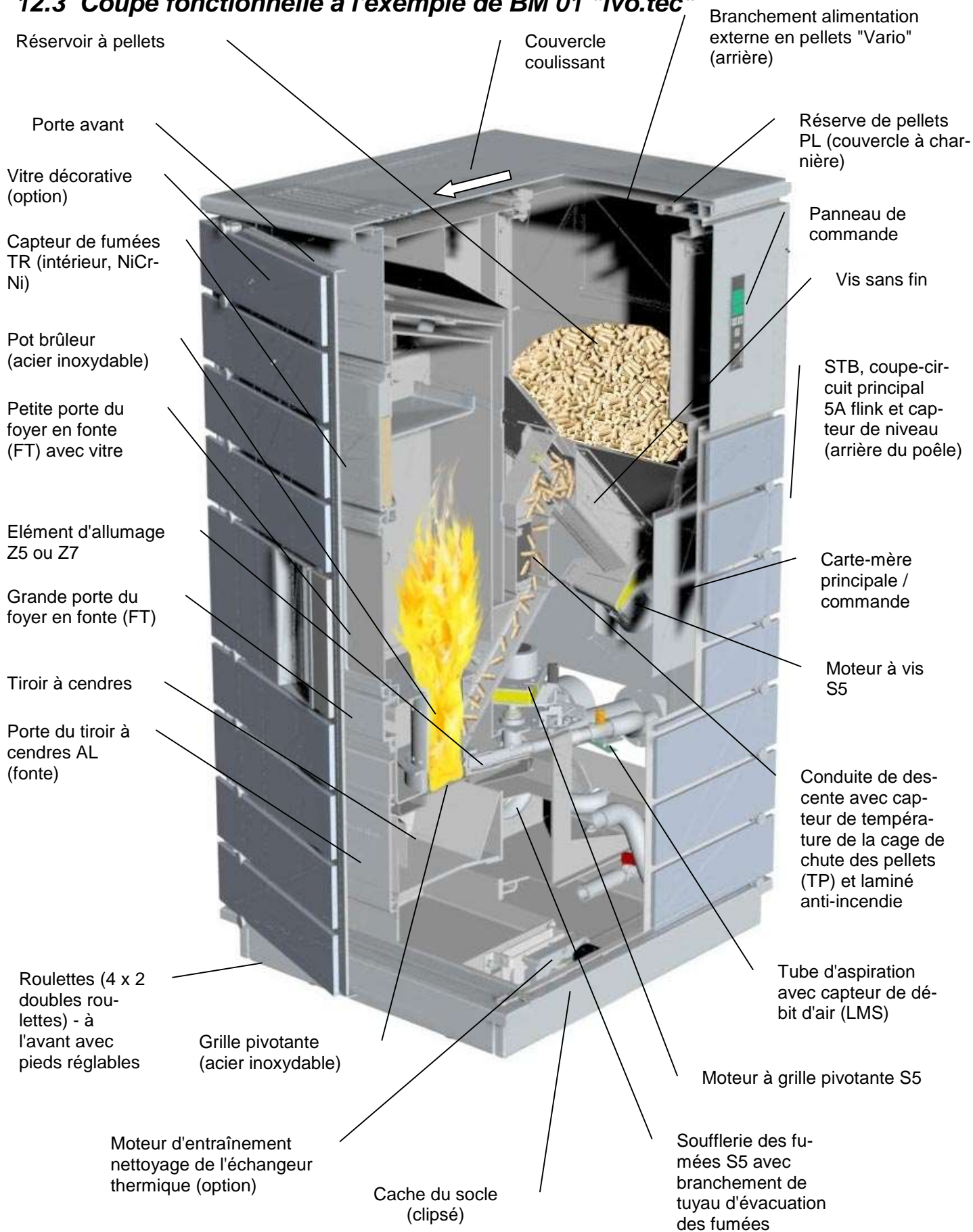
12.3 Coupe fonctionnelle à l'exemple de BM 01 "ivo.tec"**Fig. 82 : coupe fonctionnelle**

13. Dispositions de prévention des incendies



Tous les composants, meubles et précisément aussi tous les tissus de décoration et similaires se trouvant à proximité du poêle doivent être protégés contre l'action de la chaleur. Il est impératif de respecter les dispositions de prévention des incendies et autres prescriptions applicables sur site.

Les distances suivantes pour la protection incendie doivent être au minimum respectées :

Cote	Dis-tance	Explication
A	80 cm	Distance minimale dans la zone réfléchissante / par rapport aux sorties d'air chaud
B	40 cm	Distance minimale dans la zone réfléchissante / par rapport aux sorties d'air chaud avec protection contre le rayonnement aéré
C	20 cm	Distance minimale en dehors de la zone de rayonnement
D		Distance minimale du tuyau de fumée par rapport aux composants inflammables selon les indications du fabricant du tuyau de fumée
E	5 cm	Distance minimale du tuyau de fumée par rapport à la paroi arrière du poêle
F	20 cm	Épaisseur minimale de l'isolation non inflammable et indéformable dans le rayon du tuyau de fumée ou distance entre un tuyau protecteur et le tuyau de fumée lors du passage à travers un mur avec des composants inflammables

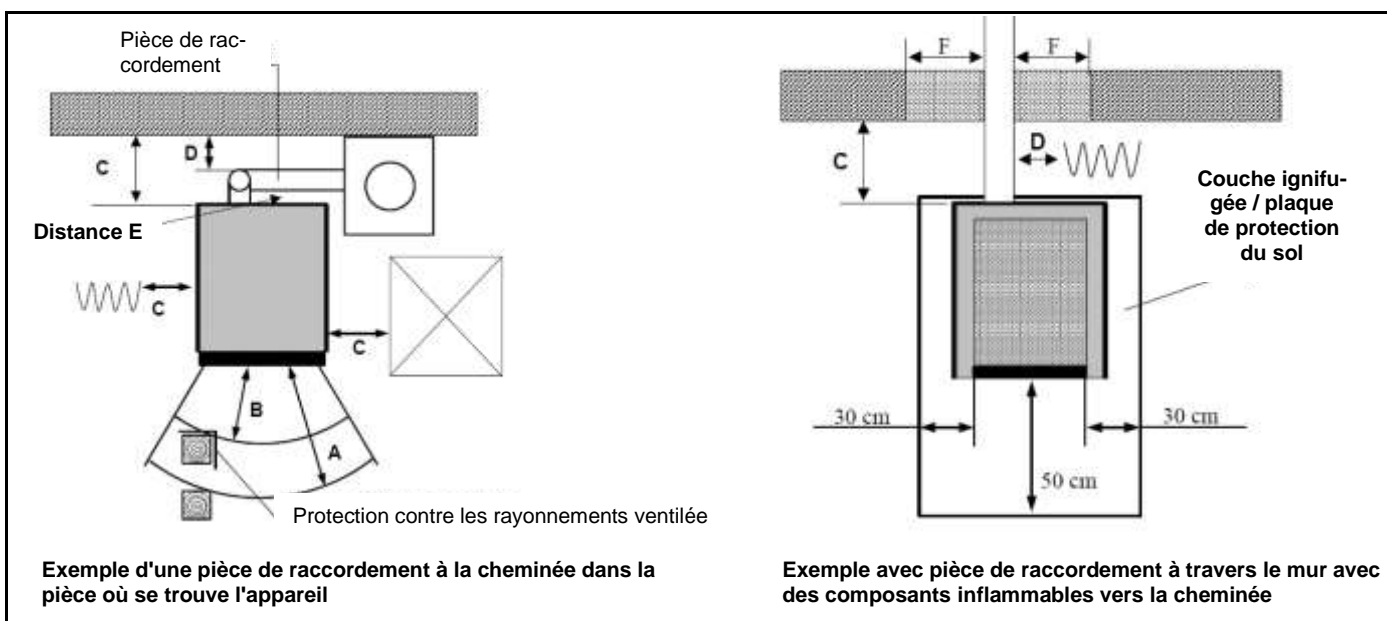

Fig. 83 : dispositions de prévention des incendies

La paroi arrière du poêle ne devient pas chaude. En termes de technique de protection contre l'incendie, aucune distance minimale n'est requise dans ce contexte. Nous vous recommandons cependant de respecter une distance de 20 cm derrière l'appareil, afin qu'il soit accessible pour l'exécution de travaux de maintenance etc.

Les sols en matériaux inflammables, tels que les moquettes, tapis, parquets ou sols en liège sont à remplacer ou à protéger par un revêtement de sol en matériau ininflammable, tel que la céramique, la pierre, le verre ou une dalle en acier **sous le poêle et devant l'ouverture du foyer à raison d'au moins 50 cm sur le devant et d'au moins 30 cm sur les côtés au-dessus de l'ouverture du foyer** (attention : il ne s'agit pas du bord extérieur de l'appareil, mais du bord intérieur de l'ouverture du foyer). **Aucune isolation thermique supplémentaire n'est requise sous le poêle et il suffit de le placer sur un support solide et ignifugé**, étant donné que le poêle ne dégage pas de chaleur par en bas. Toutes les entrées et sorties d'air doivent être parfaitement dégagées en tout temps et il est strictement interdit de les bloquer ou de les couvrir. **Risque de surchauffe du poêle !**

La **distance minimale** entre le tuyau de fumée chaude (pièce de raccordement à la cheminée) et les éléments à protéger doit être effectué selon les indications du fabricant du tuyau de fumée (**cote D**).

Si le **tuyau de fumée** n'est cependant pas raccordé à l'horizontale, comme nous le recommandons, mais verticalement derrière le poêle, il est requis de faire passer la partie verticale du tuyau de fumée à une **distance minimale de 5 cm à côté de la paroi arrière du poêle (cote E)**.

Si le tuyau de fumée est conduit jusqu'à la cheminée par un mur avec des composants inflammables, il est nécessaire de prévoir soit une isolation thermique non inflammable et indéformable dans un **rayon de 20 cm** autour du tuyau de fumée, soit un tuyau protecteur avec une **distance de 20 cm** par rapport au tuyau de fumée (**cote F**).



Attention :

Ne jamais vider les pellets non brûlés du tiroir à cendres dans le réservoir - les résidus de braise constituent un risque d'incendie !

14. Combustibles homologués

La 1^{ière} Directive allemande (1. BImSchV) relative à la lutte contre la pollution et les nuisances admet uniquement les pellets de bois naturel. Le chauffage au bois ou avec d'autres combustibles et déchets est strictement interdit.

Les poêles à pellets wotdtk sont appropriés à l'emploi de pellets de bois conformes aux normes ENplus-A1, DINplus et ISO 17225-2. L'emploi de pellets d'une teneur en cendres > 0,7 % est interdit, étant donné que les nettoyages et travaux d'entretien seraient trop fréquents. Veuillez dans tous les cas tenir compte des indications concernant la qualité des pellets au chapitre 3.10 !



Le chauffage au bois ou avec d'autres combustibles et déchets est strictement interdit. D'autres combustibles entraînent également des dommages du poêle à pellets wotdtk et polluent notre environnement.

Les recours à la responsabilité et à la garantie du fabricant sont exclus si vous utilisez des combustibles non homologués, sans oublier qu'ils risquent de provoquer des états de service dangereux. Ne faites aucune expérience.

Un diamètre de pellets entre 5 et 8 mm est admissible³. La longueur des pellets ne devrait pas dépasser 30 mm. Renoncez également à utiliser des pellets d'une teneur trop élevée en poussières (> 5 %).

³ Le diamètre recommandé pour les pellets est de 6 mm. En cas de variations, le rendement du combustible doit être adapté. Ceci s'applique également en cas de longueurs différentes.

15. Première mise en service

Une fois le poêle correctement installé et raccordé (voir les instructions de montage), dûment contrôlé et approuvé par le ramoneur mandataire du district ou les autorités locales compétentes, et dès que les pellets sont chargés, la première mise en service peut intervenir. Nous vous recommandons de vous renseigner auprès de votre revendeur ainsi que de lire préalablement les instructions ci-jointes.



Attention :

Enlevez dans tous les cas les différents emballages et tous les accessoires du foyer avant la mise en marche !



Fig. 84 : complément de livraison dans le tiroir à cendres



Fig. 85 : complément de livraison dans le foyer

16. Remplissage du réservoir à pellets / réservoir à pellets entièrement vide

16.1 Ouverture du réservoir à pellets

1. Pour les modèles ivo.tec et ivo.safe : tirer le couvercle coulissant de l'appareil vers l'avant.



Fig. 86 : glisser le couvercle de l'appareil BM01 "ivo.tec"

2. Ouvrir le réservoir à pellets en soulevant le couvercle.



Fig. 87 : ouverture du réservoir à pellets BM01-2 ivo.safe

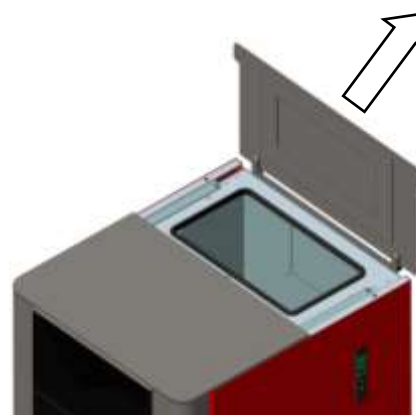

Fig. 88 : ouverture du réservoir à pellets BM 01-4 ivo.smart



3. Remplir avec des pellets.
4. Fermer le réservoir à pellets. Veiller à ce que le couvercle s'enclenche dans la fermeture.
5. Pour les modèles ivo.tec et ivo.safe : glisser le couvercle de l'appareil vers l'arrière jusqu'à l'arrêt.

Lorsque des pellets sont introduits pour la première fois, ceux-ci doivent d'abord être transportés par la vis sans fin d'alimentation jusqu'à ce que les pellets puissent tomber dans le pot du brûleur. Ce processus dure environ 3 à 4 minutes et doit être répété à chaque fois que le réservoir à pellets est entièrement vide. Afin d'éviter cela, le poêle est équipé d'un capteur de niveau qui arrête le poêle avant que le réservoir ne soit complètement vide.

Rajoutez toujours des pellets en temps utile ! Lorsque la réserve est atteinte (affichage "PE RES") et lorsque le niveau est inférieur à la réserve pendant plus de 5 minutes, le poêle s'arrête.

Le capteur de niveau doit être monté par le revendeur lors de l'installation (voir chapitre 11.4.4). Le capteur de niveau du réservoir à pellets (réf. wodtke 050 132) permet de s'assurer qu'une quantité suffisante de pellets se trouve en permanence dans le réservoir.

Lors du premier remplissage du réservoir à pellets, procédez comme suit :

- Introduisez une quantité suffisante de pellets. Le capteur de niveau du réservoir à pellets ne doit plus être visible.
- Appuyez ensuite sur la touche  1 x pendant environ 3 minutes, jusqu'à ce que vous entendiez les pellets tomber dans le pot brûleur (un cliquetis est distinctement audible). À l'avant, il est possible de voir les pellets dans le pot brûleur à l'aide d'une lampe de poche.
- Dès que c'est le cas, appuyez à nouveau sur la touche  et attendez l'écoulement du temps d'arrêt de la soufflerie G OFF (15 minutes). L'appareil est alors prêt à l'utilisation. Puis procéder à l'étalonnage pour le débit de pellets (voir chapitre 0).

17. Étalonnage du débit de pellets (PE CAL / CAL)



Du fait des variations dans les différents lots de pellets, il est recommandé de contrôler le débit de combustible. Lors de la première mise en service et à chaque changement de lot de pellets ou lors d'une nouvelle livraison, le débit de pellets doit être déterminé à nouveau et réajusté le cas échéant. Nous vous recommandons de faire effectuer ce processus par un artisan spécialisé qualifié.

Pour l'étalonnage, l'appareil possède (à partir du logiciel BM 007), dans le menu, la rubrique "PE CAL". Pour l'étalonnage, la vis sans fin d'alimentation tourne à vitesse maximale pendant 10 minutes. La quantité de pellets délivrée pendant ce temps doit être pesée et comparée avec les valeurs de référence. En cas d'écart par rapport à la valeur de consigne, la valeur S peut être corrigée.

Pour l'étalonnage, procédez comme suit :

- Le poêle est éteint, affichage Stand-By. La vis sans fin d'alimentation doit être entièrement remplie, c'est à dire que le poêle doit avoir fonctionné pendant un certain temps (voir chapitre 15).
- Retirez le tiroir à cendres, videz-le complètement et remettez-le en place.
- Passage au niveau de menu 1. Pour cela, appuyez 1 x sur la touche **menu**.
- Naviguez avec la touche + ou - jusqu'à ce que **PE CAL** s'affiche.
- Appuyez simultanément sur les touches + et - jusqu'à ce que **PE CAL** clignote. Dès que PE CAL clignote, la grille pivotante s'ouvre et reste ouverte. Lorsque la position grille ouverte (RO) est atteinte, **CAL** (non clignotant) s'affiche.

- Affichage **CAL** (non clignotant). L'appareil est alors prêt pour l'étalonnage → Appuyez sur la touche I/O pour démarrer l'étalonnage proprement dit : 99 et **CAL** clignotant s'affichent, un compte à rebours de 99 à 0 étant activé (pendant ce laps de temps de 10 minutes, la vis sans fin est en marche continue).
- Cet affichage Phase CAL clignotant ne peut être interrompu qu'en débranchant la prise d'alimentation du secteur, un appui sur des touches quelconques ou sur des combinaisons de touches étant ignoré (affichage **---**).
- Après l'écoulement des 10 minutes **OK CAL** s'affiche, la routine de calibrage est alors terminée. Appuyez 1x sur la touche **menu** jusqu'à ce que **PE CAL** s'affiche. Un nouvel appui sur la touche **menu** ou l'actionnement d'aucune touche pendant 60 secondes permet de quitter le niveau du menu et de retourner au niveau de commande.
- Retirez le tiroir à cendres, **pesez les pellets** qui s'y trouvent et comparez avec le tableau ci-dessous. Si nécessaire faites corriger la valeur S par l'artisan spécialisé :

En cas d'incertitude, répétez le processus CAL ou bien déterminez une valeur moyenne à partir de plusieurs mesures. Certaines variations de débit sont inévitables du fait des propriétés du produit en vrac des pellets, même pendant la routine CAL.

Débit de pellets au cours de la routine d'étalonnage CAL (10 min)	Valeur de correction pour la vitesse de la vis sans fin (valeur S)
> 855 g	- 20 %
815 - 855 g	- 15 %
775 - 814 g	-10 %
735 - 774 g	- 5 %
695 - 734 g (intervalle de consigne)	+/- 0 (aucune correction nécessaire)
655 - 694 g	+ 5 %
< 655 g	+10 %

18. Commande et mode de fonctionnement chauffage

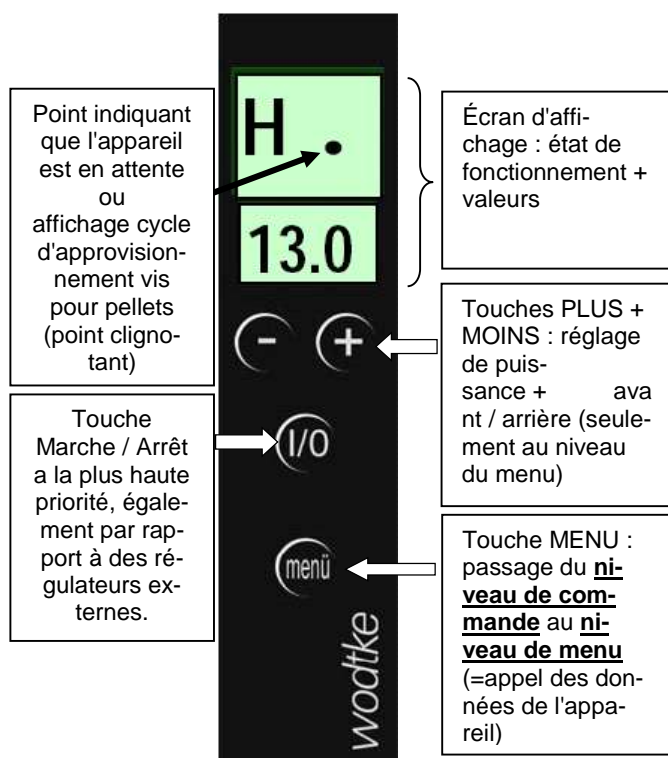

Fig. 89 : affichage du panneau de commande

La commande du poêle est conçue simplement :

Mise en marche : → Appuyez 1 x . Les affichages suivants apparaissent :

- Clignotement alternatif de ON / B1 001⁴ et TEst
- A (programme d'allumage flexible) + durée en minutes (sens croissant)
- H (Programme de chauffage) + kW. Par ex. H 5.0 = programme de chauffage, puissance 5.0 kW

ou

→ AI xx (par exemple AI 11) / G OFF.
Cela signifie: le programme d'allumage A s'exécutera automatiquement dans xx-minutes

La temporisation d'arrêt de la soufflerie G OFF doit être entièrement écoulée avant de pouvoir redémarrer. L'affichage AI / G OFF indique, qu'un appui sur la touche I/O a été enregistré et qu'un redémarrage / démarrage aura lieu automatiquement dans xx-minutes, dès que G OFF sera écoulé. Par exemple AI 11 = Allumage dans 11 minutes. Les minutes sont automatiquement comptées de manière décroissante.

Mise hors circuit⁵ : appuyez 1 x . Les affichages suivants apparaissent :

→ OFF ou A1 / OFF, A2 / OFF, A3 / OFF, A4 / OFF (poêle arrêté) → G OFF (arrêt de la soufflerie après 15 minutes) → Point indiquant que l'appareil est en attente (Stand-By)

Présélection de la puissance : appuyez sur la touche ou jusqu'à atteindre la puissance de chauffage H souhaitée. Le réglage est possible par incréments de 1 kW.

Indication : en fonction du réglage du programme sur le poêle, les plages de puissance suivantes peuvent être réglées :

- Programme B4 : puissance de chauffage H = 3 - 8 kW
- Programme B1 : puissance de chauffage H = 3 - 9 kW
- Programme B3 : puissance de chauffage H = 3 - 13 kW

⁴ Selon le programme installé et la version du programme, un autre texte, par exemple B2 001 etc. peut s'afficher au lieu de ON.

⁵ Du fait de la procédure de démarrage nécessaire lors de l'utilisation de combustibles solides, le programme d'allumage est également exécuté même en cas de signal OFF

jusqu'à la minute 4 (affichage OFF / A 1-4), avant que le poêle passe à la phase de temporisation d'arrêt de la soufflerie G OFF. Malgré le signal OFF, une flamme peut apparaître brièvement, mais elle disparaît très rapidement.

Lors de l'utilisation du poêle sans régulateur externe, les affichages suivants peuvent apparaître :

Affichage	Explication
•	Point indiquant que l'appareil est en attente. Le poêle est éteint manuellement via la touche I/O. Pour mettre le poêle en fonction, il suffit de presser la touche I/O. Le poêle en mode d'attente n'est pas prêt à fonctionner avec des régulateurs externes.
ON	Signal de démarrage ON (affichage bref lors de la mise en service du poêle) Le poêle a été démarré et passe à la phase TEST après un bref affichage du programme.
OFF	Signal d'arrêt OFF (affichage bref lors de la marche hors circuit du poêle ou 4 minutes alternées avec A) Le poêle a été arrêté et passe à la phase d'arrêt de la soufflerie G OFF après écoulement des phases A 1 - A 4.
B1 001	Affichage du programme et version du programme (affichage quelques secondes lors du démarrage) B1 = Programme 3 - 9 kW ; B2 = Programme 3 - 11 kW ; B3 = Programme 3 - 13 kW ; B4 = 3 - 8 kW 001 = version du programme 1, 002 = version du programme 2, l'affichage clignote en alternance avec l'affichage TEst.
TE st	Phase TEST (affichage lors du démarrage) Vérification de toutes les fonctions du poêle, le cycle du clapet d'échappement des gaz démarre. Si aucune erreur ne survient, le poêle passe au programme d'allumage A après le test. L'affichage clignote en alternance avec l'affichage Programme B1 - B4
A 1	PROGRAMME D'ALLUMAGE + affichage durée en minutes (remarque : la durée est variable !) Le poêle commence à déverser des pellets, l'élément d'allumage est démarré, l'allumage est surveillé (après un allumage correct, le poêle passe au programme de chauffage H). Par exemple A 1 = programme d'allumage minute 1 ; A 8 = programme d'allumage minute 8....
AI ...	PROGRAMME D'ALLUMAGE DANS + affichage minutes (clignote en alternance avec G OFF) Le poêle se trouve encore en phase G OFF. Le poêle a cependant enregistré que la touche I/O a été actionnée une nouvelle fois. Le poêle affiche qu'il se remettra automatiquement en marche dans x-minutes (après écoulement du G OFF). AI 11 = Allumage dans 11 min.
H ...	PROGRAMME DE CHAUFFAGE + affichage puissance réglée en kW Le poêle est en mode chauffage. H 8.0 = Programme de chauffage 8 kW.
H.M 3.0	PROGRAMME DE CHAUFFAGE interne MINIMUM + affichage puissance réglée en kW → La chaleur produite n'est pas absorbée / utilisée par la structure. Le poêle est amené par régulation interne jusqu'à la plus faible puissance (3 kW), la température de l'eau de la chaudière TW étant > 80 °C. Si la température descend suffisamment, le poêle passe à nouveau sur le programme chauffage H. Important : ne confondez pas H.M (interne) et HM (sans point = externe).
R.M 3.0	PROGRAMME DE CHAUFFAGE MODULATION DU CÔTÉ DES GAZ DE FUMÉE par un régulateur interne + affichage puissance réglée en kW La température des gaz de fumée "TR" a été dépassé. Le poêle est amené par régulation interne jusqu'à la plus faible puissance (3 kW). Si la température descend suffisamment, le poêle passe à nouveau sur le programme chauffage H.

Affichage	Explication
R -15	PROGRAMME DE NETTOYAGE R + affichage durée restante en minutes (clignote en alternance avec G OFF) Après 4 heures de marche continue dans le programme de chauffage H, un <u>cycle de nettoyage automatique</u> de 15 minutes est lancé. Pour cela, la phase d'arrêt de la soufflerie G OFF est d'abord exécutée (les affichages R - 15 et G OFF clignotent en alternance) puis les cendres sont évacuées du pot brûleur. Attention : après l'exécution du programme de nettoyage R le poêle redémarre automatiquement .
G OFF	ARRÊT DE LA SOUFFLERIE (= arrêt du poêle et évacuation des cendres. Durée 15 minutes) La soufflerie tourne encore pendant 15 minutes (combustion des pellets restants, transport des gaz de chauffage, évacuation des cendres hors du pot brûleur). Attention : le poêle ne passe vraiment en veille après G OFF que lorsque G OFF ne clignote plus en alternance avec R, AI, HE OFF ou TW OFF. Dans les autres cas, le poêle peut être / est redémarré automatiquement après G OFF.
TW OFF	Arrêt TEMPERATURE ÉCHANGEUR THERMIQUE (→ la chaleur n'est pas consommée côté construction) Le poêle est mis hors service par la régulation interne, la température de l'eau de la chaudière TW étant > 85 °C. Si la température diminue suffisamment, le poêle se remet automatiquement en marche .
RA ...	Affichage Nettoyage (affichage bref) Le poêle doit être <u>nettoyé</u> . Affichage RA 0,1 = nettoyage 0,1 t en retard.
WA ...	Affichage Maintenance (affichage de courte durée) Le poêle doit faire l'objet d' <u>une maintenance</u> . Affichage WA 0,1 = maintenance 0,1 t en retard.
PL AUF	Réserve de pellets ouverte. Le couvercle rabattable du réservoir à pellets est ouvert. Si celui-ci est ouvert durant le fonctionnement du poêle (fonctionnement = Test, A, H, HM, H.M, R.M, HE, G OFF) plus de 3 minutes sans interruption, le poêle passe en mode erreur (PL Err).
AL AUF	Porte tiroir à cendres ouverte. La porte du tiroir à cendres est ouverte en mode veille. Si le tiroir à cendres est ouvert pendant le fonctionnement du poêle (fonctionnement = Test, A, H, HM, H.M, R.M, HE, G OFF), le poêle passe immédiatement en mode erreur AL Err. N'ouvrez la porte du tiroir à cendres que lorsque le poêle n'est pas en marche !
FT AUF	Porte du foyer ouverte. La porte du foyer est ouverte en mode veille. Si la porte du foyer est ouverte pendant le fonctionnement du poêle (fonctionnement = Test, A, H, HM, H.M, R.M, HE, G OFF), le poêle passe immédiatement en mode erreur FT Err. N'ouvrez la porte du foyer que lorsque le poêle n'est pas en marche !
PE res	Réserve pellets atteinte. Le réservoir à pellets est presque vide et doit immédiatement être rempli. Si PE Res s'affiche en permanence pendant plus de 5 minutes , le poêle s'arrête avec le message d'erreur PE Err .
•• •••	Affichage "Fonction temporairement impossible" Cette affichage apparaît lorsqu'il est temporairement impossible d'appuyer sur la touche souhaitée (par exemple, l'arrêt de l'appareil est impossible tant qu'une routine automatique (par exemple un cycle de grille/évacuation des cendres, est exécutée).

19. Utilisation et chauffage avec des régulateurs externes

En plus des points mentionnés dans le chapitre 0, les fonctions suivantes sont possibles avec un régulateur de chauffage, un thermostat d'ambiance ou un thermostat programmateur (accessoires).

Af-fichage	Explication
HE ...	PROGRAMME D'ALLUMAGE EXTERNE (possible seulement avec régulateur externe de modulation) Le poêle est réglé par l'intermédiaire d'un régulateur externe de modulation à la puissance affichée. par exemple HE 7.2 = programme de chauffage externe 7,2 kW
HM 3.0	PROGRAMME DE CHAUFFAGE MINIMUM (seulement possible avec le régulateur externe) Le poêle est réglé par l'intermédiaire d'un régulateur externe à la puissance minimale (3 kW) (par l'intermédiaire de l'entrée MIN / MAX). Important : ne confondez pas HM (sans point = externe) et H.M (avec un point entre H et M = interne).
HE OFF	PROGRAMME DE CHAUFFAGE EXTERNE (seulement possible avec un régulateur externe) Le poêle est arrêté par l'intermédiaire d'un régulateur externe (par l'intermédiaire de l'entrée MARCHE / ARRÊT ou BUS ou TC1)
OF ...	Expiration de la durée restante : le poêle a été arrêté par l'intermédiaire d'un régulateur externe (par l'intermédiaire de l'entrée MARCHE / ARRÊT). La durée restante est affichée comme compte à rebours du cycle en minutes en alternance avec l'état de fonctionnement actuel. Cette fonction est seulement possible, si la durée de fonctionnement minimale a été réglée > 0 (niveau de menu 2).

Indication : du fait de la procédure de démarrage nécessaire lors de l'utilisation de combustibles solides, le programme d'allumage est également exécuté même en cas de signal OFF jusqu'à la minute 4 (affichage OFF / A 1-4), avant que le poêle passe à la phase d'arrêt de la soufflerie G OFF. Malgré le signal OFF, une flamme peut apparaître brièvement, mais elle disparaît très rapidement.

20. Ouverture de la porte du tiroir à cendres / retrait du tiroir à cendres



Fig. 90 : ouvrir la porte du tiroir à cendres

N'ouvrez pas la porte du tiroir à cendres pendant le fonctionnement du poêle. La porte avant, la porte du tiroir à cendres et le tiroir à cendres peuvent être très chauds - risque de blessure.



Attention :

Laissez refroidir suffisamment le poêle avant d'ouvrir. Utilisez des gants de protection contre la chaleur.

Ne jamais vider les pellets non brûlés du tiroir à cendres dans le réservoir - les résidus de braise constituent un risque d'incendie !

Notre astuce : avant d'ouvrir les portes, posez des journaux ou autres devant le poêle ou bien tirez le tiroir à cendres de façon à faire tomber les cendres volantes qui se trouvent sur la porte sur les journaux.

Le tiroir à cendres doit être vidé au plus tard seulement lorsque les affichages RA, WA, RO Err ou RG Err apparaissent.

Le niveau des cendres dans le tiroir ne doit pas être trop important, de façon à ce que le coulisseau de la grille pivotante puisse se déplacer librement (voir Fig. 91 et Fig. 92), c'est à dire au maximum jusqu'à l'arête supérieure à l'arrière (Fig. 93).



En cas de niveau de cendres élevé, le message d'erreur "RO Err" ou "RG Err" est généré.



Fig. 91 : grille fermée (position RG)



Fig. 92 : grille ouverte (position RO)



Fig. 93 : niveau maximal du tiroir à cendres

21. Ouverture de la petite porte du foyer / nettoyage de la vitre

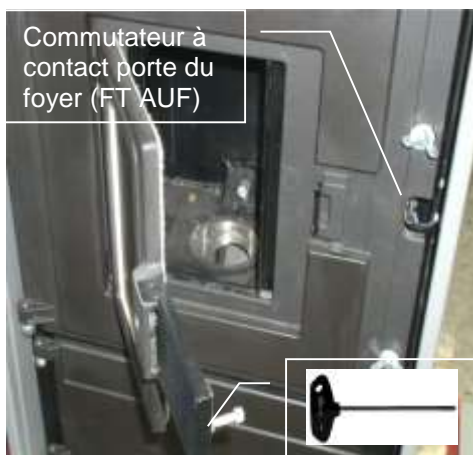

Fig. 94 : ouvrir la porte du foyer de combustion

La petite porte du foyer n'est prévue que pour le nettoyage de la vitre. N'ouvrez pas la porte du foyer pendant le fonctionnement du poêle.



Attention :

La porte avant, la vitre et la porte du foyer peuvent être très chauds – Risque de blessure. Laissez refroidir suffisamment le poêle avant d'ouvrir. Utilisez les gants de protection contre la chaleur.

Notre astuce : avant d'ouvrir les portes, posez des journaux ou autres devant le poêle ou bien tirez le tiroir à cendres de façon à faire tomber les cendres volantes qui se trouvent sur la porte sur les journaux.

Un dépôt sur la vitre est normal et il ne s'agit pas d'un défaut de votre poêle (Fig. 95). Les dépôts de cendres volantes dans la chambre de combustion sont normaux et n'empêchent pas le bon fonctionnement du poêle (Fig. 95). **Les dépôts doivent être éliminés seulement lors d'un nettoyage ou d'une maintenance.**



Fig. 95 : foyer encrassé

Servez-vous d'un chiffon sec pour nettoyer la vitre. Le nettoyant verre spécial wodtke permet de dissoudre les encrassements majeurs ou tenaces.

Attention : le nettoyant verre spécial wodtke est exclusivement destiné au nettoyage de l'intérieur de la vitre. Veuillez toujours observer les consignes de sécurité figurant sur l'emballage.

Des dépôts collants et semblables à du goudron indiquent des températures de retour trop basses → vérifiez les températures de retour. Valeur de consigne > 50 °C immédiatement à l'entrée du retour vers le poêle.

22. Ouverture de la grande porte du foyer pour nettoyage et maintenance

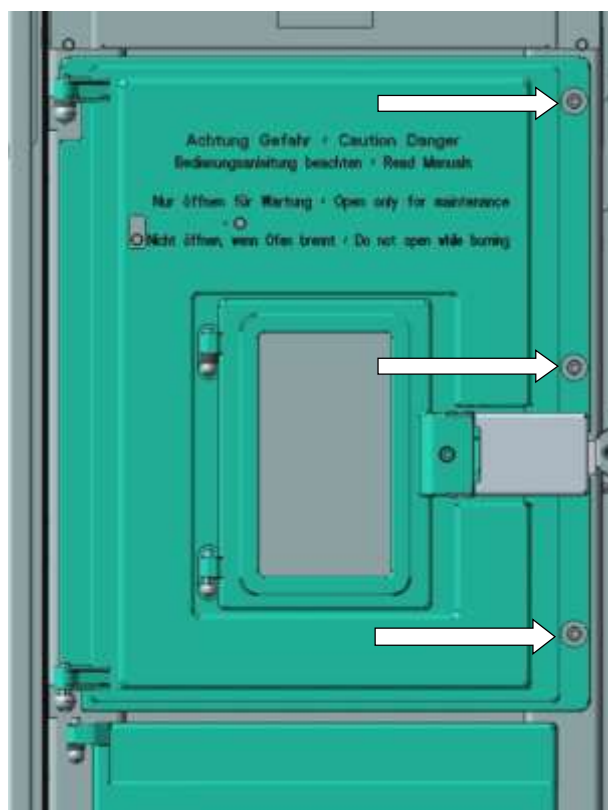

Fig. 96 : vissages portes du foyer de combustion

La grande porte du foyer doit être ouverte pour le nettoyage et la maintenance.

N'ouvrez pas la porte du foyer pendant le fonctionnement du poêle. La porte avant, la vitre et la porte du foyer peuvent être très chaudes – risque de blessure.

23. Entretien des surfaces

Essayez les **surfaces revêtues par poudre** doucement avec un chiffon humide, ne frottez pas. Renoncez à l'utilisation de produits abrasifs ou de nettoyeurs contenant des acides ou de la lessive alcaline. Les taches tenaces s'éliminent habituellement à l'aide d'un nettoyeur pour vitres disponible dans le commerce.

Servez-vous de préférence d'un vaporisateur spécifique à l'acier inoxydable ou d'autres nettoyeurs spécifiques pour le nettoyage des **pièces galvanisées (vis décoratives)**. Essayez doucement avec un chiffon, ne frottez pas. Renoncez à l'utilisation de produits abrasifs ou de nettoyeurs contenant des acides ou de la lessive alcaline.

Essayez les **vitrages décoratifs et habillages en verre** doucement avec un chiffon humide imbibé d'un nettoyeur pour vitres normal, ne frottez pas. Les taches tenaces s'éliminent habituellement à l'aide d'un nettoyeur pour vitres disponible dans le commerce.



Ne vous servez surtout pas du nettoyeur verre spécial wodtke pour ces surfaces : il sert uniquement au nettoyage de la vitre du poêle et pourrait attaquer / endommager les décors de couleurs.



Laissez refroidir suffisamment le poêle avant d'ouvrir. Utilisez des gants de protection contre la chaleur.

Pour ouvrir les grandes portes du foyer de combustion, dévisser les trois vis (Fig. 96).

Notre astuce : avant d'ouvrir les portes, posez des journaux ou autres devant le poêle ou bien tirez le tiroir à cendres de façon à faire tomber les cendres volantes qui se trouvent sur la porte sur les journaux.

24. Nettoyage (affichage RA – au plus tard après une consommation de 0,8 t de pellets)

Un nettoyage de l'appareil doit être effectué au plus tard après une consommation de 0,8 t de pellets (ou plus tôt selon la qualité des pellets) ou bien lorsque l'affichage RA apparaît.

Notre astuce : avant d'ouvrir les portes, posez des journaux ou autres devant le poêle ou bien tirez le tiroir à cendres de façon à faire tomber les cendres volantes qui se trouvent sur la porte sur les journaux.

Procédez à la maintenance, une fois l'appareil en mode d'attente et l'arrêt de la soufflerie total.



Attention !

Les résidus de braise contenus dans les cendres génèrent un risque d'incendie imminent. Aspirez les cendres uniquement dans le sac d'un aspirateur, si vous êtes sûr(e) que les cendres ne contiennent plus de braises.

Notre astuce : nous vous recommandons d'utiliser notre Ash-Box wodtke (cuve à cendres), à monter sur votre aspirateur ménager, pour limiter le risque d'incendie.

Le nettoyage comprend les opérations suivantes :

- Vidage du tiroir à cendres
- Aspiration de la chambre de combustion
- Nettoyage de la grille pivotante et du pot brûleur avec la brosse métallique
- Aspiration de l'accumulateur des gaz de combustion
- Réinitialisation de nettoyage sur le dispositif de commande

24.1 Vidage du tiroir à cendres



Fig. 97 : vider le tiroir à cendres

Astuce : en cas d'affichage RO Err ou RG Err, il convient d'abord de vérifier si le tiroir à cendres est vide. Si le tiroir à cendres est trop plein, la grille pivotante ne peut plus être déplacée et les erreurs mentionnées ci-dessus sont affichées.

24.2 Aspiration de la chambre de combustion

Fig. 98 montre une salissure normale (cendres volantes sèches). Indication : des dépôts de goudron collants indiquent une température du retour vers l'appareil trop faible !



Fig. 98 : encrassement du foyer



Fig. 99 : foyer nettoyé

24.3 Nettoyage de la grille pivotante et du pot brûleur

La grille et le pot brûleur doivent être parfaitement propres (Fig. 101). Tous les trous de la grille doivent être dégagés (au besoin, dégagez les avec précautions à l'aide d'un tournevis).

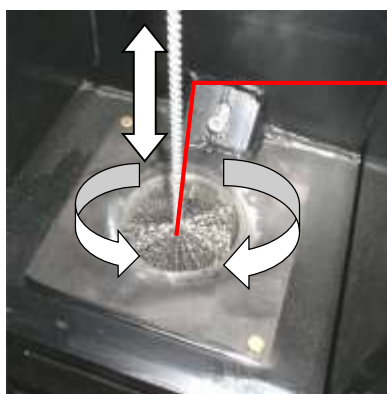

Fig. 100 : trous de la grille bouchés



Fig. 101 : grille nettoyée

Aucun dépôt de scories ni de cendres ne doit se trouver sur la paroi du pot brûleur. (Fig. 101). Si nécessaire (par exemple en cas d'incrustations tenaces) le pot brûleur peut également être démonté pour le nettoyage (voir chapitre 25). La grille pivotante est alors entièrement accessible.



Brosse métallique
(supplément)

Fig. 102 : nettoyage du pot brûleur

24.3.1 Ouverture de contrôle grille pivotante

Si des dépôts tenaces de pellets ou de cendres se sont coincés au niveau de la grille pivotante, ils peuvent être éliminés à l'aide d'un objet plat (par exemple un couteau) par l'intermédiaire de cette ouverture de contrôle sans qu'il soit nécessaire de démonter le pot brûleur. L'ouverture de contrôle est accessible lorsque la porte du tiroir à cendres est ouverte. Lors d'une maintenance et au besoin, l'ouverture de contrôle permet de lubrifier les éléments en laiton de la grille pivotante avec une pâte au cuivre.

Nettoyez, si nécessaire, l'interstice entre la grille pivotante et le fond du foyer avec un couteau ou des bandes de tôle minces.

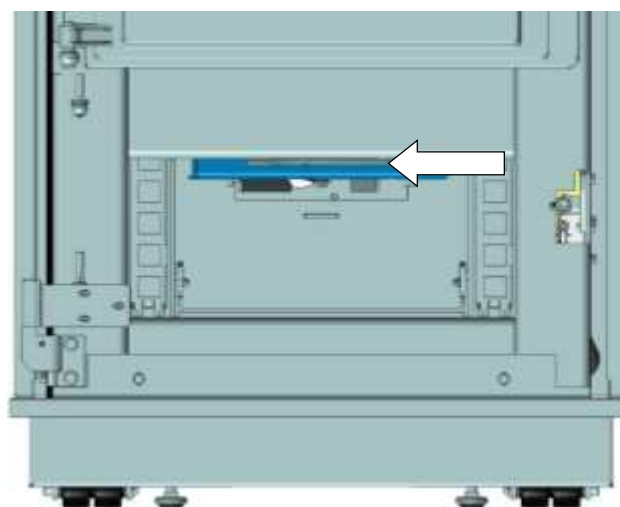

Fig. 103 : ouverture de contrôle grille

Lors d'une maintenance et le cas échéant, lubrifiez les éléments en laiton avec de la pâte au cuivre.

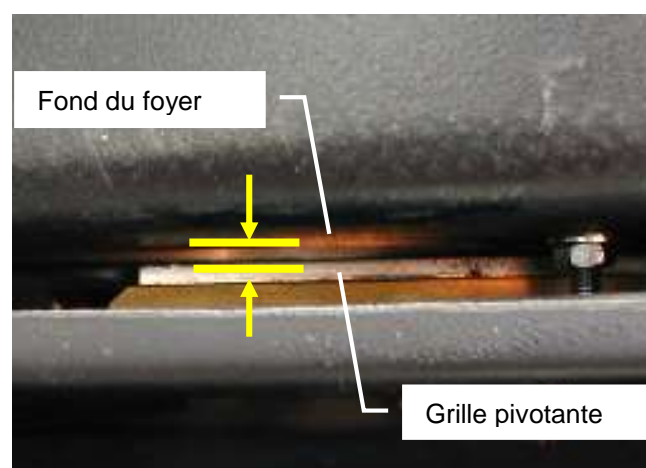

Fig. 104 : ouverture de contrôle grille pivotante

24.4 Aspiration de l'accumulateur de gaz de combustion

1. Ouvrir la porte vers le tiroir à cendres à l'aide de la clé à six pans.



Fig. 105 : ouverture de la porte du tiroir à cendres

2. Retirer le tiroir à cendres
3. Desserrer les deux dispositifs d'arrêt (gauche et droite) de la plaque de protection en les tournant.



Fig. 106 : dispositif d'arrêt plaque de protection fermé



Fig. 107 : dispositif d'arrêt cache ouvert

4. Retirer la plaque de protection + joint d'étanchéité du canal d'accumulation des gaz de combustion. Plus tard, lors de la mise en place, tenir compte de l'orientation de l'installation ! La plaque de protection doit reposer à plat et étancher !



Fig. 108 : cache de l'accumulateur des gaz de combustion

5. Aspirer proprement l'accumulateur des gaz de combustion



Fig. 109 : aspiration de l'accumulateur des gaz de combustion

6. Après le nettoyage, la plaque de protection avec le joint d'étanchéité peut à nouveau être installée et bloquée. En cas de besoin, remplacer le joint d'étanchéité.

24.5 Réinitialisation de nettoyage sur le dispositif de commande

Lorsque le nettoyage est terminé, le compteur de l'affichage de nettoyage PR doit être réinitialisé à -0,8.

Pour cela, appuyez 1 x sur la touche . Puis ap-

puyez sur la touche  ou  jusqu'à ce que l'affichage PR apparaisse. Appuyez ensuite, simultané-

ment, sur les touches  et  jusqu'à ce que l'affichage revienne à PR -0,8. La réinitialisation de nettoyage est achevée.

25. Maintenance (affichage WA – au plus tard après une consommation de 2,8 t de pellets)

Une maintenance de l'appareil doit être effectuée au plus tard après une consommation de 2,8 t de pellets (ou plus tôt selon la qualité des pellets) ou bien lorsque l'affichage WA apparaît.



Nous vous recommandons de faire effectuer la maintenance par une entreprise spécialisée !

Procédez à la maintenance, une fois l'appareil en mode d'attente et l'arrêt de la soufflerie total.



Attention ! Les résidus de braise contenus dans les cendres génèrent un risque d'incendie imminent. Aspirez les cendres uniquement dans le sac d'un aspirateur, si vous êtes sûr(e) que les cendres ne contiennent plus de braises.

Notre astuce : disposez des journaux (ou analogue) avant d'ouvrir la porte, de sorte que les cendres volantes tombant de la porte atterrissent dessus.

La maintenance comprend les opérations suivantes :

- Vidage du tiroir à cendres
- Aspiration de la chambre de combustion
- Démontage, nettoyage et contrôle du pot brûleur
- Vérification du positionnement de la grille pivotante
- Nettoyage et contrôle de la grille pivotante et de la bague de centrage
- Contrôle et nettoyage de la cage de chute des pellets et de l'élément d'allumage
- Nettoyage des tirages des gaz de chauffage
- Aspiration de l'accumulateur des gaz de combustion

- Contrôle et nettoyage de l'aspiration d'air, du capteur de débit d'air, de la soufflerie des fumées et des tuyaux d'évacuation des fumées.
- Contrôle des joints ainsi que des composants mécaniques et électriques
- Contrôler et lubrifier les pièces mobiles
- Réinitialisation de nettoyage **et** de maintenance sur le dispositif de commande

25.1 Vidage du tiroir à cendres



Fig. 110 : retrait du tiroir à cendres

Astuce : en cas d'affichage RO Err ou RG Err, il convient d'abord de vérifier si le tiroir à cendres est vide. Si le tiroir à cendres est trop plein, la grille pivotante ne peut plus être déplacée et les erreurs mentionnées ci-dessus sont affichées.

25.2 Aspiration de la chambre de combustion

Aspirer la chambre de combustion avec un aspirateur.



Fig. 111 : salissure normale (cendres volantes sèches)

Indication : des dépôts de goudron collants indiquent une température du retour vers l'appareil trop faible !

25.3 Démontage, nettoyage et contrôle du pot brûleur

1. Desserrer les vis en laiton



Fig. 112 : vissages pot brûleur

2. Soulever le levier de répétition



Fig. 113 : presser le levier de répétition vers le haut !

3. Retirer le pot brûleur



Fig. 114 : retrait du pot brûleur

4. Nettoyer soigneusement le pot brûleur (brosse métallique)

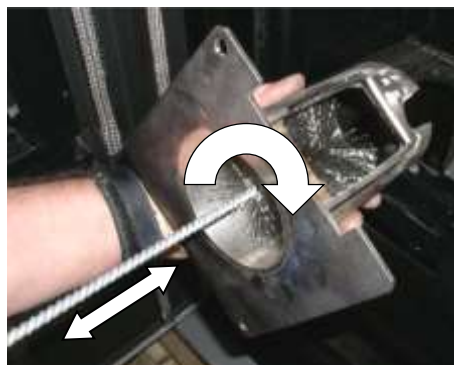

Fig. 115 : nettoyage du pot brûleur

5. Éliminez entièrement tous les dépôts sur le pot brûleur. Contrôlez visuellement le pot brûleur et si nécessaire remplacez-le s'il est usé.



Fig. 116 : pot brûleur nettoyé

6. Pot brûleur après le nettoyage !



Fig. 117 : pot brûleur nettoyé



Après le nettoyage aucun dépôt de scories ou de cendres ne doit se trouver sur toute la paroi interne du pot brûleur.

25.4 Mise en place du pot brûleur

1. Soulever le levier de répétition



Fig. 118 : presser le levier de répétition vers le haut !

2. Mettre le pot brûleur en place
3. Presser le levier de répétition vers le bas !

Attention – Risque d'incendie



Lors de l'insertion du pot brûleur, veillez à ce que le levier de répétition soit remis en position basse (Fig. 119 flèche blanche) et que le tuyau de descente interne des pellets dépasse dans le pot brûleur (Fig. 119 flèche noire). Aucun interstice ne doit exister entre le bord inférieur du tuyau de descente interne et le pot brûleur. Le poêle ne doit pas être utilisé si le tuyau de descente interne ne dépasse pas correctement dans le pot brûleur.

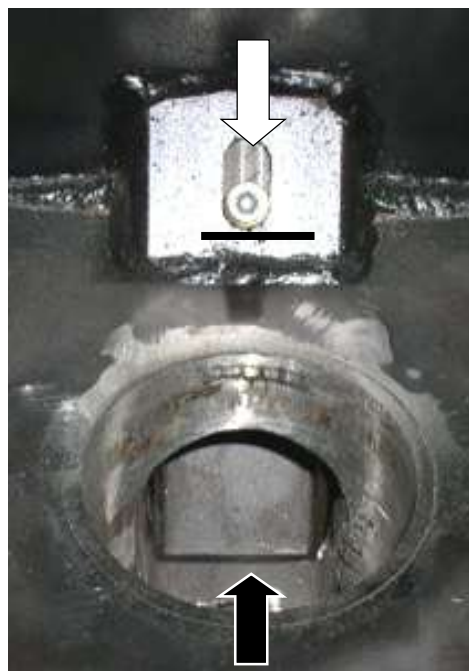

Fig. 119 : position correcte du pot brûleur

25.5 Positionnement de la grille pivotante

Dès que le pot brûleur est retiré, il est possible (une fois l'interrupteur de fin de course RG déclenché) de contrôler la position de la grille pivotante. En cas d'interstice incorrect, ajustez la grille pivotante à l'aide des interrupteurs de fin de course – nous recommandons vivement de faire effectuer cette opération par une entreprise spécialisée !



En position RG (grille fermée) : à gauche pas d'interstice / à droite interstice de 3 mm maximale est présent !

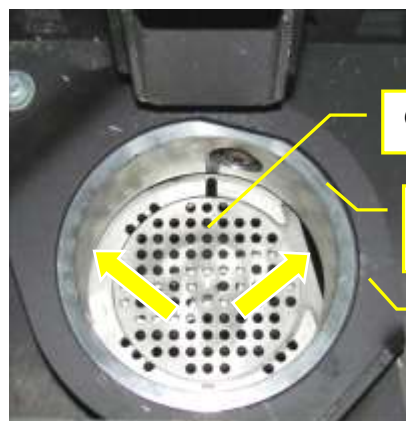

Fig. 120 : position RG



En position RO (grille ouverte), la grille pivotante doit complètement disparaître. Aucun de ses bords ne doit dépasser sous la bague de centrage !



Fig. 121 : position RO



Le mécanisme de la grille pivotante présente un jeu et la grille pivotante peut être légèrement déplacée latéralement. Pour un fonctionnement correct, il faut donc essentiellement que la grille pivotante soit dans la position appropriée une fois les interrupteurs de fin de course RO ou RG atteints !

25.6 Nettoyage et contrôle de la grille pivotante et de la bague de centrage

Éliminez entièrement tous les dépôts sur la grille pivotante et son déposant. Contrôlez visuellement la grille pivotante et la bague de centrage, et si nécessaire remplacez le déposant de la grille pivotante ou la bague de centrage en cas d'usure.



Fig. 122 : nettoyer la grille pivotante



Fig. 123 : grille pivotante mal nettoyée



Fig. 124 : grille pivotante nettoyée correctement

Tous les trous de la grille doivent être dégagés (au besoin, dégagez-les avec précautions à l'aide d'un tournevis).

25.6.1 Indicateurs d'usure déposant de la grille pivotante

Cambrure / gauchissement > 2 mm :



Fig. 125 : cambrure de la grille pivotante

Matériau fissuré :



Fig. 126 : grille pivotante fissurée

En cas d'usure, démontez le déposant de la grille pivotante et remplacez-le. Lubrifiez les paliers en laiton de la grille avec une pâte au cuivre (voir chapitre 25.6.2).

25.6.2 Démontage de la grille pivotante

Une fois la grille pivotante démontée, les positions de la grille pivotante / des interrupteurs de fin de course RO + RG doivent être contrôlées à nouveau !

Pour démonter la grille pivotante, desserrer les quatre vis de la plaque de support de la grille dans le tiroir à cendres (Fig. 127).



Fig. 127 : vissages de la grille pivotante

Soulever la grille de la plaque



Fig. 128 : retirer la grille pivotante du support

Nettoyer la plaque de support de la grille et graisser celle avec le palier en laiton avec une pâte au cuivre.



Fig. 129 : plaque de support de la grille avec grille pivotante

25.7 Contrôle et nettoyage de la cage de chute des pellets et de l'élément d'allumage

1. Contrôlez visuellement la cage de chute des pellets (Fig. 130 position 1) et éliminez les éventuels dépôts.
2. L'entrée et sortie d'air d'allumage (Fig. 130 position 2) doit être libre.



Attention : la cartouche d'allumage en céramique est fragile. Ne travaillez jamais avec des objets durs et ne forcez jamais. Utilisez seulement une brosse en nylon souple avec précautions et ne la cognez pas contre la cartouche d'allumage.

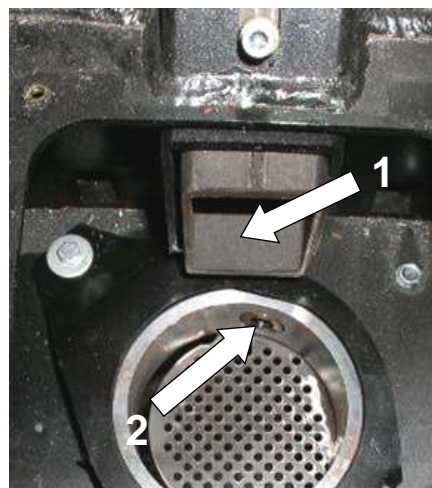

Fig. 130 : cartouche d'allumage et cage de chute

Contrôler visuellement l'élément d'allumage et nettoyer les dépôts de suie.



Fig. 131 : sortie d'air élément d'allumage ZP 5



Fig. 132 : sortie d'air élément d'allumage ZP 7

25.8 Nettoyage des tirages des gaz de chauffage

Pour pouvoir nettoyer les tirages de gaz de combustion, la grande porte du foyer de combustion doivent être ouverte (chapitre 22 page 46).



Attention : lors du retrait des turbulateurs ou de l'épuration de l'échangeur thermique, ne pas plier / endommager le capteur TR (Fig. 133). Le démonter au préalable en cas de besoin (Fig. 134).



Fig. 133 : position du capteur TR

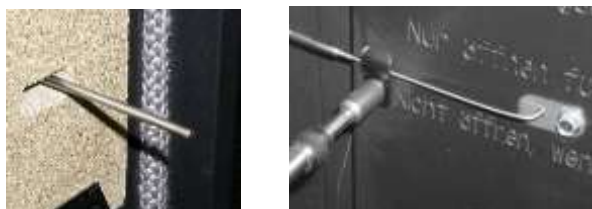

Fig. 134 : capteur TR

1. Avant de pouvoir nettoyer les tirages de gaz de combustion, les épurateurs de l'échangeur thermique ou les turbulateurs doivent être retirés, en fonction du modèle.



Fig. 135 : retrait du turbulateur

Épurateur de l'échangeur thermique avec turbulateurs à l'intérieur (4 pièces de construction identique)



Fig. 136 : retrait de l'épuration de l'échangeur thermique

2. Une fois les turbulateurs / épurateurs de l'échangeur thermique retirés, nettoyer entièrement les tirages des gaz de combustion à gauche et à droite en haut et en bas avec la brosse en nylon fournie (voir Fig. 137 et Fig. 138).

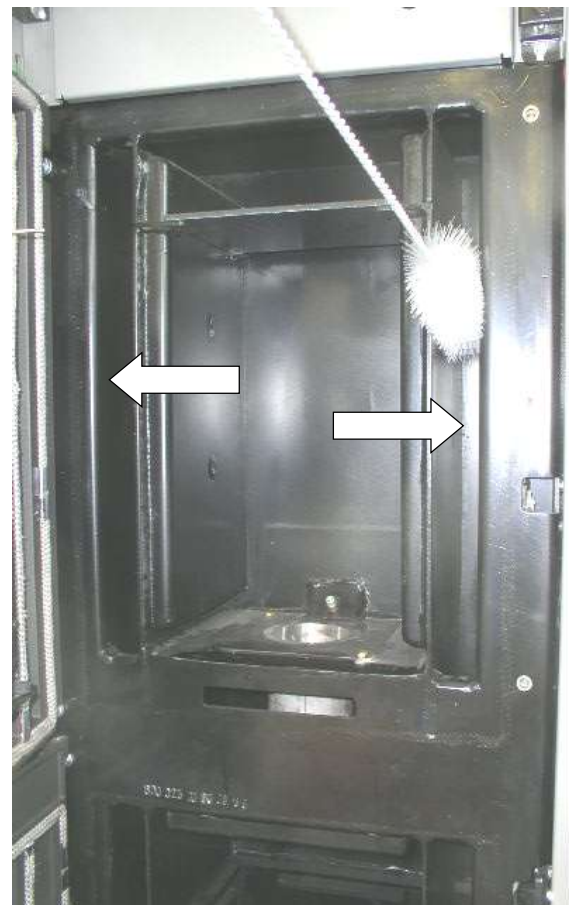

Fig. 137 : nettoyage des tirages de gaz de combustion haut



Fig. 138 : nettoyage des tirages de gaz de combustion bas

3. Après avoir ôté les tirages des gaz de combustion à l'aide de la brosse, aspirer la cendre de l'accumulateur des gaz de combustion et des tirages des gaz de combustion bas (Fig. 139).



Fig. 139 : aspiration de l'accumulateur des gaz de combustion et des tirages des gaz de combustion

4. Retirer la plaque de protection + joint d'étanchéité du canal d'accumulation des gaz de combustion. Lors de l'installation, s'assurer de la bonne étanchéité.



Fig. 140 : retirer la plaque de protection de l'accumulateur des gaz de combustion

5. Nettoyage des turbulateurs ou des râteliers de l'échangeur thermique
 - a. Pour les poêles sans épuration de l'échangeur thermique :
Nettoyer les 4 turbulateurs (brosse en nylon)



Fig. 141 : turbulateurs et râteliers de l'échangeur thermique

- b. Pour les poêles sans épuration de l'échangeur thermique :
Nettoyer les 4 turbulateurs (brosse en nylon)



Fig. 142 : turbulateurs

25.9 Contrôle et nettoyage de la soufflerie des fumées et des tuyaux d'évacuation des fumées

Desserrez les pieds réglables à l'avant de l'appareil, tirez légèrement l'appareil vers l'avant.

Démontez l'habillage arrière en bas (chapitre 6.4 à la page 17). Débranchez les tuyaux d'évacuation des fumées et éliminez les cendres volantes. Nettoyez la soufflerie des fumées par l'arrière avec précautions à l'aide de la brosse en nylon ou aspirez les cendres volantes avec l'aspirateur. Des dépôts goudronneux ou collants indiquent une température de retour trop basse (vérifiez et corrigez).



Brossez les dépôts goudronneux avec précautions sans endommager les ailettes de la soufflerie ! Pour cela, le moteur de la soufflerie doit être démonté (Fig. 144).

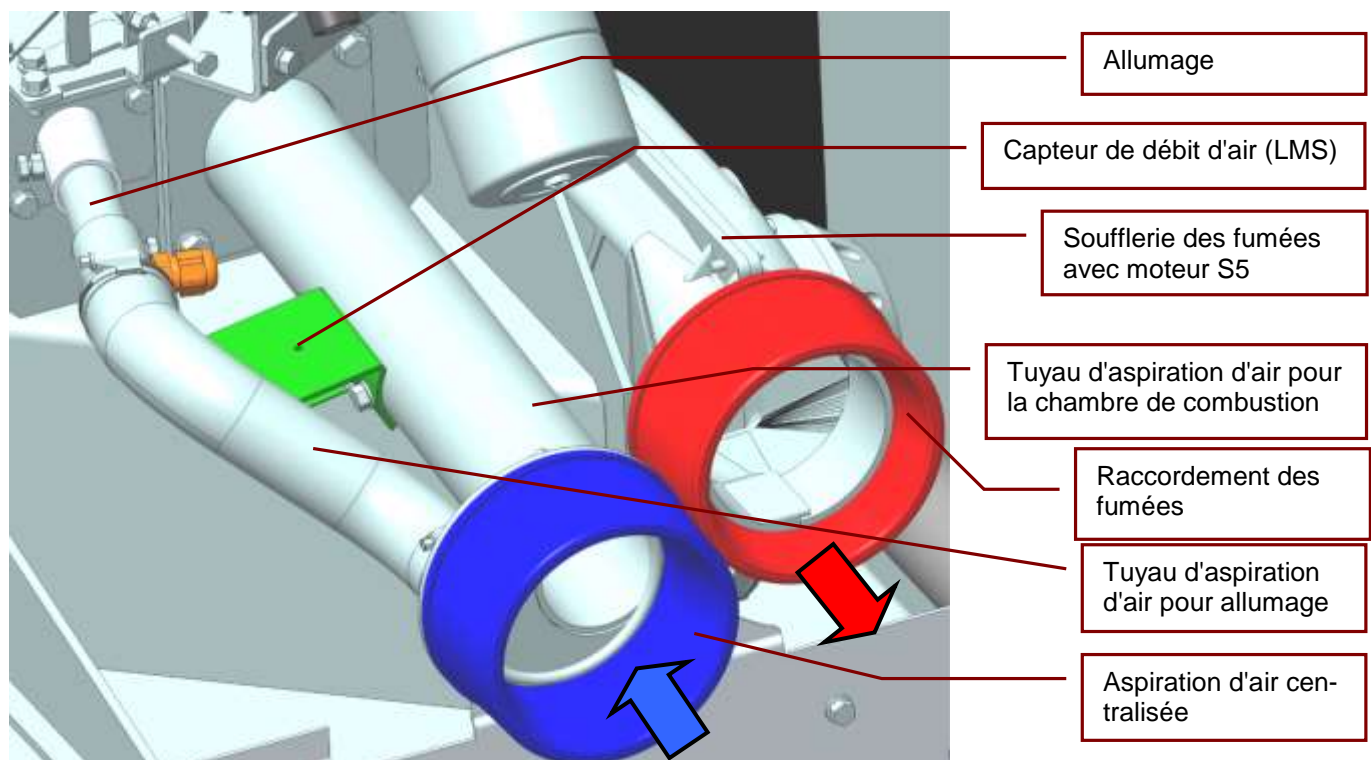

Fig. 143 : manchon d'admission d'air et d'air vicié BM 01



Fig. 144 : manchon d'air vicié avec ventilateur à hélices

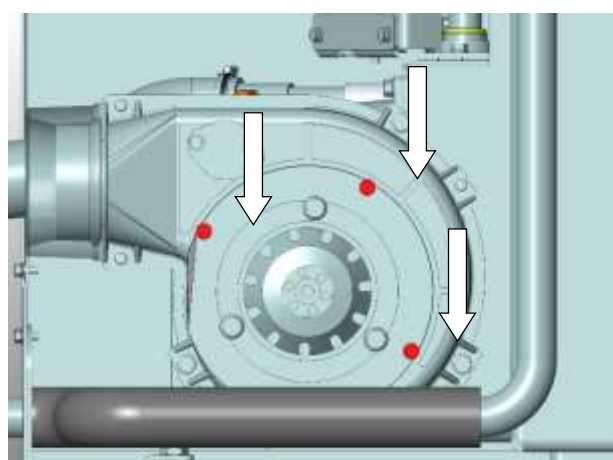

Fig. 145 : vissages soufflerie

25.10 Contrôle et nettoyage de l'aspiration de l'air et du capteur de débit d'air

1. Contrôler visuellement le tuyau d'aspiration d'air et le capteur de débit d'air (LMS) (Fig. 146 pos. 1). Si nécessaire, démontez le LMS et éliminez la poussière, les poils, les peluches etc. Éliminez toutes les impuretés du tuyau.



Indication importante :

Attention : LMS = électronique sensible. Ne le frottez ni ne l'endommagez en aucun cas. Utilisez un pinceau poire ou un soufflage.

2. Contrôlez visuellement le tuyau d'aspiration de l'allumage (Fig. 146 pos. 2). Si nécessaire, démontez-le et éliminez la poussière, les poils, les peluches etc. Éliminer toutes les impuretés du tuyau.

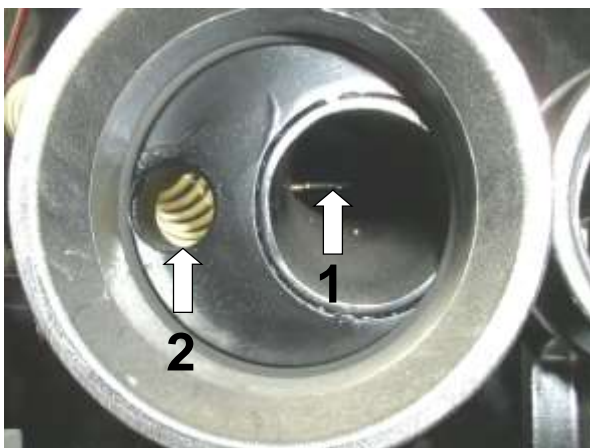

Fig. 146 : manchon d'admission d'air

3. Contrôler l'étanchéité et la fixation des colliers du tuyau d'aspiration d'air. Contrôler l'état et les fissures sur le tuyau d'aspiration d'air et remplacer-le si nécessaire (Fig. 147).

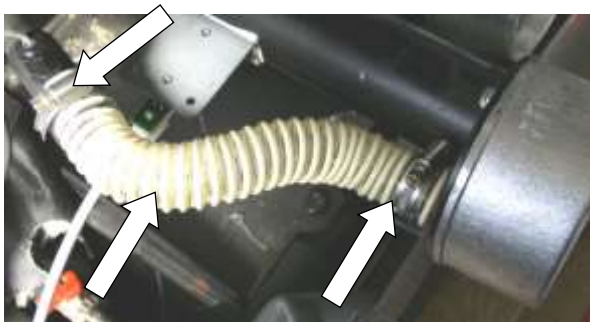

Fig. 147 : tuyau d'air d'allumage

25.11 Contrôle des joints d'étanchéité ainsi que des composants mécaniques et électriques

Contrôlez tous les joints d'étanchéité de l'appareil et remplacez-les s'ils sont usés. Procédez à un contrôle visuel de la pose des câbles électriques. **Il est interdit de poser les câbles par-dessus des arêtes vives ou des surfaces chaudes. Les câbles doivent aussi être exempts de fissures / de zones dénudées.** Remplacez les câbles fissurés, cassés etc. Dépoussiérez, si besoin est, les composants électriques fortement recouverts de poussières avec un pinceau et utilisez un racloir ou un outil similaire pour éliminer les dépôts de corrosion sur les contacts électriques, le cas échéant ou munissez-vous d'un spray spécial contact.





25.12 Contrôler et lubrifier les pièces mobiles



La souplesse des pièces mobiles, comme par ex. les charnières des portes, la fermeture etc. doit être contrôlée et ces pièces doivent, le cas échéant, être lubrifiées. À cet effet, seule de l'huile résistant aux températures élevées (par ex. Neovalspray, réf. woldtke 000 945) ou une pâte au cuivre peuvent être employées.





Attention : ne jamais vaporiser sur le poêle lorsqu'il est chaud ou brûlant, laisser refroidir le poêle complètement au préalable !

25.13 Réinitialisation de nettoyage et de maintenance sur le dispositif de commande

Pour cela, appuyez 1 x sur la touche . Puis appuyez sur la touche  ou  jusqu'à ce que l'affichage PR apparaisse. Appuyez ensuite, simultanément, sur les touches  et  jusqu'à ce que l'affichage revienne à PR -0,8. La réinitialisation de nettoyage est achevée.

Puis appuyez à nouveau sur la touche  ou  jusqu'à ce que l'affichage PW apparaisse.







Appuyez ensuite, simultanément, sur les touches  et  jusqu'à ce que l'affichage revienne à PW -2,8. La réinitialisation de maintenance est achevée.



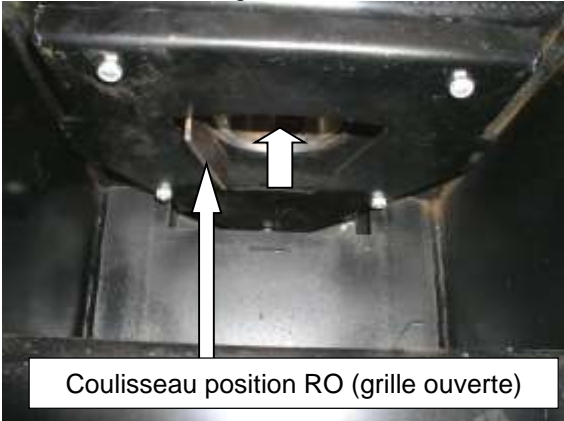





26. Codes d'erreurs + résolution des erreurs

Dans le cas d'erreurs de catégorie 1 (F1), la cause de l'erreur doit être recherchée à l'aide du code d'erreur, elle doit être résolue puis l'erreur doit être confirmée

avec la touche  (réinitialisation).

Les erreurs de catégorie 2 (F2) sont automatiquement réinitialisées par le poêle dès suppression de la cause de l'erreur.

Affichage	Explication / cause de l'erreur	Confirmation résolution d'erreur → pour (F1) avec 
RE Er1	Le fil de pontage "Entrée Réserve" (RE) est ouvert ou erreur au niveau d'un élément externe / de l'appareil.	(F1) Vérifiez le fil de pontage ou le câblage et le fonctionnement d'un appareil externe (par exemple wodtke AK1). Indication : il est requis, dans l'hypothèse d'équipements externes commutés en série, de contrôler tous les appareils externes et l' intégralité du câblage sur le plan externe.
PE Err	Réserve de pellets (affichage PE Res) atteinte durablement pendant plus de 5 minutes	(F1) Remplissez le réservoir à pellets. Le capteur de niveau doit être recouvert par les pellets.
RO Err	<p>Position grille ouverte (RO) non atteinte, en d'autres termes, la butée gauche de la grille (= grille ouverte) n'a pas été atteinte, le tiroir à cendres étant plein, la grille sale ou coincée ou bien le moteur de la grille / l'interrupteur de fin de course / le câblage défectueux.</p>  <p>Coulisseau position RO (grille ouverte)</p> <p>Fig. 148 : grille ouverte</p> <p>Pour le démontage de la grille voir chapitre 25.6.2.</p> <p>Indication : si le tiroir à cendres est trop plein, il est souhaitable que le coulisseau de la grille pivotante reste coincé au niveau des cendres et déclenche le message RO Err afin de détecter si le tiroir à cendres doit être vidé.</p>	<p>(F1) Contrôlez le tiroir à cendres et videz-le si nécessaire.</p> <p>Pour les poêles avec ouverture de contrôle (voir chapitre 24.3.1) il est possible de vérifier si des pellets se sont coincés entre la grille pivotante et le fond du foyer. Si c'est le cas, éliminez les pellets.</p> <p>Appuyez ensuite sur la touche  jusqu'à ce que le message OK s'affiche. Appuyez alors sur la touche  pour afficher le message OK. Le message "OK" doit s'afficher dans les deux sens – sinon, répétez la procédure. L'erreur peut alors être réinitialisée.</p> <p>Indication : les touches   ne sont actives pour le déplacement de la grille que lors de l'occurrence des erreurs RO Err ou RG Err.</p> <p> = déplacez la grille vers la gauche = position RO (grille ouverte) = évacuez les cendres.</p> <p> = déplacez la grille vers la droite = position RG (grille fermée) = position de fonctionnement.</p> <p>Si le déplacement de la grille ne fonctionne pas, vérifiez la présence de résidus sur le pot brûleur et sur la grille et nettoyez-les. En cas de déformation / usure, remplacez le pot brûleur ou la grille. Contrôlez d'abord l'interrupteur de fin de course RO ou RG ainsi que le câblage et le fonctionnement du moteur de la grille.</p>



Affichage	Explication / cause de l'erreur	Confirmation résolution d'erreur → pour (F1) avec 
RG Err	<p>Position grille fermée (RG) non atteinte, en d'autres termes, la butée droite de la grille (= grille fermée) n'a pas été atteinte, le tiroir à cendres étant plein, la grille sale ou coincée ou bien le moteur de la grille / l'interrupteur de fin de course / le câblage défectueux.</p>  <p>Fig. 149 : grille fermée</p> <p>Pour le démontage de la grille voir chapitre 25.6.2.</p> <p>Indication : si le tiroir à cendres est trop plein, il est souhaitable que le coulisseau de la grille pivotante reste coincé au niveau des cendres et déclenche le message RG Err afin de détecter si le tiroir à cendres doit être vidé.</p>	<p>(F1) Contrôlez le tiroir à cendres et videz-le si nécessaire. Pour les poêles avec ouverture de contrôle (voir chapitre 24.3.1) il est possible de vérifier si des pellets se sont coincés entre la grille pivotante et le fond du foyer. Si c'est le cas, éliminez les pellets.</p> <p>Appuyez ensuite sur la touche  jusqu'à ce que le message OK s'affiche. Appuyez alors sur la touche  pour afficher le message OK. Le message "OK" doit s'afficher dans les deux sens – sinon, répétez la procédure. L'erreur peut alors être réinitialisée.</p> <p>Indication : les touches   ne sont actives pour le déplacement de la grille que lors de l'occurrence des erreurs RO Err ou RG Err.</p> <p> = déplacez la grille vers la gauche = position RO (grille ouverte) = évacuez les cendres.</p> <p> = déplacez la grille vers la droite = position RG (grille fermée) = position de fonctionnement.</p> <p>Si le déplacement de la grille ne fonctionne pas, vérifiez la présence de résidus sur le pot brûleur et sur la grille et nettoyez-les. En cas de déformation / usure, remplacez le pot brûleur ou la grille. Contrôlez d'abord l'interrupteur de fin de course RO ou RG ainsi que le câblage et le fonctionnement du moteur de la grille.</p>
Z Err	<p>Erreur d'allumage. Après le démarrage, l'augmentation nécessaire de la température des fumées (TR) n'a pas été atteinte.</p>	<p>(F1) Laissez refroidir le poêle. Il est obligatoire de vider le tiroir à cendres et d'évacuer les pellets non brûlés hors de celui-ci. Ne jamais vider les pellets non brûlés dans le réservoir - les résidus de braise constituent un risque d'incendie ! Mettez-vous à la recherche de la cause et remédiez-y :</p> <ul style="list-style-type: none"> → La vis sans fin d'alimentation fonctionne à vide ou n'est pas suffisamment remplie de pellets → Répétez le démarrage → Vérifiez si des pellets se trouvent dans le réservoir ou bien tombent dans la chambre de combustion, puis démarrez encore une fois → Contrôlez l'élément d'allumage. Son incandescence doit être nettement visible 2 minutes après le démarrage. <p><i>Option : si le coupe-circuit se trouve dans le câble d'alimentation de l'allumage → Coupe circuit élément d'allumage (2,0 A - retardé) défectueux → Contrôlez / remplacez celui du câble d'allumage.</i></p>
ST	<p>Le STB (dispositif de sécurité) s'est déclenché. Température de l'échangeur thermique trop élevée.</p>	<p>(F1) Laissez refroidir le poêle, déterminez la cause externe et remédiez-y. <u>Déverrouillez le STB</u>. Aucune erreur du poêle. La chaleur produite par le poêle n'est pas consommée.</p>
TR	<p>Température des fumées (TR) trop faible pendant le fonctionnement</p>	<p>(F1) Réservoir à pellets probablement vide</p> <ul style="list-style-type: none"> → Remplissez le réservoir à pellets. La vis sans fin d'alimentation fonctionne à vide ou n'est pas suffisamment remplie de pellets → Répétez le démarrage → Vérifiez si des pellets se trouvent dans le réservoir ou bien tombent dans la chambre de combustion. <p>Pas d'alimentation en pellets → Contrôlez l'alimentation en pellets (vis sans fin / moteur).</p>
TR Er1	<p>Rupture capteur de température des fumées (TR)</p>	<p>(F1) Remplacez le capteur TR.</p>
TP	<p>Température de la cage de chute des pellets (capteur TP) trop élevée.</p>	<p>(F1) Laissez refroidir le poêle, déterminez la cause externe et remédiez-y. Aucune erreur du poêle.</p>
TP Er1	<p>Rupture capteur de température de la cage de chute des pellets (TP)</p>	<p>(F1) Remplacez le capteur TP</p>
TP Er2	<p>Court-circuit capteur de température de la cage de chute des pellets (TP)</p>	

Affichage	Explication / cause de l'erreur	Confirmation résolution d'erreur → pour (F1) avec 
HB Er1	Câble du panneau de commande ou panneau de commande défectueux, ou communication TC1 Touch-Control (option) perturbée	(F1) Vérifiez si le câble du panneau de commande est correctement connecté et intact ou que le câble de raccordement est raccordé correctement et sans inversion des pôles au TC1. Remplacez éventuellement le câble du panneau de commande / le câble de raccordement. Testez le panneau de commande ou le TC1 seulement lorsque le câblage peut être définitivement exclu en tant que cause de l'erreur, et remplacez-le si nécessaire.
HP Er1	Entrées 24 V de la carte-mère mal câblées ou défectueuses	(F1) Vérifiez si les entrées "MARCHE / ARRÊT", "MIN / MAX" et "Entrée Réserve" ne sont pas mal câblées vers l'extérieur (mises à la masse) et contrôlez avec un fil de pontage. Si les erreurs ne peuvent pas être résolues avec cette solution ou avec un fil de pontage : remplacez la carte-mère.
HP Er2	Capteur de température de référence de la carte-mère défectueux	Remplacez la carte-mère.
HP Er3	Erreur d'écriture / de lecture de l'EEPROM de la carte-mère	Remplacez la carte-mère.
LM Er1	Rupture du capteur de débit d'air (LM)	(F1) Laissez refroidir le poêle, déterminez la cause externe et remédiez-y (par exemple inversion de l'écoulement). Remplacez le capteur de débit d'air
LM Er2	Court-circuit du capteur de débit d'air (LM)	
TL Hi	Température au capteur de débit d'air (TL) trop élevée	(F1) Laissez refroidir le poêle, déterminez la cause externe et remédiez-y. Aucune erreur du poêle.
TL Grd	Augmentation de température (gradient) au capteur de débit d'air trop importante	
TW Er1	Rupture capteur de température de l'échangeur thermique (TW)	(F2) L'appareil peut être continué de fonctionner. Remplacez le "capteur interne de la chaudière" (=TW)
TW Er2	Court-circuit capteur de température de l'échangeur thermique (TW)	

Affichage	Explication / cause de l'erreur	Confirmation résolution d'erreur → pour (F1) avec 
L-LO	En dessous du débit d'air admissible	(F2) Laissez refroidir le poêle, déterminez la cause externe et remédiez-y. Aucune erreur du poêle. Vérifiez si toutes les ouvertures / portes du poêle sont fermées. Contrôlez l'alimentation et les conduites d'air de combustion ainsi que les passages de gaz de chauffage et les joints d'étanchéité du poêle.
L-Err	Carence durable en air	(F1) Laisser refroidir le poêle, rechercher la cause externe et y remédier. Aucune erreur au niveau du poêle. Contrôler que toutes les ouvertures / portes du poêles sont fermées. Contrôler l'arrivée / les conduites d'air de combustion et les tirages des gaz de combustion / leur parcours ainsi que le tuyau de fumée et les joints d'étanchéité du poêle.
RA Err	Cycle de nettoyage (0,8 t) nettement dépassé.	(F1) Nettoyez soigneusement le poêle ! Effectuez la réinitialisation de nettoyage (voir chap. 24.4). Attention danger : ne confirmez jamais l'erreur sans effectuer de nettoyage.
WA Err	Cycle de maintenance (2,8 t) nettement dépassé.	(F1) Nettoyez soigneusement le poêle puis effectuez la maintenance. Effectuez la réinitialisation de nettoyage et la réinitialisation de maintenance (voir chap. 0). Attention danger : ne confirmez jamais l'erreur sans effectuer de nettoyage + maintenance.
AL Err	Tiroir à cendres ouvert lors du fonctionnement	(F1) Fermez le tiroir à cendres
PL Err	Réserve de pellets (réservoir à pellets) ouverte trop longtemps	(F1) Fermez la réserve de pellets
FT Err	Porte du foyer ouverte lors du fonctionnement	(F1) Fermez la porte du foyer
R4 Er1	Sortie "Réserve 4" (relais de sécurité) défectueuse	(F1) Remplacez la carte-mère
GD Err	→ encore inactif à ce jour	-----
BU Er1	<p>Erreur BUS à l'entrée "RS 485" causant un débranchement de réglage HE OFF / G OFF/ BU ER1. Perturbation de la communication BUS avec le régulateur de chauffage externe pendant plus de 60 secondes ou raccordement incorrect / défectueux du régulateur de chauffage externe / de la passerelle de connexion ou entrée RS 485 défectueuse.</p> <p>L'erreur peut uniquement se présenter si l'entrée "BUS" est active (voir chapitre 11.4)</p>	<p>(F2) Contrôlez le câblage BUS (absence de pli, polarité et pose) vers la passerelle de connexion / le régulateur externe. L'erreur est remise à zéro automatiquement + poêle redémarre dès que la connexion BUS est à nouveau active.</p> <p>Attention : le fonctionnement manuel du poêle en présence de "BU Er1" est uniquement possible si l'entrée "BUS" est à nouveau désactivée (voir chapitre 11.4).</p>

27. Niveau de menu 1 / interrogation des données du poêle



Niveau de menu 1 :

→ Appuyez 1 x sur . Vous vous trouvez alors dans le niveau de menu 1 et vous pouvez lire les données du poêle. Dans ce niveau de menu, vous ne pouvez pas commander le poêle, mais seulement lire les données ! Exception : la touche  est active.

Pour quitter le niveau de menu 1 :

→ Appuyez 1 x sur  ou n'actionnez aucune touche dans le niveau de menu pendant plus de 60 secondes. Le poêle revient automatiquement dans le menu de commande.

Pour naviguer dans le niveau de menu 1 :

→ Naviguez vers l'avant ou vers l'arrière dans le niveau de menu avec la touche  ou . Les affichages ci-dessous apparaissent.

Affichage niveau de menu	Explication	Remarques
BM 001	Version du logiciel actuellement installée	Indique le logiciel de base installé sur la platine (cf. système d'exploitation de l'ordinateur). Il ne s'agit pas de la version du programme, qui détermine la puissance du poêle.
Z ON / OFF	Z ON = allumage activé Z OFF = allumage désactivé	Indique si la sortie "Allumage Z" est sous tension (ON) ou non (OFF).
S ...	Cadence de vis sans fin exprimé en secondes	Indique la durée de mise en service de la vis sans fin transportant les pellets exprimé en secondes = valeur de consigne consommation de pellets.
PE CAL	Routine d'étalonnage du débit de pellets	Peut être démarrée ici. <u>Respectez les instructions !</u> Adaptation du débit de pellets au type et au lot de pellets.
U ...	Révolution de soufflerie des fumées en %	Indique le % de la tension nominale actuellement présente au niveau de la sortie "Soufflerie".
L ...	Débit d'air du capteur de débit d'air	Indique le débit d'air de combustion mesuré actuellement depuis le capteur de débit d'air (LMS).
TP ...	Température de la cage de chute des pellets en °C	Indique la température mesurée par le capteur TP dans la cage de chute des pellets en °C.
TL ...	Température du capteur de débit d'air en °C	Indique la température de l'air de combustion mesurée actuellement par le capteur de débit d'air (LMS) dans le tuyau d'aspiration.
TR ...	Température des fumées en °C	Indique la température de combustion mesurée actuellement par le capteur TR dans la chambre de combustion.
TW ...	Température de l'échangeur thermique à eau en °C	Indique la température de l'eau actuellement mesurée par le "capteur de chaudière interne" dans l'échangeur thermique.

Affichage niveau de menu	Explication	Remarques
P ON / OFF	Relais "Pompe" (contact à fermeture) P ON = pompe activée = 230 V ou tension réseau P OFF = pompe désactivée = 0 V	Indique si la sortie "Pompe" est sous tension (ON) ou non (OFF).
R1 ON / OFF	Relais "Réserve 1" (contact à fermeture) R1 ON = 230 V ou tension réseau R1 OFF = 0 V	Message d'état ON = appareil en marche (même si une erreur est survenue). OFF = appareil arrêté (mis hors service de manière externe ou manuellement).
R2 ON / OFF	Relais "Réserve 2" (contact à fermeture) R2 ON = 230 V ou tension réseau R2 OFF = 0 V	Alarme centralisée ON = pas d'anomalie OFF = l'appareil présente une anomalie ou a été arrêté manuellement.
R3 ON / OFF	Relais "Réserve 3" (contact à fermeture) R3 ON = 230 V ou tension réseau R3 OFF = 0 V	Message d'erreur température cage de chute des pellets (TP) ON = température de la cage de chute des pellets (TP) trop élevée. OFF = température de la cage de chute des pellets (TP) OK.
R4 ON / OFF	Relais de sécurité "Réserve 4" (contact à ouverture, sans potentiel, capacité max. 2 A) R4 ON = relais ouvert R4 OFF = relais fermé	Message d'état (au moyen d'un relais de sécurité contrôlé sans tension de sortie) ON = appareil en marche (même si une erreur est survenue). OFF = appareil arrêté (mis hors service de manière externe ou manuellement). Indication : pour le branchement sans potentiel de dispositifs de sécurité externes comme par exemple le - contrôleur de pression différentielle wotdtk DS01.
BW ...	Heures de fonctionnement depuis la maintenance en heures x 10	Exemple : BW 56 = 560 h depuis la dernière maintenance. Réinitialisation de l'affichage, voir maintenance / réinitialisation de maintenance chap. 0 à la page 58.
BG ...	Heures de fonctionnement total en heures x 100	Exemple : BG 56 = 5 600 h heures de fonctionnement total. L'affichage ne peut pas être réinitialisé.
PR ...	Consommation de pellets en tonnes jusqu'au nettoyage	Exemple : PR -0,7 = 0,7 t de pellets peut encore être brûlée jusqu'au prochain nettoyage. Exemple : PR 0,2 = nettoyage dépassé de 0,2 t. Réinitialisation de l'affichage, voir nettoyage / réinitialisation du nettoyage chap. 25.13 à la page 58.
PW ...	Consommation de pellets jusqu'à la maintenance en tonnes	Exemple : PW -2,7 = 2,7 t de pellets peuvent encore être brûlés jusqu'à la prochaine maintenance. Exemple : PW 0,2 = maintenance dépassée de 0,2 t. Réinitialisation de l'affichage, voir maintenance / réinitialisation de maintenance chap. 25.13 à la page 58.
PG ...	Consommation totale de pellets en tonnes	Exemple : PG 66,5 = 66,5 t des pellets ont été consommés au total. L'affichage ne peut pas être réinitialisé.
SG ...	Démarrages programme d'allumage général	Exemple : SG 123 = le programme d'allumage a été démarré 123 fois au total. Étant donné que l'affichage sur le panneau de commande ne peut indiquer qu'un chiffre maximal de 999, le compteur de démarrage continue de tourner avec 001 lors du démarrage suivant. SG 123 peut donc également signifier 999 + 123 (ou 999 + 999 + 123 etc.). L'affichage ne peut pas être réinitialisé.
SD ...	Démarrages du programme d'allumage au cours des dernières 24 heures	Exemple : SD 5 = le programme d'allumage a été démarré 5 fois au cours des dernières 24 heures de fonctionnement.

28. Annexe technique

28.1 Caractéristiques techniques / vérifications

Poêle à pellets type	BM 01 "ivo.tec®" Waterplus BM 01-2 "ivo.safe®" Waterplus BM 01-4 "ivo.smart" Waterplus
Vérifié selon	EN 14785 ; art. 15a B-VG (Autriche)
Combustibles homologués	Pellets de bois naturels homologués ENplus-A1, DIN PLUS et ISO 17225-2. Ø 5-8 mm. Teneur en cendre < 0,7%.
Puissance calorifique nominale selon EN 14785	8 kW, 9 kW, 13 kW
Rapport puissance eau / air (à la puissance calorifique nom.)	Env. 95 % / 5 % (avec obturateur)
Plus faible puissance calorifique Plage de puissance calorifique	3 kW 3 kW jusqu'à la puissance nominale correspondante
Pression de fonctionnement maximale admissible de l'échangeur thermique à eau Manchon de raccordement départ / retour Capacité en eau Température de départ admissible Perte de pression échangeur thermique Débit minimum	3,0 bar 3/4 pouce filetage extérieur environ 24 l 100 °C < 100 mbar pour 600 l/h > 600 l/h
Alimentation électrique	230 V CA ; 50 Hz ou 60 Hz (basculement automatique)
Fusibles	Coupe-circuit principal (5 A flink) (Option : fusible d'allumage (2 A retardé))
Température ambiante admissible en fonctionnement	+5 °C à +25 °C
Températures admissibles de l'air aspiré en fonctionnement	-15 °C à + 50 °C
Positionnement en hauteur admissible du local d'installation (avec réglages de base)	0 - 1 500 mètres au dessus du niveau de la mer (au-delà, une entreprise spécialisée requiert des adaptations du débit d'air)
Exploitation multiple (raccordement à la cheminée commune)	Lors du raccordement des poêles à pellets wodtke à des cheminées à exploitation multiple, des dispositifs de sécurité supplémentaires sont nécessaires.
Numéro d'homologation foyers indépendants de l'air ambiant (Institut Allemand du Bâtiment DIBt)	Z-43.11-193

Tableau 1 : données techniques

28.2 Poids

BM 01 "ivo.tec®" Waterplus :	
Poids du corps de base sans décoration en verre (vide) :	environ 270 kg
Poids du corps de base avec décoration en verre (vide) :	environ 303 kg
Poids prêt à la mise en service sans décoration en verre :	environ 334 kg
Poids prêt à la mise en service avec décoration en verre :	environ 367 kg
BM 01-2 "ivo.safe®" Waterplus :	
Poids à vide :	environ 265 kg
Poids prêt à la mise en service :	environ 329 kg
BM 01-4 "ivo.smart" Waterplus :	
Poids à vide :	environ 262 kg
Poids prêt à la mise en service :	environ 326 kg
Poids de remplissage des pellets / réservoir à pellets :	environ 40 kg
Poids de remplissage de l'échangeur thermique à eau :	environ 24 kg

Tableau 2 : poids

28.3 Valeurs de contrôle

Valeurs EN 14785 selon rapport d'essai FSPS-WA 2212 du 06.06.2014 ou FSPS-Wa 2230 du 11.12.2015 site de vérification des foyers RWE Power SA :

Puissance calorifique nominale	13 kW	9 kW	8 kW	3 kW Charge faible
Rendement [%]	93,8	94,5	97,9	95,5
Teneur moyenne en CO ₂ [%]	9,9	9,1	10,9	6,6
Teneur moyenne en CO – [mg/Nm ³] relatif à 13 % O ₂	150	125	50	300
Teneur moyenne en poussière [mg/Nm ³] relatif à 13 % O ₂	18	10	19	44
Teneur moyenne en NO _x [mg/Nm ³] relatif à 13 % O ₂	140	140	122	116
Teneur moyenne en C _n H _m [mg/Nm ³] relatif à 13 % O ₂	<5	<5	<5	13
Température moyenne des fumées [°C]	105	90	62	60
Débit massique des fumées [g/s]	9,7	7,5	5,3	3,8
Tirage nécessaire [Pa]	3	2,3	5,6	2

Tableau 3 : valeurs de contrôle

28.4 Dimensions BM 01 "ivo.tec®" Waterplus

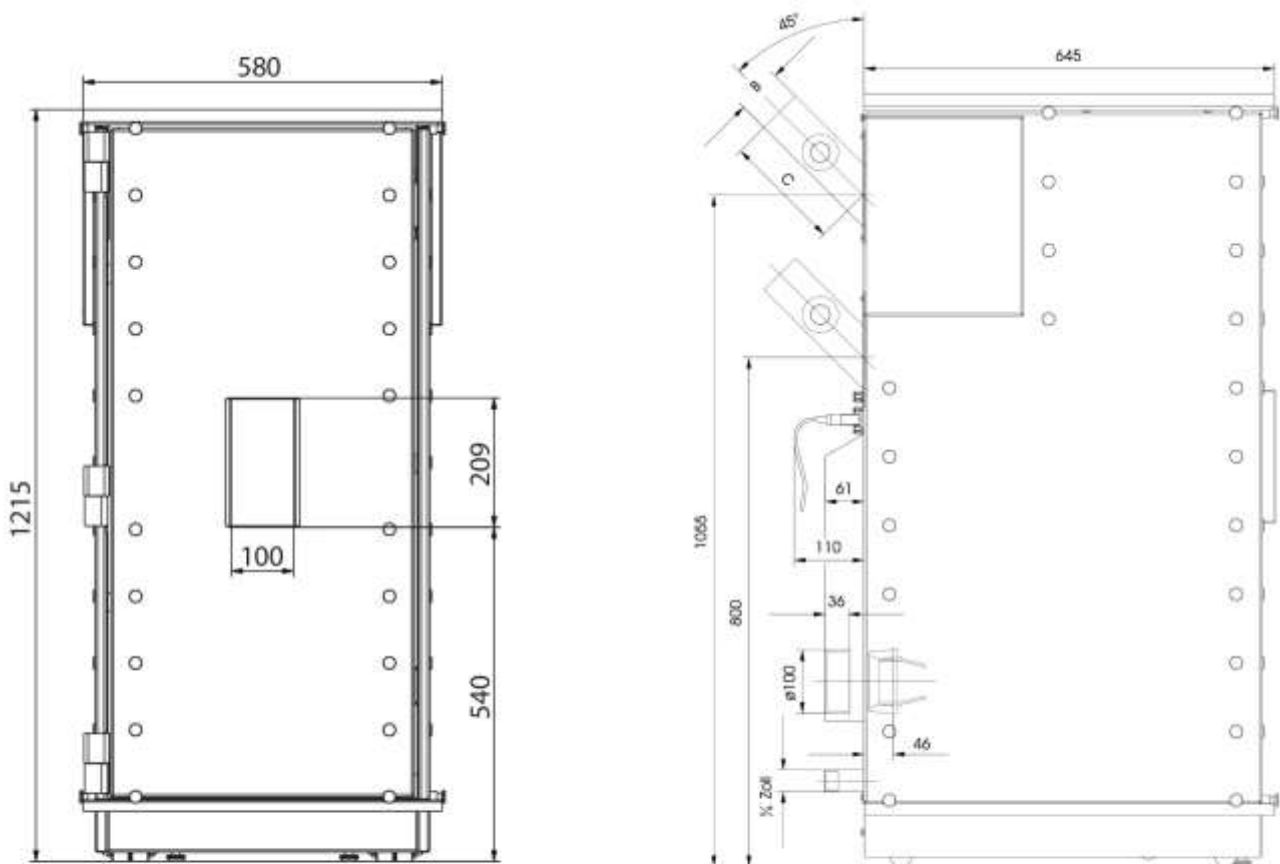

Dimensions de raccordement

"Vario"	"Vario 2" (avec capteur)
B = Ø 80	Ø 70
C = 138	185

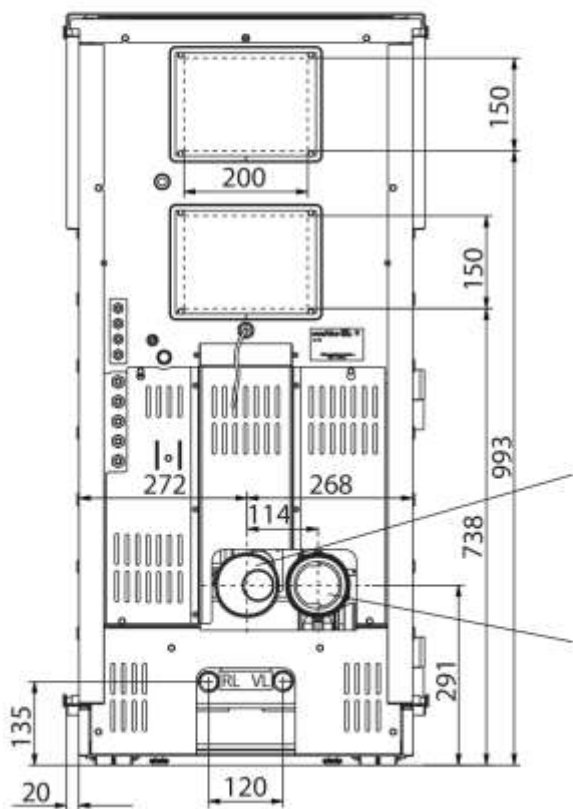

Aspiration
de l'air centrale

Raccordement
des fumées

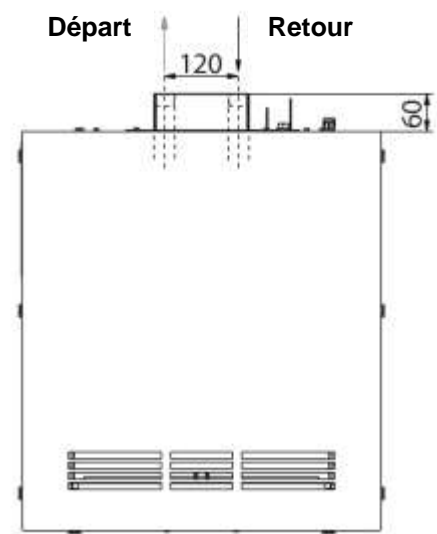

Fig. 150 : plan coté ivo.tec®

28.5 Dimensions BM 01-2 "ivo.safe®" Waterplus

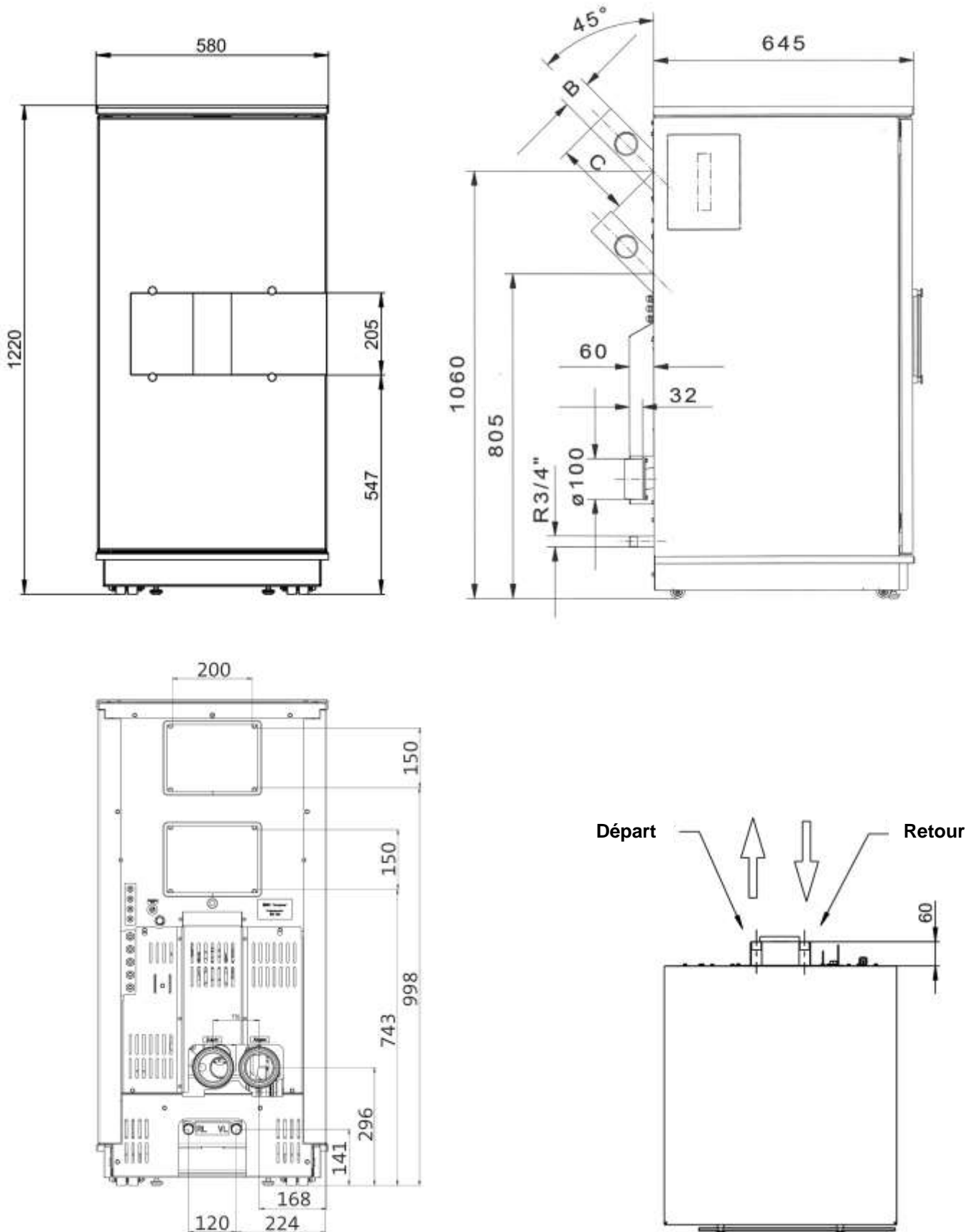

Fig. 151 : plan coté ivo.safe®

28.6 Dimensions BM 01-4 "ivo.smart" Waterplus

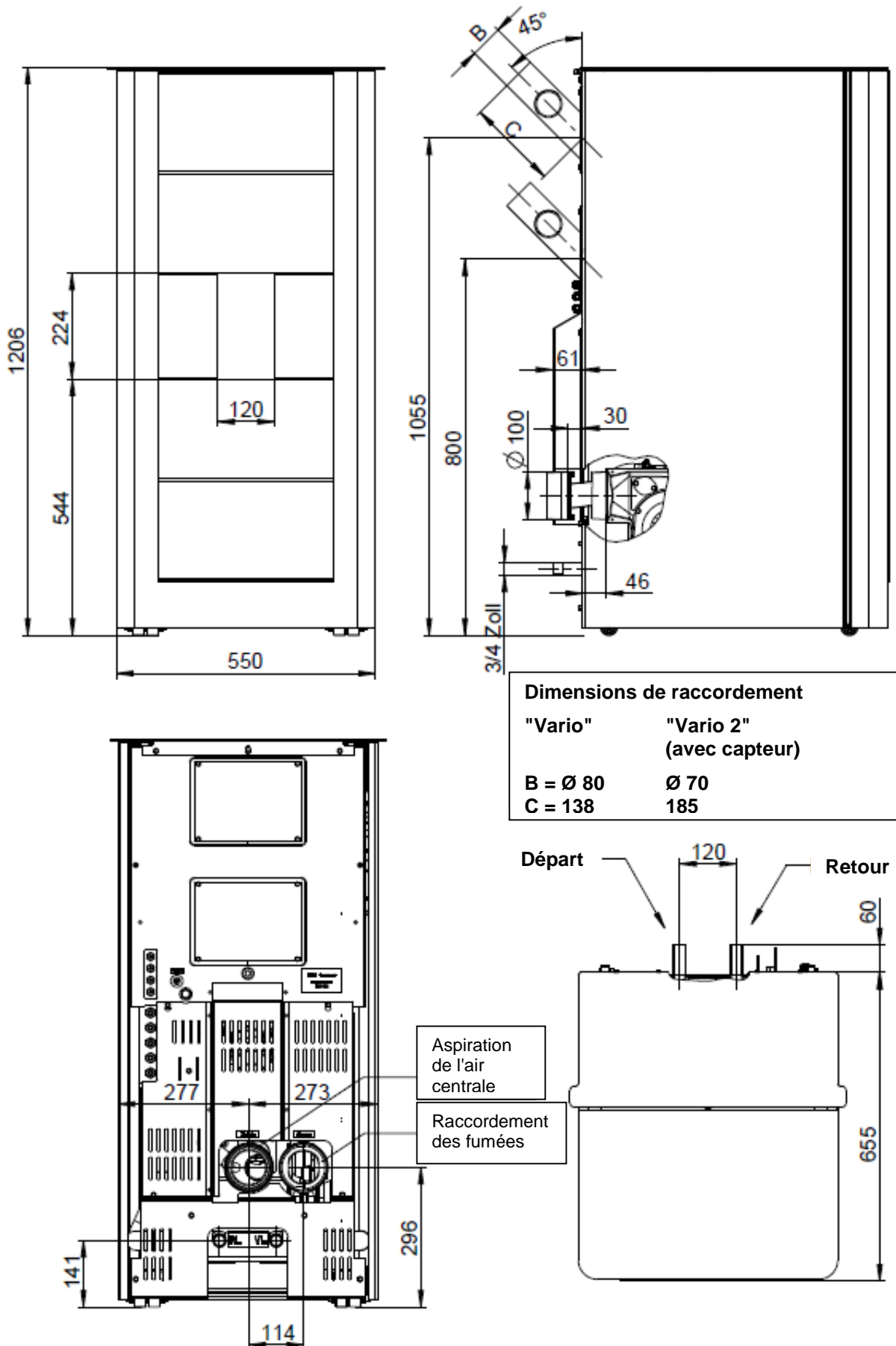

Fig. 152 : plan coté ivo.smart

28.7 Déclarations de performance

<http://www.wodtke.com/fr/service/telechargements.html>



28.8 Garantie

Les nouveaux délais de garantie harmonisée par l'Union européenne sont valables pour tous les produits / composants wodtke à partir du 1er janvier 2002 (date de livraison). La vente des produits se fait exclusivement via des entreprises locales spécialisées. Les produits neufs sont dotés d'une **garantie de 24 mois** pour le particulier à l'égard du vendeur. Les dommages dus à une usure normale sont exclus de la garantie, ne s'agissant pas d'un défaut du produit (comme ceci est aussi le cas d'autres produits soumis à une usure, tels que les pneus, garnitures de freins, bougies d'allumage, filtres etc.). Le recours à la garantie du fabricant est également exclu pour les produits de lubrification et les consommables (tels que l'essence, les huiles etc.) et les défauts causés par des interventions non conformes à l'usage prévu en matière de manipulation, d'installation, d'exploitation, de commande, d'entretien, de nettoyage, de maintenance etc.

wodtke concède une **garantie-usine** d'une durée de **6 mois**, à compter de la livraison par wodtke, sur toutes les pièces d'usure, indépendamment des directives légalement imposées.

Les **pièces d'usure** d'un poêle à pellets wodtke & de ses accessoires comprennent notamment tout ce qui suit :

Composants entrant en contact avec le feu tels que les chamottes, joints d'étanchéité, tôles et plaques de fontes, pots brûleurs, grilles, vitres du foyer, éléments d'allumage.

Le recours à la responsabilité et garantie du fabricant est également exclu pour tous les dommages causés par une surcharge mécanique, chimique ou thermique, les surtensions électriques, des fausses manœuvres ou une installation, une manipulation, une utilisation, un nettoyage, un entretien ou une exploitation non conforme à l'usage prévu.

La perforation par la rouille des échangeurs thermiques à eau causée par une diffusion à oxygène, l'exploitation dans une plage inférieure au point de condensation ou par des hydrocarbures chlorés ou d'autres substances / gaz attaquant les métaux dans l'environnement / le combustible sont des défauts dus à une exploitation non conforme à l'usage prévu, qui est également exclue de tout recours à la responsabilité et garantie du fabricant. Cette disposition s'applique par analogie à toute utilisation de combustibles non homologués et aux interventions non conformes à l'usage prévu sur l'appareil.

Tous nos composants (y compris les verres) sont des produits d'une conformité contrôlée par des instituts de contrôle dans le cadre de contrôles de qualité et d'homologation onéreux appliquant des conditions d'exploitation habituelles, qui sont également soumis à des critères de qualité internes très stricts avant de quitter nos usines. Pour autant que votre appareil présente un défaut malgré tous ces contrôles, nous vous prions de déposer une réclamation immédiatement auprès de l'entreprise spécialisée compétente en indiquant la date de l'achat et le numéro de fabrication de l'appareil. Nous ne pouvons malheureusement pas donner suite aux réclamations sans l'indication du numéro de fabrication.

Une exploitation / commande correcte et un entretien / une maintenance corrects accroissent la valeur et la longévité de votre poêle, économisent des ressources précieuses, ménagent notre environnement et votre bourse.

28.9 Service après-vente / pièces de rechange

Notre service après-vente, la maintenance et les pièces de rechange vous sont fournis par votre revendeur spécialisé. Il vous informe sur votre poêle à pellets wodtke et saura répondre à toutes vos questions. Adressez-vous à votre revendeur spécialisé si votre appareil vous cause des difficultés ou si vous n'arrivez à remédier à une panne de votre propre chef.

Veillez impérativement indiquer la date du montage et le numéro de fabrication figurant sur la plaque signalétique de votre appareil en cas de réclamations ou de commandes de pièces de rechange, afin que nous puissions vous aider correctement et fournir les pièces de rechange respectives.

28.10 Votre revendeur spécialisé

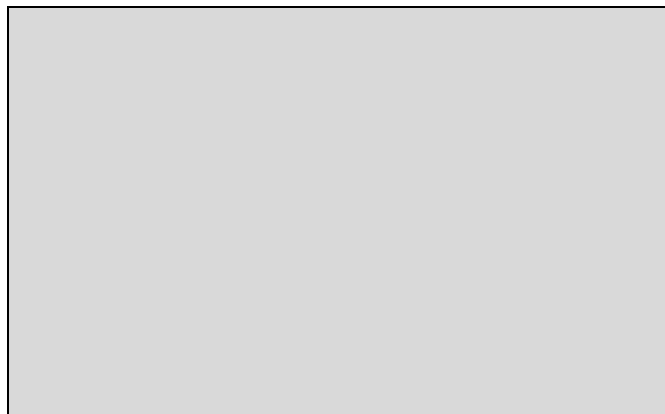

Nous vous souhaitons de nombreuses heures agréables de chaleur et de confort avec votre poêle à pellets wodtke

Votre wodtke GmbH

wodtke GmbH • Rittweg 55-57 • D-72070 Tübingen-Hirschau
Tél. +49 (0) 70 71 / 70 03 - 0 • Fax +49 (0) 70 71 / 70 03 - 50
info@wodtke.com • www.wodtke.com

Nous déclinons toute responsabilité pour les fautes d'impression et modifications effectuées après la mise en impression