

NOTICE DE MONTAGE ET D'UTILISATION

poêle COLONA lite



COLONA LITE

notice de montage et d'utilisation

COLONA lite
poêle – laqué noir



Description	N° d'ident.
COLONA lite - Poêle intérieur avec porte plate, laquée noir	1003-02005
COLONA lite - Poêle intérieur avec porte ronde, laquée noir	1003-02011
COLONA lite - Poêle intérieur avec porte plate, émaillée blanc	1003-02006
COLONA lite - Poêle intérieur avec porte ronde, émaillée blanc	1003-02012
COLONA lite - Poêle intérieur avec LT3, avec porte plate, laquée noir	1003-02008
COLONA lite - Poêle intérieur avec LT3, avec porte ronde, laquée noir	1003-02054
COLONA lite - Poêle intérieur avec LT3, avec porte plate, émaillée blanc	1003-02009
COLONA lite - Poêle intérieur avec LT3, avec porte ronde, émaillée blanc	1003-02015

COLONA lite
poêle –
émaillé en blanc



COLONA lite - Tuyau de fumée, laqué noir, 2 anneaux, sortie fumée en haut	1004-01046
COLONA lite - Tuyau de fumée, laqué noir, 3 anneaux, sortie fumée en haut	1004-01094
COLONA lite - Tuyau de fumée, laqué noir, 6 anneaux, sortie fumée en haut	1004-01049
COLONA lite - Tuyau de fumée, laqué noir, 6 anneaux, sortie fumée arrière	1004-00879
COLONA lite - Tuyau de fumée, émaillé blanc, 2 anneaux, sortie fumée en haut	1004-01047
COLONA lite - Tuyau de fumée, émaillé blanc, 3 anneaux, sortie fumée en haut	1004-01095
COLONA lite - Tuyau de fumée, émaillé blanc, 6 anneaux, sortie fumée en haut	1004-01050
COLONA lite - Tuyau de fumée, émaillé blanc, 6 anneaux, sortie fumée arrière	1004-00878

Procès-verbal de mise en service

pour l'installateur

LEDA poêle COLONA lite

- Modèle COLONA lite – laqué noir COLONA lite – émaillé en blanc
Rehausse 2 anneaux 3 anneaux 6 anneaux
 sans avec _____ pièces intercalaires d'accumulateur en fonte

Date de montage _____ Numéro de série (voir)

Exploitant de l'installation _____

Rue _____

Code postal / lieu _____ Téléphone, GSM (portable) _____

Les questions éventuelles, y compris en rapport avec les droits de garantie, peuvent être uniquement résolues sur présentation de ce procès-verbal de mise en service !

- Cheminée** ronde : Ø _____ cm carrée : _____ cm polygonale : _____ x _____ cm
Type de cheminée à trois couches, isolée à deux couches à une couche, maçonnée
 acier spécial, isolée divers : _____
Affectation uniquement avec ce foyer (simple) en combinaison avec d'autres foyers
Hauteur de cheminée efficace d'env. _____ m dont env. _____ / _____ m en zone extérieure/froide
 Dispositif d'air d'appoint présent réglé sur env. _____ Pa
 Attestation d'aptitude et de capacité d'utilisation en toute sécurité délivrée par le ramoneur

Raccord Longueur étendue : _____ m Hauteur eff. : _____ m Diam. : Ø _____ cm
Nombre et type de coudages : _____
Clapet de réglage présent oui non Raccordement de cheminée sous un angle de 90° 45°

Alimentation en air de combustion via conduit depuis l'air extérieur depuis le local de montage
Longueur étendue du conduit : _____ m Diamètre : Ø _____ cm
Type/matériau du conduit : _____ Nombre de coudages : _____

Installation de ventilation Installation de ventilation présente dans le bâtiment oui non
Autres disp. d'évacuation prés. oui non
LUC présent oui non Autres dispositifs de sécurité : _____

Exploitant de l'installation
Les documents techniques ont été transmis à l'exploitant. Celui-ci a été familiarisé avec les consignes de sécurité, l'utilisation et l'entretien de l'installation ci-dessus.

Société de montage/cachet

Date et signature

Date et signature



Procès-verbal de mise en service

pour l'installateur

LEDA poêle COLONA lite

Modèle COLONA lite – laqué noir

Rehausse 2 anneaux 3 anneaux 6 anneaux

sans avec _____ pièces intercalaires d'accumulateur en fonte

Date de montage _____

Numéro de série (voir)

A –

Exploitant de
l'installation

Rue

Code postal / lieu

Téléphone, GSM (portable)

**Les questions éventuelles, y compris en rapport avec les droits de garantie,
peuvent être uniquement résolues sur présentation de ce procès-verbal de mise en service !**

Cheminée ronde : Ø _____ cm carrée : _____ cm polygonale : _____ x _____ cm

Type de cheminée à trois couches, isolée à deux couches à une couche, maçonnée

acier spécial, isolée divers : _____

Affectation uniquement avec ce foyer (simple) en combinaison avec d'autres foyers

Hauteur de cheminée efficace d'env. _____ m dont env. _____ / _____ m en zone extérieure/froide

Dispositif d'air d'appoint présent réglé sur env. _____ Pa

Attestation d'aptitude et de capacité d'utilisation en toute sécurité délivrée par le ramoneur

Raccord Longueur étendue : _____ m Hauteur eff. : _____ m Diam. : Ø _____ cm

Nombre et type de coudages : _____

Clapet de réglage présent oui non Raccordement de cheminée sous un angle de 90° 45°

Alimentation en air de combustion via conduit depuis l'air extérieur depuis le local de montage

Longueur étendue du conduit : _____ m Diamètre : Ø _____ cm

Type/matériau du conduit : _____ Nombre de coudages : _____

Installation de ventilation Installation de ventilation présente dans le bâtiment oui non

Autres disp. d'évacuation prés. oui non

LUC présent oui non Autres dispositifs de sécurité : _____

Exploitant de l'installation

Les documents techniques ont été transmis à l'exploitant. Celui-ci a été familiarisé avec les consignes de sécurité, l'utilisation et l'entretien de l'installation ci-dessus.

Société de montage/cachet

Date et signature

Date et signature

Table des matières

1.	CONSIGNES DE SÉCURITÉ	3
1.1	Distances de protection incendie et de sécurité	3
1.2	Danger de brûlure	5
1.3	Dangers causés par une porte de foyer mal fermée	6
1.4	Dangers causés par un manque d'air de combustion	6
1.5	Dangers causés par des combustibles inappropriés	8
1.6	Dangers causés par la fermeture du registre d'air	8
1.7	Dangers causés par un fonctionnement insuffisant de la cheminée	8
1.8	Comportement correct en cas de feu de cheminée	9
2.	DONNÉES DE PLANIFICATION	10
2.1	Fourniture + accessoires	10
2.2	Calcul de la charge de chauffage (des besoins en chaleur)	14
2.3	Exigences posées à la cheminée	14
2.4	Détermination de la pression de refoulement totale	16
2.5	Alimentation en air de combustion	17
3.	MONTAGE ET PREMIÈRE MISE EN SERVICE	19
3.1	Outils requis	19
3.2	Distances de protection incendie et de sécurité	19
3.3	Appropriation de la surface d'installation	19
3.4	Simplification du transport	20
3.5	Montage des pieds, mise en position de la base du poêle	20
3.6	Socle pivotant et buse pivotante	21
3.7	Préparation du raccordement à l'air de combustion	28
3.8	Garnissage de foyer (garnissage)	29
3.9	Démontage de la porte de foyer	30
3.10	Montage du ressort de porte, transformation en une porte de foyer	30
3.11	Installation du COLONA lite, base du poêle et rehausse	34
3.12	Montage du dôme en fonte (échangeur de chaleur)	36
3.13	Montage de la rehausse	37
3.14	Ajutage des gaz brûlés	43
3.15	Raccordement à la cheminée	45
3.16	Raccord et raccordement à la cheminée	45
3.17	LEDATRONIC	47
3.18	Première mise en service	48
3.19	Normes et directives	49
4.	UTILISATION	50
4.1	Combustibles	50
4.2	Éléments de manipulation	56
4.3	Mode de chauffage et réglages	59
4.4	Nettoyage et entretien	64
4.5	Liste de contrôle en cas d'anomalies	68
4.6	Recommandations pour l'élimination d'appareils équipés de LEDATRONIC	70
5.	PIÈCES DE RECHANGE ET D'USURE	71
5.1	Porte de foyer, vitre, poignée, généralités	71
5.2	Foyer	72
5.3	LEDATRONIC	73
6.	CARACTÉRISTIQUES TECHNIQUES	74
7.	GARANTIE	76
8.	DÉCLARATION DE PERFORMANCE	77
9.	PLAQUETTE SIGNALÉTIQUE	79
10.	LABEL ÉNERGÉTIQUE ET FICHE TECHNIQUE DU PRODUIT	97

Informations importantes pour l'utilisateur

Avec nos sincères félicitations !

Avec le COLONA lite, vous avez opté pour un poêle tout à fait spécial, à l'esthétique et à la technique modernes.

Outre le design, nous attachons une valeur particulière à des technologies de combustion abouties, à des matériaux haut de gamme et à une fabrication de qualité. Le COLONA lite a été conçu selon les techniques actuelles et a été testé selon la norme européenne DIN EN 13240 comme poêle et appareil de chauffage à combustible solide.

Caractéristiques	COLONA lite
Certification de base, agrément technique général	Marquage CE / DIN EN 13240
Classe d'efficacité énergétique	A+
Label qualité HKI	√
Respect des exigences de la norme 1. BImSchV	2. niveau installation de chauffage individuel
Combustibles appropriés	Bûches de bois (de préférence) et briquettes de bois
Raccordement d'un seul appareil au conduit	adapté (recommandé) (la fermeture automatique de la porte n'est pas exigée)
adapté pour raccordement multiple au conduit	adapté (avec ressort de porte installé)
fonctionnement avec porte ouverte ou fermée	exclusivement porte fermée
limitation de la durée de fonctionnement	pas de limitatio
mode de fonctionnement prévu	Appareil fonctionnant par flambées (pas de ralenti)

Plus de caractéristiques et de données dans le chap. „6. Données techniques“ à partir de la page 74.



Les données de performances **conformément à la législation sur la construction**, ainsi que le label énergétique sont dans la présente notice

(„8. Déclaration de performance“ ab Seite 76, „10. Label énergétique et fiche technique du produit“ ab Seite 80)

Veillez compléter le procès-verbal de mise en service en double exemplaire avec votre entreprise spécialisée. Un exemplaire reste avec cette notice et permettra de répondre aux questions qui peuvent se poser concernant votre foyer.



En cas de non-respect des notices de montage et d'utilisation, la garantie est nulle et non avenue. Toute modification de la construction du COLONA lite exécutée par l'exploitant de l'installation est interdite !

Veillez prendre en compte et respecter les recommandations de la présente notice lors de l'installation, du raccordement et de l'utilisation de ce poêle de chauffage, de même que les recommandations de la notice du système LEDATRONIC (Notice d'utilisation et notice de montage des appareils équipés de LEDATRONIC). Respectez les réglementations en vigueur, particulièrement les dispositions légales de construction, les DTU, les exigences locales ainsi que les dispositions anti-pollution (émissions). Les exigences légales nationales et locales doivent être prises en compte.

La durée de vie et le fonctionnement de votre poêle dépendent de son installation correcte, d'une utilisation appropriée ainsi que d'un entretien et d'une maintenance adaptés.



Respectez les consignes de sécurité (« 1. Consignes de sécurité » en page 3) et suivez ces prescriptions essentielles lors de l'utilisation de votre foyer !

1. Consignes de sécurité

1.1 Distances de protection incendie et de sécurité



Les distances de protection incendie et de sécurité doivent impérativement être respectées !

Distances de sécurité à côté et derrière le poêle

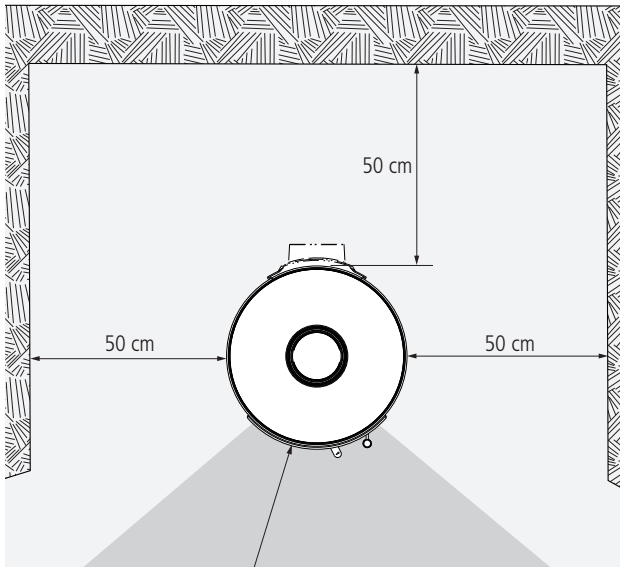

Le poêle doit respecter des distances minimum vers l'arrière et sur les côtés par rapport aux matériaux sensibles à la température ou inflammables ou aux composants contenant des éléments inflammables.

Fig. 1.1 Distances minimales par rapport aux matériaux ou composants inflammables



Les distances de sécurité par rapport aux matériaux, composants, meubles inflammables, etc. indiquées sont des distances minimales. Pour des matériaux particulièrement sensibles à la température, des murs possédant une isolation thermique particulière, etc., des distances supérieures seront éventuellement nécessaires.

Consignes de sécurité

Protection dans la zone devant l'ouverture du foyer

Le plancher 50 cm devant et 30 cm de chaque côté de l'ouverture du foyer doit être constitué d'un matériau non inflammable ou posséder un revêtement non inflammable (prescription selon FeuVO).

Aucun objet inflammable ne peut se trouver dans la zone située devant et à proximité de l'ouverture du foyer et aucun combustible ne peut y être entreposé ou remisé.

Une zone non inflammable suffisante devant et à proximité de la porte de foyer de votre poêle est également déjà indispensable pour la réception du foyer par le ramoneur compétent.

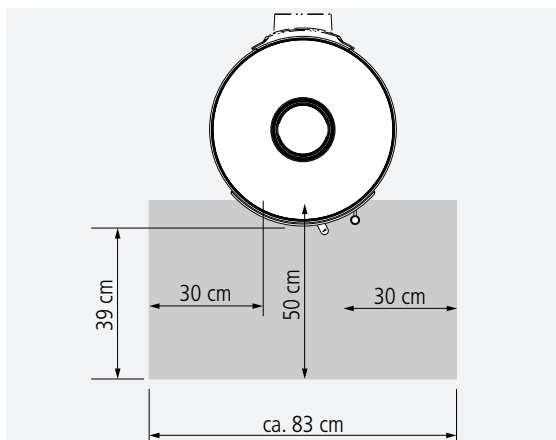

Fig. 1.2 Revêtement non inflammable devant et à côté de l'ouverture de foyer

Protection dans la zone de rayonnement de la (des) vitre(s)

En raison du rayonnement thermique élevé émanant de la vitre de votre insert, une distance de sécurité suffisante entre des composants contenant ou issus de matériaux inflammables ou des meubles encastrés et le poêle doit être respectée dans cette zone.

Aucun objet inflammable ne peut se trouver dans cette zone et aucun combustible ne peut y être entreposé ou remisé.

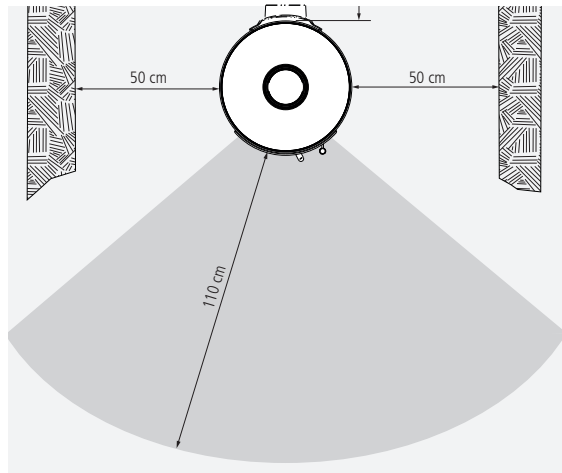

Fig. 1.3 Zone de rayonnement de la vitre

1.2 Danger de brûlure



Pièces très chaudes, zones très chaudes, danger de brûlure !

Le poêle, en particulier sa porte et sa face avant, les surfaces du poêle et les tuyaux des gaz brûlés s'échauffent énormément pendant le fonctionnement. Une part importante de sa puissance est aussi émise par la vitre de la porte du foyer. Pour garantir une utilisation sans risques de l'appareil, utilisez le gant de protection fourni. Attention à ce que les enfants, en particulier, gardent une distance de sécurité suffisante pendant et après le fonctionnement de l'appareil.

Consignes de sécurité

1.3 Dangers causés par une porte de foyer mal fermée



La porte du foyer doit être fermée pendant le fonctionnement !

Pendant le fonctionnement, la porte du foyer doit rester fermée de manière à éviter une émission de gaz de chauffage inutilement élevée et même dangereuse.

En raison du processus de dégazage puissant du bois utilisé comme combustible et d'une pression de refoulement faible de la cheminée, l'ouverture de la porte du foyer peut entraîner la sortie de fumée et de gaz de chauffage. C'est pourquoi il est vivement recommandé, en principe, de ne pas ouvrir la porte de foyer avant que le combustible ne se soit consumé jusqu'à l'incandescence.

1.4 Dangers causés par un manque d'air de combustion



Le foyer doit toujours pouvoir recevoir suffisamment d'air de combustion !

Si des foyers tirent leur air de combustion de l'espace habitable ou du bâtiment, un apport d'air suffisant permanent doit toujours pouvoir pénétrer dans cet espace. Les installations de ventilation ou d'autres foyers ne peuvent pas perturber ou nuire à l'alimentation en air.

Pendant le fonctionnement, l'ouverture d'air de combustion prévue ne peut pas être fermée, réduite, rétrécie, couverte ou entravée.



Les installations à absorption d'air peuvent perturber l'alimentation en air de combustion !

Les installations à absorption d'air (p. ex. installation de ventilation, hotte aspirante, sèche-linge aspirant, installations d'aspiration centrales) qui sont utilisées en même temps que le foyer dans la même pièce ou avec le même air ambiant peuvent perturber sévèrement l'alimentation en air de combustion et l'évacuation des gaz brûlés.

Pour un fonctionnement tout de même sûr du foyer, nous recommandons notre dispositif de sécurité autorisé par la surveillance des travaux, le contrôleur de dépression LUC 2 de LEDA. Cet appareil surveille en permanence les rapports de pression présents et coupera si besoin l'installation de ventilation avant qu'une quantité importante et dangereuse de gaz brûlés ne puisse pénétrer dans l'espace habitable.

Si des modifications correspondantes sont planifiées et exécutées dans le bâtiment, les conditions d'une utilisation sûre et admissible du foyer existant peuvent être considérablement perturbées. Les conditions préalables requises pour garantir une utilisation admissible et sans problème doivent donc être de nouveau vérifiées par un spécialiste compétent en cas de modifications ultérieures.

Ces modifications peuvent être p. ex. :

- l'installation d'un nouveau foyer pour la même cheminée ou pour une autre cheminée,
- des modifications constructives de la cheminée,
- l'installation ou la transformation de dispositifs de ventilation, p. ex. hotte aspirante, purgeur d'air des toilettes ou de la salle de bains, ventilations à double flux contrôlées,
- l'installation ou la transformation d'appareils ménagers correspondants, p. ex. sèche-linge aspirant, installation d'aspiration centrale,
- des modifications apportées à l'étanchéité du bâtiment, p. ex. par l'intégration de nouvelles fenêtres ou portes, l'isolation de la toiture, l'ajout d'une isolation thermique poussée.

Consignes de sécurité

1.5 Dangers causés par des combustibles inappropriés



Seuls des combustibles appropriés peuvent être utilisés !

La combustion de déchets ou de combustibles inappropriés est interdite, nocive pour l'environnement et dangereuse.

Le COLONA lite est exclusivement prévu et testé pour les combustibles bûches et briquettes de bois. Des informations détaillées concernant les combustibles prévus se trouvent sous « 4.1 Combustibles » en page 49.

1.6 Dangers causés par la fermeture du registre d'air

L'air de combustion ne peut jamais être fermé complètement aussi longtemps que des flammes jaunes sont encore prédominantes. (Exception uniquement en cas de feu de cheminée, voir « 1.8 Comportement correct en cas de feu de cheminée » en page 9).

1.7 Dangers causés par un fonctionnement insuffisant de la cheminée

Une pression de refoulement adaptée de la cheminée est nécessaire pour garantir le fonctionnement correct et sûr du foyer. En particulier au cours de la période transitoire (automne ou printemps) ou en cas de conditions atmosphériques défavorables (p. ex. vent fort, brouillard, couche d'inversion, etc.), des conditions d'exploitation défavorables de la cheminée peuvent survenir. Il faut y être particulièrement attentif lors de l'utilisation d'un foyer.

En cas de gel, des gaz brûlés très froids peuvent se condenser et geler au niveau de l'embouchure de la cheminée. Ceci s'applique en particulier aux gaz brûlés de foyers au gaz. Lors de la mise en service du COLONA lite, veillez donc à ce que l'embouchure de la cheminée soit dégagée et que les gaz brûlés puissent s'évacuer de manière satisfaisante.

En cas d'interruption de service prolongée, des bouchons peuvent se former dans la cheminée, dans le tuyau des gaz brûlés ou encore dans le conduit d'air de combustion. Lors de l'allumage, veillez à ce qu'une bonne combustion et un bon tirage soient réglés dès le départ.

1.8 Comportement correct en cas de feu de cheminée



Adoptez le comportement adéquat en cas de feu de cheminée et mémorisez les points suivants !

- Fermez l'air de combustion !
- Appelez les pompiers et le ramoneur compétent (ramoneur en charge de la sécurité incendie de la circonscription) !
- Permettez l'accès aux ouvertures de nettoyage (p. ex. cave et grenier).
- Enlevez tous les matériaux combustibles (p. ex. y compris les meubles) de la cheminée dans tout le bâtiment, sur toute la hauteur !
- Avant une remise en service du foyer, informez votre ramoneur et faites contrôler les dégâts subis par la cheminée !
- Faites également déterminer par le ramoneur la cause du feu de cheminée dans la mesure du possible et faites en sorte d'y remédier !

Données de planification

2. Données de planification

Le montage de l'appareil de chauffage est effectué par votre artisan spécialisé.

2.1 Fourniture + accessoires

Structure du système

Le COLONA lite est constitué de deux modules de base,

- la base du poêle avec chambre de combustion, socle, pieds de réglage, habillage en fonte – module inférieur complet du poêle ; en cas de commande complémentaire du LEDATRONIC, tous les composants nécessaires sont déjà prémontés en usine ou déjà partiellement prémontés dans la base du poêle.

- la rehausse avec, selon le modèle, 2, 3 ou 6 anneaux en fonte, module supérieur complet du poêle, avec sortie du tuyau de fumée haute ou arrière (horizontalement), selon la version de la rehausse.

Fourniture

Base du poêle COLONA lite constituée de :

- Base du poêle avec chambre de combustion, porte de foyer, garnissage du foyer intégré (segments en vermiculite pour les côtés et brique de sole en chamotte)
- Déфлекteur en vermiculite
- Ressort de porte, ensemble
- Notice d'utilisation et de montage (6036-00598)
- Passeport poêle
- Gant de protection (1005-01982)

Rehausse COLONA lite constituée de :

Rehausse avec 2 anneaux en fonte	Rehausse avec 3 anneaux en fonte	Rehausse avec 6 anneaux en fonte
<ul style="list-style-type: none"> ▪ 2 anneaux en fonte, pleins ▪ Dôme en fonte (échangeur de chaleur en fonte) ▪ Plaque de couverture en fonte avec insert d'accumulation 	<ul style="list-style-type: none"> ▪ 2 anneaux en fonte, pleins ▪ Dôme en fonte (échangeur de chaleur en fonte) ▪ Plaque de couverture en fonte avec insert d'accumulation 	<ul style="list-style-type: none"> ▪ 5 anneaux en fonte, pleins ▪ 1 anneau en fonte avec raccordement tubulaire arrière ▪ Dôme en fonte (échangeur de chaleur en fonte) ▪ Tuyau des gaz de chauffage avec coudage à 90° et ouverture de nettoyage ▪ Tubulure de raccordement en fonte pour le tuyau des gaz de chauffage ▪ Plaque de couverture en fonte avec insert d'accumulation et couvercle d'obturation

Matériel livré en sus pour les appareils avec LEDATRONIC

- LEDATRONIC LT3 WiFi, unité de contrôle insérée dans le poêle (montage usine)
- Thermocouple, mis en place dans le poêle à l'usine,
- Capteur de contact de porte, intégré dans le poêle (montage usine),
- clapet motorisé de l'air de combustion, monté à l'usine dans le poêle,
- câblage du bus de données, 6/6, 7m, livré prêt à brancher,
- Bloc d'alimentation, 24 V DC, câble de branchement d'1,5m,
- LEDATRONIC : notice de montage et d'utilisation

Accessoires nécessaires

- Matériel tubulaire pour le raccord avec clapet de réglage (maître d'ouvrage)
- évent. plaque de sol à placer sous le poêle ou devant celui-ci (maître d'ouvrage)

Données de planification

Accessoires en option

- LEDA, LUC, le contrôle de la dépression dans le conduit
 - 1003-01720, LUC kit de contrôle de la dépression ,
Equipement de sécurité avec display graphique pour le fonctionnement simultané d'un appareil d'aspiration d'air et un appareil de chauffage au bois, homologué (agrément technique général)
 - 1003-01738, LUC-Kit mur creux, alternative au kit LUC de base, pour l'intégration dans mur creux-cloison sèche
- LEDATRONIC accessoire pour appareils avec LT3 WiFi
 - 1004-00542, Display graphique LT3, incl. 6m câble du bus de données
 - 1004-00534, Boîte à encastrer pour display graphique,
 - 1004-00815, boîtier mur creux pour display graphique,
 - 1004-00885, kit module radio FM-1 pour transmission de données sans câble dans le fil de bus de données (2 éléments module radio),
 - 1004-00476, 5m Câble bus de données,
 - 1004-00477, 10m Câble bus de données,
 - 1004-00546, 15m Câble bus de données,
 - 1004-00835, 20m Câble bus de données,
 - 1004-00836, 25m Câble bus de données,
 - 1004-00855, 30m Câble bus de données,
 - 1004-00539, lfd.m Câble bus de données, longueur personnalisée à partir de 15m
 - 1004-00533, aiguillage du bus pour connexion du KS04 ou de LUC avec le LT3,
 - 1004-00540, 3m Rallonge câble moteur incl. bornes de raccordement,
 - 1004-00541, 3m Rallonge câble de fil thermoélectrique ou capteur de contact de porte incl. bornes de raccordement,
 - 1004-00532, Module relais pour branchement d composants de réglage supplémentaires incl. 2m de câble de raccordement
- Pièce intercalaire d'accumulateur en fonte
 - 1004-00880, Pièce intercalaire d'accumulateur en fonte, 15 kg,
jusqu'à 3 pièces intercalaires d'accumulateur possibles pour la rehausse à 2 anneaux en fonte,
jusqu'à 9 pièces intercalaires d'accumulateur possibles pour la rehausse à 6 anneaux en fonte
Dessus en fonte, émaillé blanc
 - 1004-00881, dessus en fonte, avec tablette (sans obturation), émaillé blanc
- Socle pivotant (seulement pour les modèles avec sortie vers le haut et porte ronde)
 - 1004-01028, Kit socle pivotant pour COLONA lite

2.2 Calcul de la charge de chauffage (des besoins en chaleur)

Le poêle COLONA lite LEDA représente, selon le 1^{er} règlement relatif à la protection contre les pollutions et les effluents dommageables (1.BImSchV), une installation de chauffage pour une seule pièce qui est utilisée prioritairement pour le chauffage de la pièce dans laquelle elle est montée. Des pièces attenantes peuvent être également chauffées.

La puissance calorifique de cette installation de chauffage doit toutefois se conformer aux besoins en chaleur de la pièce où elle est montée (charge de chauffage). Il n'existe pas d'obligation de preuve correspondante au sens du 1. BImSchV pour le poêle COLONA lite (puissance calorifique nominale des foyers qui produisent de la chaleur dans l'espace où ils sont installés selon DIN EN 13240 jusque 6 kW).

Le COLONA lite ne peut être exploité de manière correcte et économique que si sa puissance calorifique est adaptée aux paramètres des besoins en chaleur (charge de chauffage) et aux besoins de l'exploitant.

C'est pourquoi un calcul de la charge de chauffage doit être exécuté par l'installateur, ou il faut recourir à un calcul existant. Outre le calcul détaillé selon la norme DIN EN 12831, une déclaration suffisamment précise concernant la charge de chaleur nécessaire peut aussi être réalisée avec le calculateur LEDA BImSchV (outil de calcul).

La puissance peut également être convenue avec le donneur d'ordre, indépendamment de la charge de chauffage réelle.

2.3 Exigences posées à la cheminée

Avant l'encastrement et le raccordement du poêle, le caractère approprié de la cheminée doit être vérifié. Le fonctionnement parfait de l'appareil dépend d'un raccordement adapté à la cheminée.

- Appropriation de la cheminée au niveau construction : les exigences des règles en vigueur doivent être respectées (en particulier le règlement régional relatif aux constructions, le règlement relatif au chauffage correspondant, le 1^{er} BImSchV, DIN V 18160, DIN EN 15287-1).
- La cheminée doit être appropriée pour les gaz brûlés de combustibles solides (résistance à la température d'au moins T400, résistance à l'incendie de la suie, marquage G, classe de résistance à la corrosion 3).
- Appropriation physique/technique de la cheminée : la cheminée doit être en mesure d'évacuer les gaz

Données de planification

brûlés de manière suffisamment sûre et d'accumuler la pression de refoulement nécessaire ; le cas échéant, il faut prouver le fonctionnement suffisant de la cheminée par calcul selon la norme DIN EN 13384, et ce, dès la phase de planification.

- Les indications de pression de refoulement minimale et maximale doivent impérativement être respectées (voir « 6. Caractéristiques techniques » en page 73 et « 2.4 Détermination de la pression de refoulement totale » en page 15).
- Lorsque le foyer fonctionne, la cheminée doit être en mesure d'accumuler la pression de refoulement minimale.
En cas de pression de travail trop faible, une utilisation du foyer conforme à sa destination n'est pas possible.
- Lorsque le foyer fonctionne, la pression de travail de la cheminée ne doit pas dépasser la pression de refoulement maximale.
Une pression de refoulement trop élevée augmente le débit du combustible, les températures de la chambre de combustion et la puissance dégagée. Ceci augmente aussi la sollicitation et l'usure des composants, le degré d'efficacité diminue et les émissions nocives augmentent.
Le cas échéant, une réduction appropriée ou un réglage du tirage doit être prévu(e) (p. ex. dispositif d'air d'appoint).
- Toutes les ouvertures conduisant à la même cheminée, p. ex. d'autres ouvertures de raccordement ou de nettoyage, doivent être fermées.
- Le COLONA lite convient en principe pour une utilisation multiple. En revanche, la cheminée ainsi que tous les foyers qui y sont raccordés doivent convenir techniquement et formellement à l'utilisation multiple.
- En cas d'utilisation multiple de la cheminée, la distance minimale verticale entre les deux raccordements de cheminée devrait être d'au moins 30 cm, une sur-occupation de la cheminée doit être évitée, trop de raccordements entravant la contre-pression. (voir aussi « 3.16 Raccord et raccordement à la cheminée » en page 44).
- La cheminée ne peut pas recevoir d'air vicié. Les raccords de tube et les raccordements de cheminée doivent être fabriqués de manière à être suffisamment étanches, les ouvertures de nettoyage inférieures ou autres doivent être fonctionnelles et fermées hermétiquement !

2.4 Détermination de la pression de refoulement totale

La pression de refoulement totale nécessaire du foyer est la somme de toutes les pressions individuelles. Toutes les valeurs individuelles doivent être prises en compte. La pression de refoulement totale doit être déterminée individuellement pour chaque foyer en fonction de la construction du conduit d'évacuation des gaz brûlés.

Les valeurs individuelles indiquées ci-après doivent être prises en compte :

1. Pression de refoulement pour l'alimentation en air de combustion	pour l'alimentation en air de combustion via un conduit externe (vivement recommandé) : la pression de refoulement nécessaire pour l'alimentation en air venant de l'extérieur (conduit d'air de combustion) est déterminée au moyen des tableaux de calcul correspondants ou selon la norme DIN EN 13384, pour l'alimentation en air de combustion depuis la pièce d'installation (air ambiant de circulation) ou le bâtiment : au moins 4 Pa selon la norme DIN EN 13384.
2. Pression de refoulement minimale pour le poêle	12 Pa pour le COLONA lite pour la puissance calorifique nominale
3. Pression de refoulement pour le tuyau des gaz brûlés (raccord)	Détermination de la valeur par calcul correspondant selon DIN EN 13384



Des tableaux de travail simples peuvent être utilisés pour le dimensionnement du conduit d'air de combustion (voir catalogue de produits LEDA sur www.LEDA.de dans le portail de service).

Données de planification

2.5 Alimentation en air de combustion

Consignes de base



Toujours garantir une alimentation en air de combustion suffisante.

L'air de combustion devrait, dans la mesure du possible, toujours parvenir au foyer directement depuis l'extérieur par le biais d'un conduit propre.

Selon le type d'étanchéité du bâtiment, une quantité suffisante d'air de combustion peut éventuellement affluer dans la pièce d'installation. Par contre, il est vivement recommandé de prévoir un conduit d'air de combustion précisément dans les constructions neuves ou rénovées.

Attention : lors du dimensionnement du renouvellement d'air requis d'un point de vue hygiénique pour un bâtiment ou une habitation, l'air de combustion pour les foyers n'est généralement pas pris en compte.

L'exploitation commune des installations de ventilation et des foyers n'est par conséquent pas autorisée sans mesures appropriées, voir impérativement « 1. Consignes de sécurité » en page 3.



Les installations à absorption d'air peuvent perturber l'alimentation en air de combustion !

Selon le règlement sur le chauffage, des dispositifs de sécurité supplémentaires doivent être prévus. Pour la surveillance, nous recommandons le contrôleur de dépression LUC de LEDA, un dispositif de sécurité autorisé par la surveillance des travaux.

Alimentation en air de combustion depuis l'extérieur via un conduit direct

Le conduit est raccordé directement au foyer. Le conduit peut être amené par en bas (à l'intérieur de l'habillage du poêle) ou par l'arrière (par la découpe arrière correspondante).

Le COLONA lite tire la totalité de l'air de combustion exclusivement via son ajutage d'air de combustion en dessous de la sole de la chambre de combustion, à l'intérieur de l'habillage du poêle.

Dans tous les cas, il est recommandé d'installer un conduit direct et ininterrompu depuis l'extérieur vers le foyer.

Le conduit d'air de combustion doit être isolé contre la formation de condensat dans les zones où il est entouré à l'extérieur par l'air ambiant. Les matériaux d'isolation utilisés doivent être hydrofuges ou dotés d'un pare-vapeur.

Alimentation en air de combustion à partir de la pièce

Pour l'alimentation en air de combustion à partir de la pièce d'installation, une amenée d'air suffisante doit être garantie dans la pièce. Lorsque le foyer fonctionne, le renouvellement d'air minimum requis d'un point de vue hygiénique pour le bâtiment ne peut pas être restreint.

Il faut tenir compte d'autres foyers ou dispositifs d'évacuation d'air dans la pièce d'installation ou du groupe d'air de combustion, voir impérativement « 1.4 Dangers causés par un manque d'air de combustion » en page 6.



Pour l'alimentation en air de combustion sans conduit raccordé, la plaque de couverture arrière *ad hoc* doit être enlevée ou ouverte !

En règle générale, l'espace entre le COLONA lite et le sol ne fournit pas une alimentation en air de combustion suffisante. La découpe correspondante dans le bas de la couverture arrière doit donc être enlevée afin que le foyer reçoive suffisamment d'air ambiant par l'arrière, voir aussi la section „sortir la buse d'arrivée d'air de combustion vers le haut et raccorder la conduite.“.



Pour l'alimentation en air de combustion à partir de la pièce, la plaque arrière doit être ouverte ou un espace d'au moins 10 mm entre l'appareil et le sol être ménagé !

3. Montage et première mise en service

3.1 Outils requis

- Tournevis, plat, grand
- Tournevis, cruciforme, moyen
- Clé, à six pans, p. ex. clé plate ou à œil, ouverture de clé 12, 13, 17 et 19
- Clé pour tête à six pans creux (clé Allen), 2,5 mm, 3 mm, 4 mm et 5mm

3.2 Distances de protection incendie et de sécurité



Les distances de protection incendie et de sécurité doivent impérativement être respectées !

Lors de la sélection du lieu d'installation adéquat, les consignes de sécurité doivent impérativement être respectées, voir « 1. Consignes de sécurité » en page 3 et « 1.1 Distances de protection incendie et de sécurité » en page 3.

3.3 Appropriation de la surface d'installation

Les propriétés statiques de la surface d'installation doivent être suffisamment dimensionnées et appropriées. Au besoin, des mesures adaptées pour la répartition des charges doivent être prises.

Attention au poids élevé du COLONA lite, en particulier si l'on ajoute des pièces intercalaires d'accumulateur en fonte.

3.4 Simplification du transport

Le COLONA lite est livré en deux unités séparées.

La base du poêle COLONA lite est déjà montée, à l'exception du dôme en fonte (échangeur de chaleur).

Pour le transport, la porte de foyer et le garnissage du foyer peuvent être enlevés.

Un démontage des autres composants n'est pas prévu.

La rehausse COLONA lite peut être transportée en pièces détachées (anneau en fonte, dôme en fonte, plaque de couverture, pièces intercalaires d'accumulateur en fonte éventuelles).

La rehausse ne peut être montée que lorsque le poêle est monté et correctement orienté à l'emplacement d'installation prévu.

3.5 Montage des pieds, mise en position de la base du poêle

Les 4 pieds de réglage du COLONA lite sont déjà vissés dans la sole du poêle.

Pour le transport, les pieds de réglage sont complètement escamotés et doivent être ressortis à la hauteur appropriée lors du montage et de l'orientation du COLONA lite. Plage de réglage : 0 à 15 mm

Le poêle COLONA lite peut uniquement être installé avec les pieds de réglage montés. Le COLONA lite peut être mis à niveau grâce aux pieds (clé, à six pans, plate de 13). (voir Fig. 3.1)

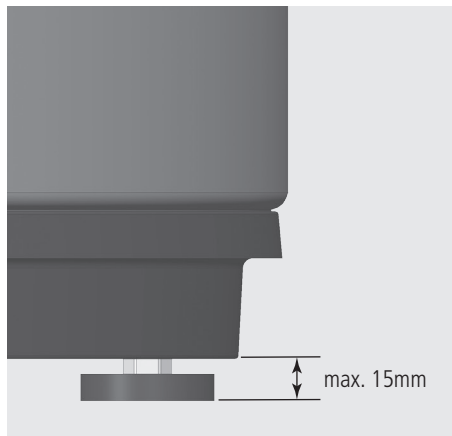

Fig. 3.1 Pieds de réglage sous la sole de l'appareil



Si l'air de combustion doit être amené par l'espace entre l'appareil et le sol, l'espace libre doit être d'au moins 10 mm par rapport au sol !

Montage et première mise en service

Pour pouvoir régler les pieds de réglage plus facilement, il est possible d'enlever la plaque de couverture arrière.

Les 4 pieds de réglage sont accessibles via la découpe.

Ils doivent toujours être réglés à la bonne hauteur avant l'installation de la rehausse.

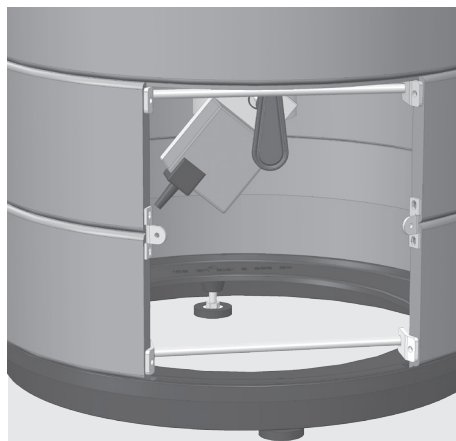

Fig. 3.2 Pieds de réglage sous la sole de l'appareil, plaque de couverture enlevée

3.6 Socle pivotant et buse pivotante

Pour le COLONA lite , modèle avec sortie des fumées vers le haut, un kit socle pivotant est disponible en option, il comprend le socle pivotant (base de l'appareil) et la buse de sortie des fumées pivotante..

Ces éléments sont livrés pré-montés sur l'appareil.



Seuls les modèles de poêles avec buse de sortie des fumées vers le haut, peuvent être équipés d'un socle pivotant. La surface d'installation de l'appareil doit être plane et horizontale, la mise en place du socle pivotant s'effectue dans un accès limité. Une arrivée d'air de combustion est possible uniquement avec un raccordement par le dessous.



En raison de son poids élevé, le COLONA lite avec socle pivotant ne doit pas être installé sur un sol mou ni sur une structure de support!

Buse pivotante

La buse de sortie des fumées pivotante sera montée directement sur l'échangeur à chaleur du poêle, au lieu de la buse fixe livrée avec l'appareil.

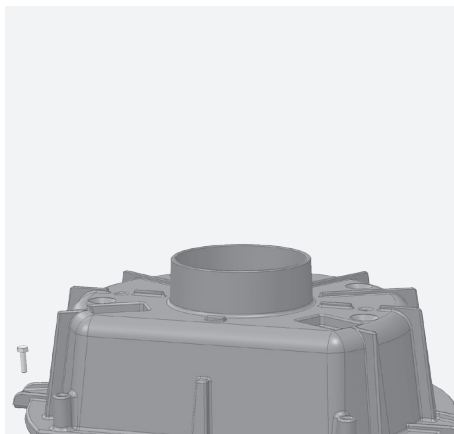

Fig. 3.3 Buse pivotante de sortie des fumées pivotante à monter sur le dôme en fonte (échangeur à chaleur)

Socle pivotant

Le socle pivotant est composé de

- Socle de base avec 8 pieds ajustables
- Partie haute de la console
- Visserie:
 - 3 Vis M5x 12mm,
 - 3 vis sans tête
 - 3 Rondelles et écrous M5

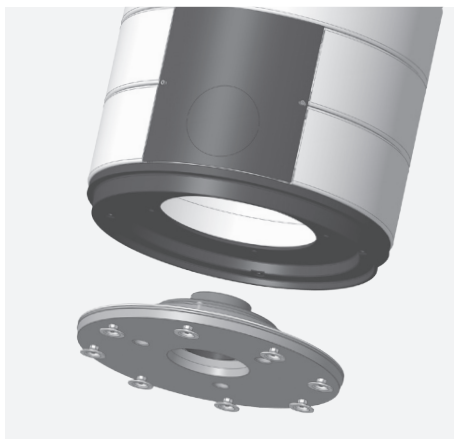

Fig. 3.4 Socle pivotant avec la base et partie haute de la console

Montage et première mise en service

Montage du socle pivotant

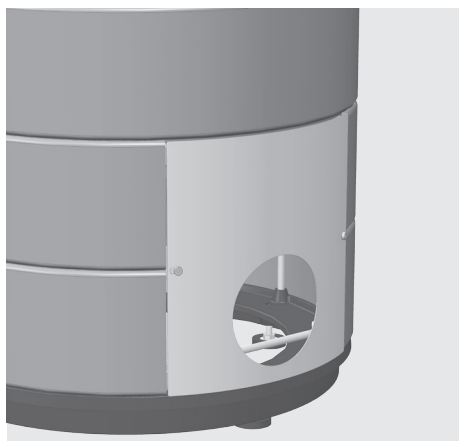

Fig. 3.5 Trappe de visite à l'arrière de l'appareil avec découpe pour câble.

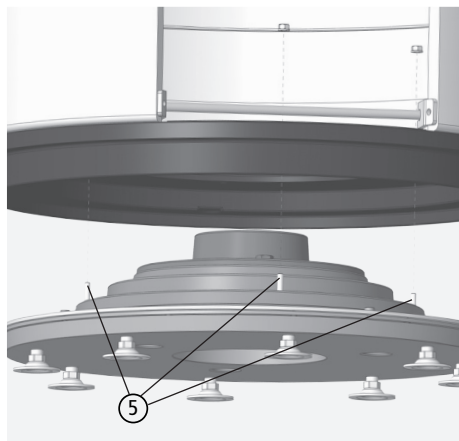

Fig. 3.7 Goujons filetés dans la partie haute du socle

- ① Préparation: dégager et ôter la trappe de visite à l'arrière - 2 vis, à droite et à gauche (2 vis à 6 pans, 4mm),
- ② Empiler la base du socle pivotant et sa et les visser ensemble par en-dessous - 3 vis ④ M5x 16mm, lvis à 6 pans, inbus, 4mm,

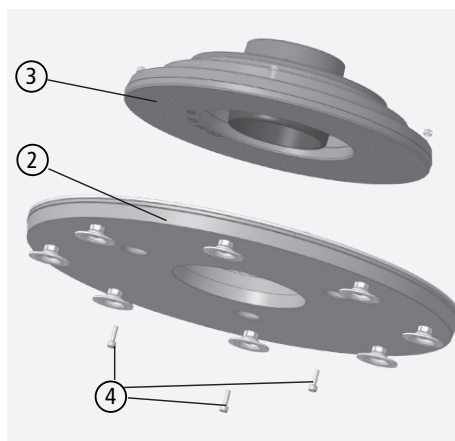

Fig. 3.6 Socle pivotant avec console de base et partie supérieure

Montage et première mise en service

- ⑤ Visser 3 goujons filetés dans la partie supérieure du socle pivotant - M5x 25mm, vis à 6 pans (Inbus) 2,5mm,
- ⑥ Positionner la partie basse du poêle à l'emplacement prévu en le basculant prudemment - il est recommandé d'être à deux pour effectuer cette manipulation - et sortir les 4 pieds de l'appareil en les dévissant,

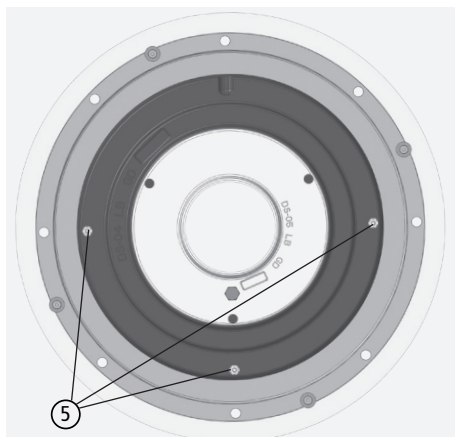

Fig. 3.8 Goujons filetés dans la partie haute du socle pivotant (vue de dessus)

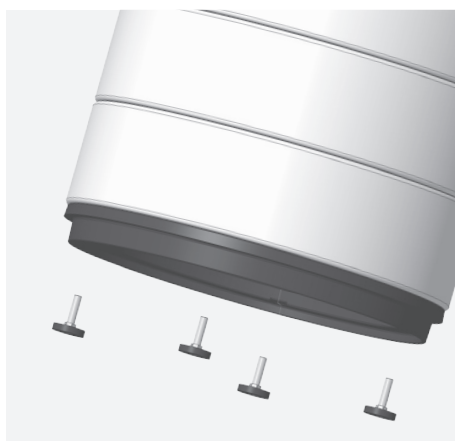

Fig. 3.9 les 4 pieds réglables du COLONA lite

Montage et première mise en service

- ⑧ Insérer le socle pivotant monté sous le bas de l'appareil avec les goujons filetés - Le marquage sur la partie haute du socle pivotant doit alors pointer vers l'avant ⑨ fixer alors la partie avant de l'appareil et -

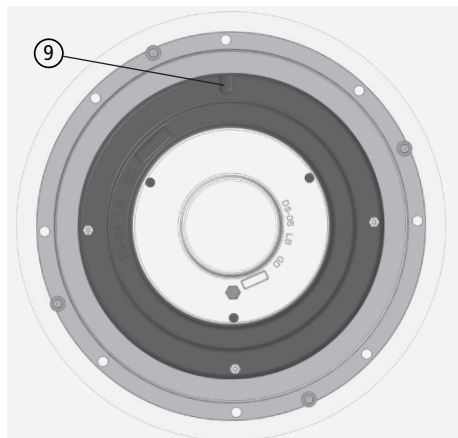

Fig. 3.10 Marquage „devant“ dans la partie supérieure du support pivotant

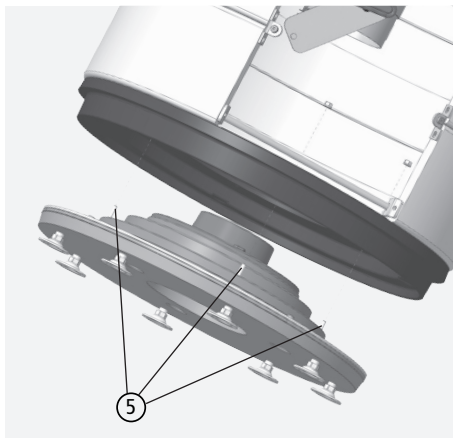

Fig. 3.11 Fixez le support pivotant sous le COLONA lite

- ⑩ le socle pivotant par le haut, aux 3 goujons filetés ⑤ fixer chacun avec boulon et rondelle en U - M5, SW8 mm.
- ⑪ Placer le poêle bas avec son socle pivotant monté à l'emplacement prévu et
- ⑫ le positionner précisément - ensuite régler un pied réglable sur deux, jusqu'à ce que l'appareil soit correctement placé et fermement debout-
le COLONA lite ne doit en aucun cas osciller,
- ⑬ puis sortir les 4 pieds réglables restants en les dévissant jusqu'à ce que les 8 pieds soient tous réglés identiquement et reposent tous fermement sur le sol.

Seitlichen Endanschlag einstellen

Le socle pivotant dispose de butées pour bloquer le pivotement vers la gauche et la droite . Les butées sont réglables après le montage du socle pivotant du COLONA lite .

Le réglage des butées s'effectue via la trappe de visite arrière.



Le COLONA lite lors du réglage des butées, peut être complètement tourné vers l'avant (arrière à l'avant), jusqu'à ce que la trappe de visite soit bien accessible.

- ① Démontez la partie haute du socle pivotant,
- ② pour cela desserrer 3 vis - M5x 13mm, vis à 6 pans (Inbus), 3mm,
- ③ desserrer la vis de butée - six pans, SW 13mm,

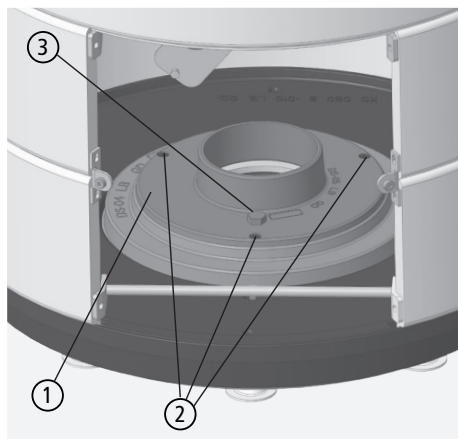

Fig. 3.12 socle pivotant, partie haute

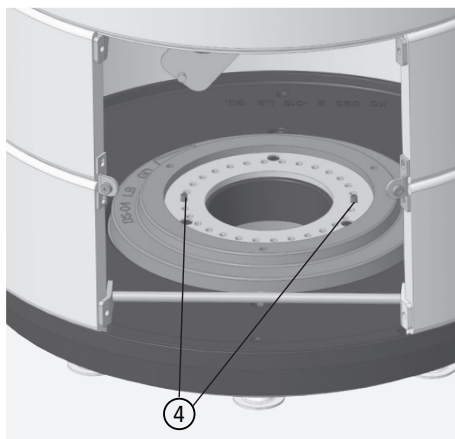

Fig. 3.13 Vis de butée, réglage des butées gauche et droites

- ④ Visser les 2 goujons filetés dans l'un des perçages prévus selon la limite de pivotement souhaité, - M5x 10, vis à 6 pans (Inbus) 2,5mm,

tirer seulement légèrement les goujons filetés, ils doivent dépasser d'environ 4mm.

Montage et première mise en service

Après le montage, le COLONA lite pivote entre les deux goujons filetés.

- 5 Reposer ensuite la partie haute du socle pivotant en place et la fixer à la partie basse de la console à l'aide des 3 vis - M5x 13mm, vis à 6 ans (Inbus), 3mm,

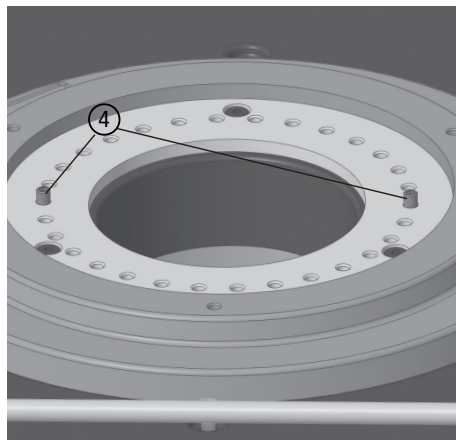

Fig. 3.14 Goupilles d'arrêt, réglage des butées d'extrémité gauche et droite



Lors du raccordement d'une conduite d'amenée d'air de combustion par le dessous du poêle, prendre aussi en compte les consignes du chapitre suivant, avant le montage, „Raccorder la conduite d'arrivée d'air de combustion (au socle pivotant)“ auf Seite 27.

- 6 visser complètement la vis de butée (M8, SW 13mm), afin d'activer la butée latérale du socle pivotant - si la vis de butée dépasse un peu, alors le COLONA lite peut pivoter sans butée latérale (par ex. pour permettre l'entretien), si la vis de butée est complètement vissée, le poêle ne peut pivoter que dans l'espace entre les butées latérales.

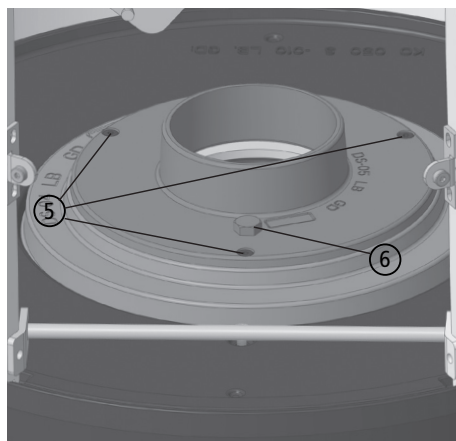

Fig. 3.15 Monter la partie haute du socle pivotant

Raccorder la conduite d'arrivée d'air de combustion (au socle pivotant)

Le socle pivotant peut être raccordé avec une conduite d'arrivée d'air à brûler, à condition que cette conduite sorte du sol et soit bien centrée, sous le COLONA lite (surface d'installation).

Le raccordement d'une arrivée d'air de combustion au socle pivotant peut être réalisé avant le montage du socle pivotant sous le COLONA lite.

La conduite d'arrivée d'air de combustion peut aussi être raccordée à postériori.

- ① Démontez la partie haute du socle pivotant
- pour cela dévissez
3 vis ② - M5x 13mm, vis à 6 pans (Inbus),
3mm,
- ③ démontez la rondelle de réglage des butées latérales - pour cela dévissez
3 vis ④ - M5x 13mm, vis à 6 pans (Inbus),
3mm,
- ⑤ sortir la buse d'arrivée d'air de combustion
vers le haut et raccorder la conduite.

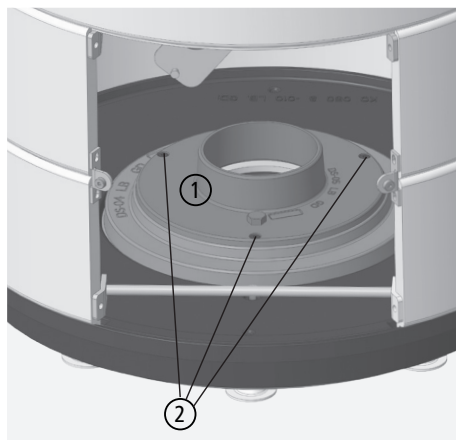

Fig. 3.16 Retirez la partie supérieure du support pivotant

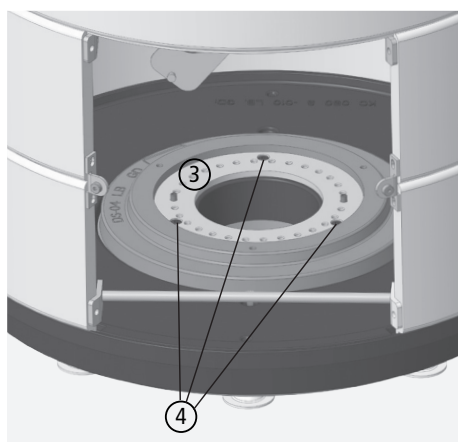

Fig. 3.17 Retirer la rondelle de réglage des butées latérales

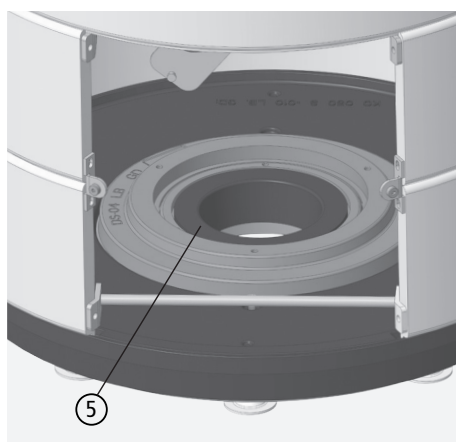

Fig. 3.18 Raccord d'air de combustion, vers le bas

Montage et première mise en service

3.7 Préparation du raccordement à l'air de combustion

L'ajutage de raccordement à l'air extérieur (ajutage d'air de combustion) se trouve sous la sole de la chambre de combustion, à l'intérieur de l'habillage du poêle.

Le raccordement d'un conduit d'air de combustion sur le COLONA lite ne requiert aucun accessoire supplémentaire.

Un conduit d'air de combustion peut être amené par le bas, par la découpe au sol ouverte du COLONA lite.

La plaque d'inspection peut être enlevée pour le montage du conduit d'air de combustion.

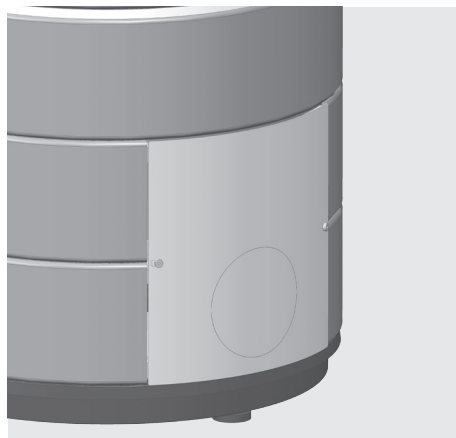

Fig. 3.19 Plaque d'inspection sur la face arrière de l'appareil

Pour le raccordement à l'arrière d'un conduit d'air de combustion, il faut ménager l'ouverture prévue dans la plaque de couverture.

- ① Détacher et enlever la plaque d'inspection arrière : 2 vis à droite et à gauche (2 vis, à six pans creux, 4 mm),
- ② extraire l'ouverture prévue pour le conduit d'air de la plaque d'inspection,
- ③ glisser la plaque d'inspection par-dessus le conduit d'air,
- ④ disposer le conduit dans le COLONA lite sur l'ajutage d'air de combustion et le fixer, puis
- ⑤ revisser la plaque d'inspection sur la paroi arrière de l'appareil.



Fig. 3.20 Plaque d'inspection sur la face arrière de l'appareil avec découpe pour le conduit

Montage et première mise en service

Pour l'alimentation en air de combustion à partir de l'air ambiant (sans conduit raccordé), la plaque de couverture arrière doit être enlevée ou ouverte, ou un espace libre d'au moins 10 mm par rapport au sol être garanti par les pieds de réglage.



Pour l'alimentation en air de combustion à partir de la pièce, la plaque arrière doit être ouverte ou un espace d'au moins 10 mm entre l'appareil et le sol être ménagé !

3.8 Garnissage de foyer (garnissage)

Tous les composants du garnissage de foyer sont compris dans la fourniture du COLONA lite. Les segments latéraux en vermiculite et la brique de sole sont installés en usine, le déflecteur est dans la chambre de combustion, mais non fixé.

Le garnissage de foyer du COLONA lite est posé librement, autrement dit, sans mortier. Tous les éléments du garnissage de foyer peuvent être installés et enlevés par la porte de foyer.

Derrière les segments latéraux en vermiculite se trouve également un tapis fibreux traversant à base de matériau résistant à la température.

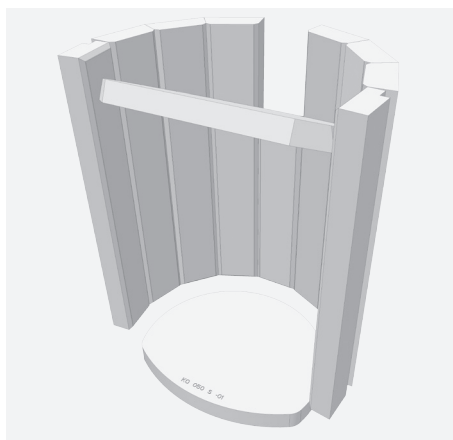

Fig. 3.21 Garnissage de foyer



Seuls les composants et les pièces de rechange d'origine du constructeur peuvent être utilisés ! Vous obtiendrez les accessoires nécessaires et les pièces de rechange via votre grossiste spécialisé.

Montage et première mise en service

3.9 Démontage de la porte de foyer

- ① Ouvrir la porte de foyer et la soulever légèrement côté charnière ; en cas de porte à fermeture automatique, d'abord détendre le ressort de porte, voir Fig. 3.11 et Fig. 3.12,
- ② faire basculer la porte hors de la charnière vers l'avant et vers le bas ; ce faisant, bien maintenir la porte par le bas,
- ③ enlever la porte de foyer vers le bas.



Lors du démontage de la porte de foyer, le ressort de porte est détendu. Le ressort ne doit pas être démonté, mais doit être retendu après le montage de la porte de foyer (voir aussi Fig. 3.11 en page 24).

3.10 Montage du ressort de porte, transformation en une porte de foyer à fermeture automatique

Le COLONA lite est livré de série avec une porte de foyer à fermeture non automatique. La fourniture contient un ressort de porte ainsi que les vis de fixation nécessaires.

La porte de foyer peut être transformée en une porte à fermeture automatique :

- ① Démontez la porte de foyer (voir la section précédente 3.9),



Fig. 3.22 Ressort de porte, vis sans tête et vis de serrage

Montage et première mise en service

- ② desserrer la vis sans tête de la tige de charnière inférieure,

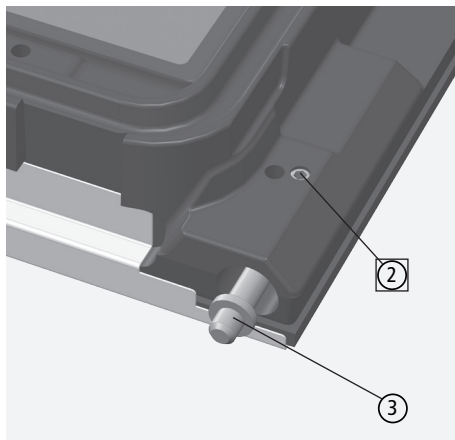

Fig. 3.23 Enlever la tige de charnière inférieure

- ③ la tige de charnière et les deux douilles entretoise, ④ et ⑤ ôter

- ⑥ insérer le ressort de porte dans le perçage,

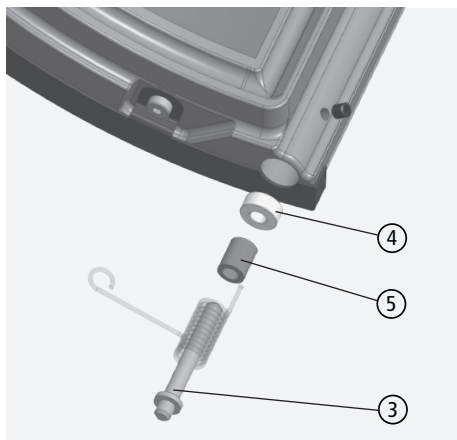

Fig. 3.24 Tige de charnière inférieure avec les douilles entretoise

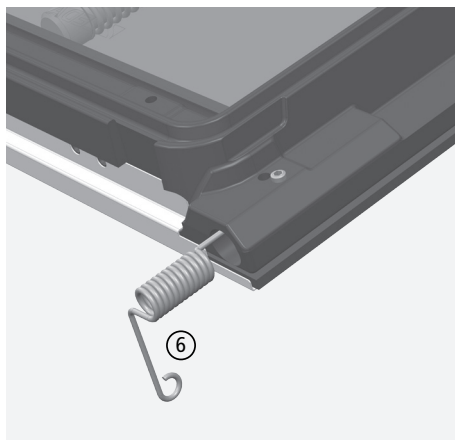
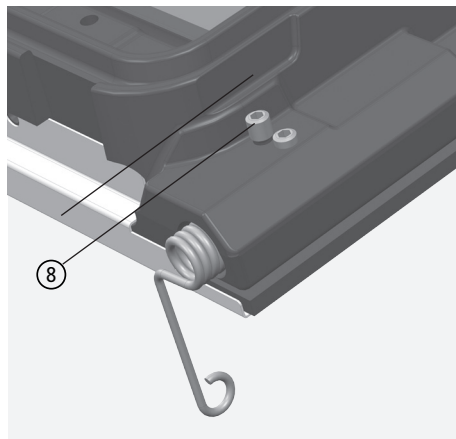

Fig. 3.25 Insérer le ressort de porte

Montage et première mise en service

- ⑦ ce faisant, tourner légèrement le ressort de porte, jusqu'à ce que le fil droit du ressort au bout du ressort de porte, puisse être enfiché dans le petit perçage prévu à cet effet et que le ressort de porte puisse être presque entièrement inséré,



- ⑧ sécuriser le ressort de porte à l'aide de la 2ème vis de serrage,

Fig. 3.26 Sécuriser le ressort de porte

vérifier que le ressort de porte soit bien fixé.

- ⑩ La tige de charnière doit être intégrée dans le milieu du ressort de porte, jusqu'à la butée - le ressort de porte ne doit pas reposer sur le rebord circulaire de la tige de charnière,

- ⑪ sécuriser la tige de charnière à nouveau avec la vis de serrage ,

- ⑫ remettre la porte de la chambre de combustion en place- d'abord le haut, puis le bas,

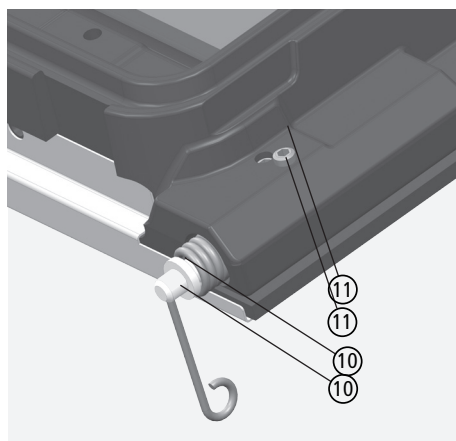

Fig. 3.27 Tige charnière et ressort de porte

Montage et première mise en service

- ⑬ visser le ressort de porte à l'aide du boulon de serrage au cadre de la porte, porte fermée et le mettre ainsi sous tension.

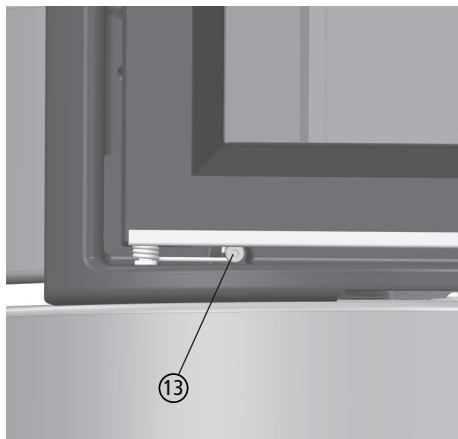

Fig. 3.28 Mise sous tension du ressort de porte

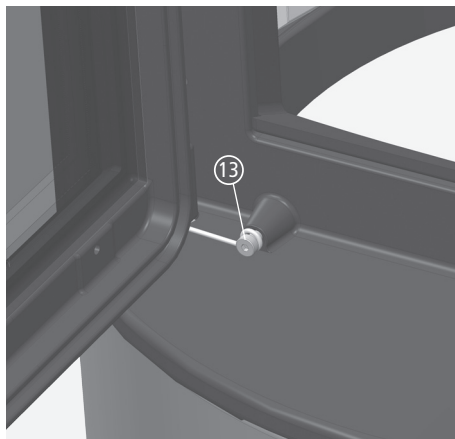

Fig. 3.29 ressort de porte sous tension

Montage et première mise en service

3.11 Installation du COLONA lite, base du poêle et rehausse

Le COLONA lite est toujours constitué d'une base et d'une rehausse.

La rehausse du COLONA lite possède, selon la variante choisie,

2 ou 6 anneaux en fonte,
et en fonction, un ajutage des gaz brûlés haut ou latéral.

L'ajutage des gaz brûlés latéral (rehausse à 6 anneaux en fonte) ne doit pas obligatoirement être dirigé vers l'arrière. L'ajutage des gaz brûlés latéral dans l'anneau en fonte le plus haut peut être orienté pour répondre aux conditions de construction par le montage approprié de la rehausse.

Le montage se déroule selon les étapes suivantes :

- Installation de la base du poêle dans sa position définitive,
- orientation de la base,
- mise en place du dôme en fonte,
- montage de la rehausse,
- pose du déflecteur,
- installation éventuelle du LEDATRONIC.

Pour orienter la base du poêle, voir la section « 3.5 Montage des pieds, mise en position de la base du poêle » en page 19.



Fig. 3.30 Montage et orientation de la rehausse

3.12 Montage du dôme en fonte (échangeur de chaleur)

La base du COLONA lite est installée et orientée dans la position prévue.

Le dôme en fonte est livré avec la rehausse.

- ① Desserrer les 4 vis dans la plaque de plafond de la base du poêle,
- ② contrôler le joint sur la face inférieure du dôme en fonte,
- ③ poser le dôme en fonte (échangeur de chaleur), la face plate vers l'avant,
- ④ fixer le dôme en fonte avec les 4 vis (M6, clé de 10).

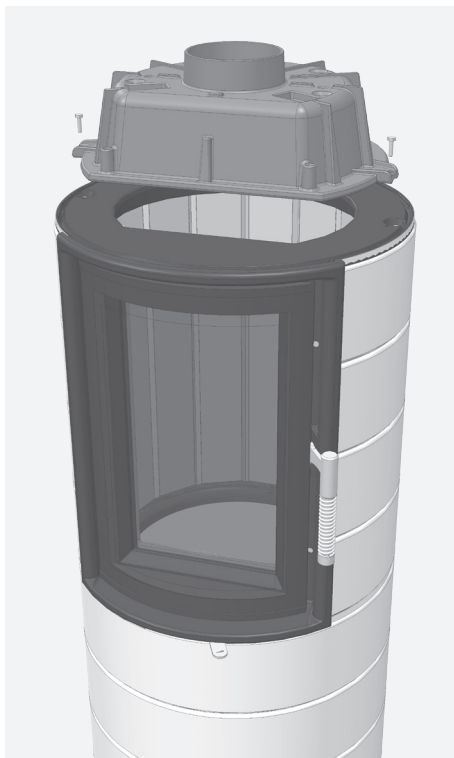

Fig. 3.31 Montage du dôme en fonte (échangeur de chaleur)

3.13 Montage de la rehausse

La base du COLONA lite est installée et orientée dans la position prévue.

La rehausse est assemblée en usine. L'anneau supérieur est marqué pour la version avec sortie haute.



Fig. 3.32 Rehausse avec 6 anneaux en fonte, ajutage des gaz brûlés arrière/latéral



Fig. 3.33 Rehausse avec 2 anneaux en fonte, ajutage des gaz brûlés haut

Les différents anneaux en fonte de la version émaillée ne peuvent pas être disposés dans n'importe quel ordre en raison des légères tolérances de fabrication possibles. C'est pourquoi, pour la rehausse à 6 anneaux en fonte, les anneaux sont marqués par un ruban adhésif apposé à l'arrière. Le ruban adhésif indique la position centrale de la sortie de tuyau pour une sortie arrière.

Montage et première mise en service

Disposer les anneaux en fonte comme illustré en suivant la numérotation.

- ① poser le premier anneau en fonte ; toujours poser les anneaux en fonte avec l'encoche/la gorge ② vers le haut et le rebord circulaire ③ vers le bas (voir Fig. 3.35),

(pour la version émaillée, commencer avec le numéro 1, voir Fig. 3.17Fig. 3.17Fig. 3.17),



Fig. 3.35 Première bague en fonte

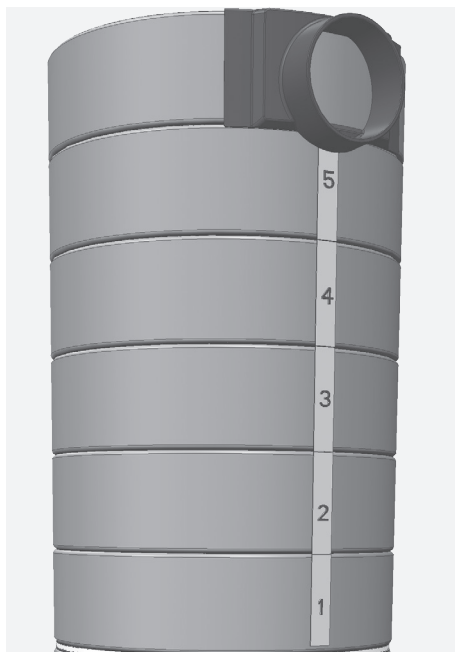

Fig. 3.34 Marquage de la rehausse

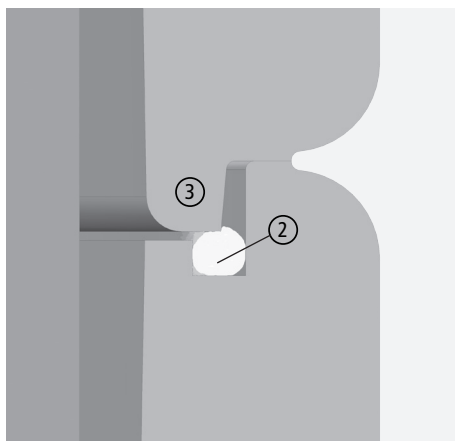

Fig. 3.36 Encoche/gorge dans l'anneau en fonte, rebord de l'anneau en fonte posé dessus

Montage et première mise en service

- ④ poser le 2^e anneau en fonte, toujours avec l'encoche/la gorge ② vers le haut et le rebord circulaire ③ vers le bas (voir Fig. 3.35),
- ⑤ placer les pièces intercalaires d'accumulateur en fonte sur le dôme en fonte (voir Fig. 3.36), s'il y en a. Ergots sur la face inférieure des pièces intercalaires d'accumulateur en fonte, gorges sur la face supérieure,
- ⑥ dans le cas d'une rehausse avec 2 anneaux en fonte : insérer la plaque de couverture en fonte.
- ⑦ Insérer l'insert d'accumulation circulaire dans la plaque de couverture en fonte

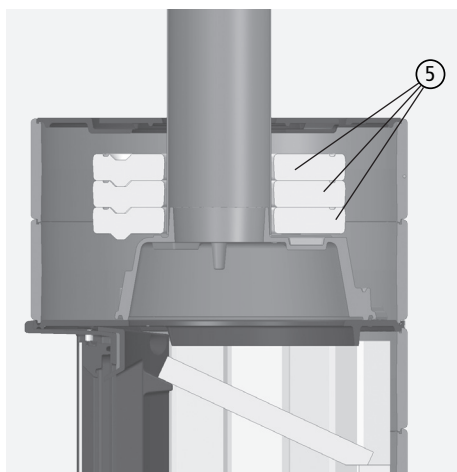

Fig. 3.37 Rehausse avec 2 anneaux en fonte et 3 pièces intercalaires d'accumulateur



Fig. 3.38 Montage de la rehausse

Montage et première mise en service

- ⑧ Dans le cas d'une rehausse avec 6 anneaux en fonte : disposer les 3 autres anneaux en fonte, toujours avec l'encoche/la gorge ② vers le haut et le rebord circulaire ③ vers le bas (voir Fig. 3.35)
- ⑨ Si elles sont prévues, placer les autres pièces intercalaires d'accumulateur en fonte sur le dôme en fonte, de préférence après le 3^e anneau en fonte (voir Fig. 3.38). Ergots sur la face inférieure des pièces intercalaires d'accumulateur en fonte, gorges sur la face supérieure,

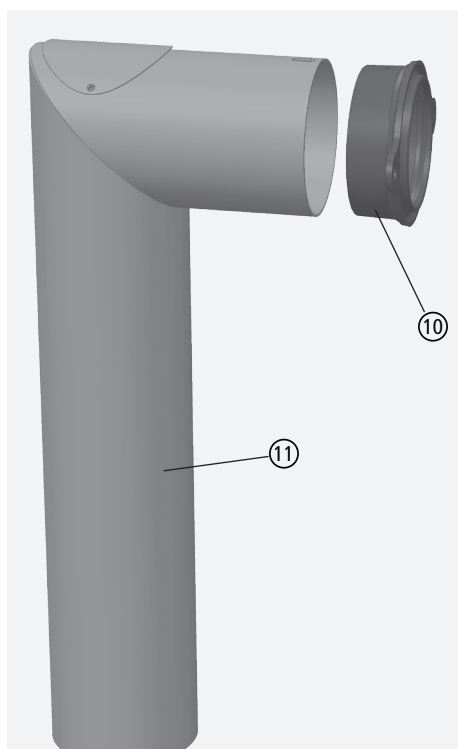

Fig. 3.40 Tuyau des gaz de chauffage et tubulure de raccordement en fonte

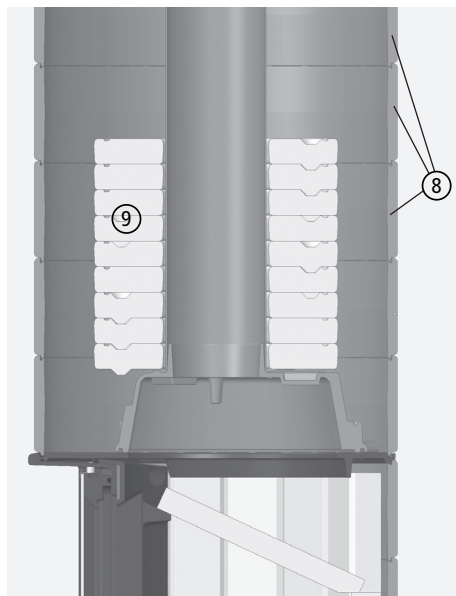

Fig. 3.39 Rehausse avec 6 anneaux en fonte et 9 pièces intercalaires d'accumulateur

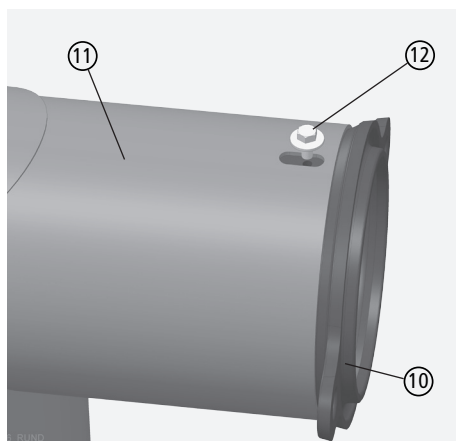

Fig. 3.41 Fixation du tuyau des gaz de chauffage sur la tubulure de raccordement en fonte

Montage et première mise en service

- ⑩ dans le cas d'une rehausse avec 6 anneaux en fonte : enfoncer la tubulure de raccordement en fonte ⑩ dans le tuyau des gaz de chauffage ⑪ et la fixer avec la vis de fixation ⑫,
- ⑬ placer le tuyau des gaz de chauffage avec la tubulure de raccordement sur l'ajutage des gaz de chauffage du dôme en fonte,
- ⑭ disposer le dernier anneau en fonte avec l'ajutage des gaz brûlés,
- ⑮ orienter correctement le tuyau des gaz de chauffage avec la tubulure de raccordement,

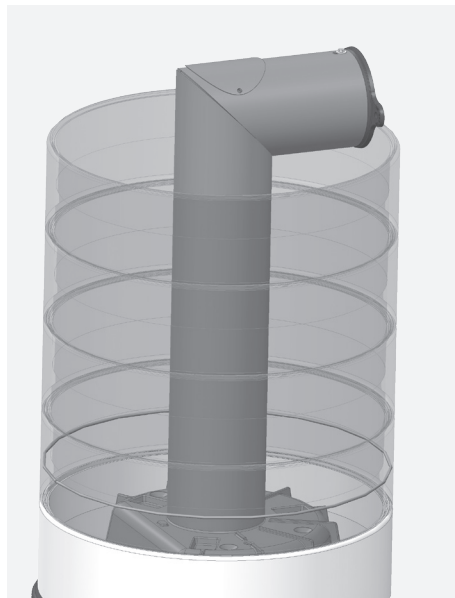

Fig. 3.42 Tuyau des gaz de chauffage avec tubulure de raccordement en fonte inséré dans la rehausse

- ⑯ visser la tubulure de raccordement à l'ajutage des gaz brûlés par l'intérieur (2 vis à six pans, M6, clé de 10),
- ⑰ serrer la vis de fixation ⑫,

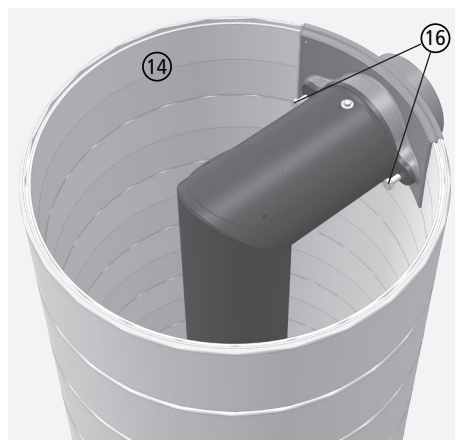

Fig. 3.43 Fixation de la tubulure de raccordement en fonte sur l'ajutage des gaz brûlés dans la bague en fonte supérieure

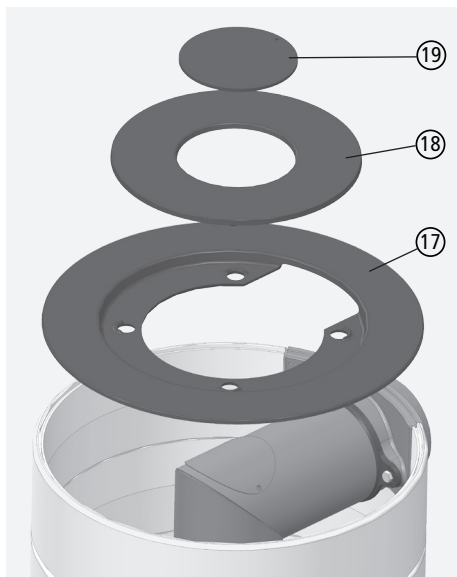

Fig. 3.44 Plaque de couverture en fonte

- ①⑦ insérer la plaque de couverture en fonte (elle est posée dans le rebord circulaire du dernier anneau en fonte), la réservation se trouve au-dessus de la tubulure de raccordement (voir Fig. 3.43),
- ①⑧ insérer l'insert d'accumulation circulaire dans la plaque de couverture en fonte (les 4 ergots en fonte de l'insert d'accumulation sont dans les trous correspondants de la plaque de couverture en fonte),
- ①⑨ placer le couvercle d'obturation.

Montage et première mise en service

3.14 Ajustage des gaz brûlés

L'ajutage des gaz brûlés se trouve soit à l'arrière soit sur le dessus du poêle selon la version (diamètre : 130 mm).

3 versions de rehausse sont disponibles :

- Rehausse avec 2 anneaux en fonte
- Rehausse avec 3 anneaux en fonte
- Rehausse avec 6 anneaux en fonte

et en fonction de celles-ci, deux raccordements sont possibles :

- sortie haute (rehausse avec 2/ 3 anneaux en fonte)
- sortie arrière (rehausse avec 6 anneaux en fonte)

La plage de réglage des pieds de réglage atteint 15 mm max.

La hauteur maximale de la sortie horizontale ou latérale est donc de 15 mm.

Attention à la différence de hauteur de construction du COLONA lite blanc émaillé et du noir.

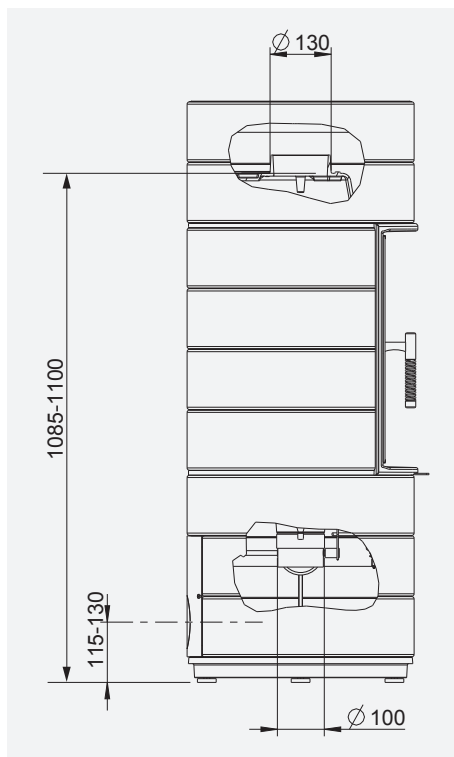

Fig. 3.45 Raccord de gaz brûlés pour le COLONA lite avec 2 anneaux en fonte



Les deux versions „émaillé blanc” et „laqué noir” se différencient par la hauteur.

Montage et première mise en service

Pour le COLONA lite avec 2/3 anneaux en fonte, l'ajutage des gaz brûlés repose sur le dôme en fonte (échangeur de chaleur) env. 115 mm sous le bord supérieur du poêle, avec profondeur d'emboîtement sur l'ajutage des gaz brûlés, env. 145 mm.

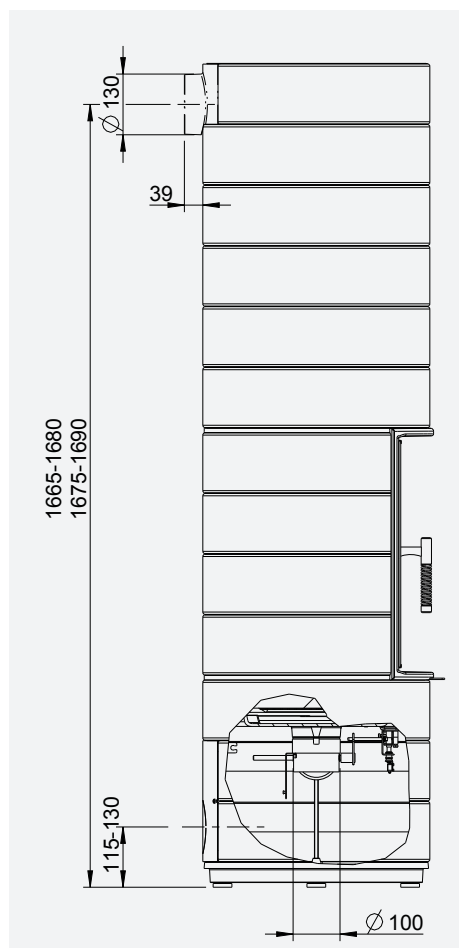

Fig. 3.47 Raccord de gaz brûlés pour le COLONA lite avec 6 anneaux en fonte

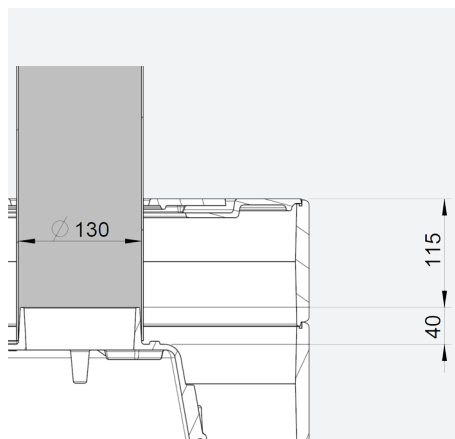

Fig. 3.46 Distance entre l'ajutage des gaz brûlés et la plaque de couverture

Dimension pour la hauteur de la sortie haute (Milieu),

COLONA lite avec 2 anneaux en fonte:

émaillé blanc, ca. 1088mm jusqu'à 1103mm

laqué noir, ca. 1085mm jusqu'à 1100mm

COLONA lite avec 3 anneaux en fonte:

émaillé blanc, ca. 1217mm jusqu'à 1232mm

laqué noir, ca. 1214mm jusqu'à 1229mm

Dimension pour la hauteur de la sortie arrière (Milieu),

COLONA lite avec 6 anneaux en fonte:

émaillé blanc, ca. 1675mm jusqu'à 1690mm

laqué noir ca. 1665mm jusqu'à 1680mm.

3.15 Raccordement à la cheminée

Le raccordement à la cheminée est réalisé avec un tuyau des gaz brûlés approprié (raccord) :

- résistant aux feux de cheminée,
- approprié pour les combustibles solides,
- épaisseur de min. 2 mm pour les tuyaux en acier ou en acier spécial,
- épaisseur de min. 5 mm pour les tuyaux en fonte.

Le tuyau des gaz brûlés doit avoir une longueur totale d'au moins 120 cm (longueur étendue) et être pourvu d'un clapet de réglage.

Pour le COLONA lite avec 6 anneaux en fonte, il faut utiliser un tuyau des gaz brûlés d'au moins 45 cm de long à l'extérieur du foyer.

3.16 Raccord et raccordement à la cheminée

- Le tuyau des gaz brûlés (raccord) doit être fixé solidement à l'ajutage des gaz brûlés. La section ne devrait pas, si possible, être réduite à l'intérieur du tronçon de tuyau.
- Le tuyau des gaz brûlés (raccord) ne peut pas être posé avec une pente vers la cheminée.
- Le tuyau des gaz brûlés (raccord) ne peut pas pénétrer dans la section de cheminée libre.
- Le raccordement à la cheminée doit être réalisé avec un raccord approprié. En fonction de la construction ou de l'homologation de la cheminée, il peut s'agir p. ex. de pièces préformées en argile ou de tubages muraux (p. ex. tubages à double paroi).
- Le tuyau des gaz brûlés doit résister aux feux de cheminée et être approprié pour les foyers à combustible solide (classe de résistance à la corrosion *ad hoc*), p. ex. tuyau en acier de min. 2 mm d'épaisseur.
- En cas d'utilisation multiple de la cheminée, la distance verticale minimale entre deux raccordements de cheminée devrait être d'au moins 60 cm, ou d'au moins 30 cm lorsque les raccordements sont disposés en décalage de 90° ou que tous les raccordements sont effectués sur la cheminée selon un angle inférieur à 45°.
- En cas d'utilisation multiple, tous les foyers raccordés à la même cheminée doivent être appropriés pour une utilisation multiple.
- En cas d'utilisation multiple, la distance entre les raccordements devrait être d'au moins 6,5 m.

Montage et première mise en service

- En cas d'utilisation multiple, le tuyau des gaz brûlés (raccord) du foyer à combustible solide doit présenter un tronçon initial vertical de min. 1 m avant d'être introduit dans la cheminée ; en cas d'utilisation mixte avec des foyers à combustible liquide, un tronçon initial suffisant est impérativement nécessaire.
- De l'air vicié ne peut pas affluer accidentellement dans la cheminée. Les raccords de tube, les ouvertures de nettoyage et les raccordements de cheminée doivent être fabriqués de manière à être suffisamment et durablement étanches, toutes les ouvertures de nettoyage dans les tuyaux des gaz brûlés et dans la cheminée doivent être fonctionnelles et fermées hermétiquement !
- Les distances requises ou prescrites entre le tuyau des gaz brûlés et les matériaux inflammables doivent être respectées.
- Le raccordement à la cheminée doit être réalisé au même niveau que celui où le foyer a été installé. Le tuyau des gaz brûlés ne peut pas être amené vers d'autres étages ou dans d'autres habitations / bâtiments. Les tuyaux des gaz brûlés (raccords) ne peuvent pas passer à travers les plafonds.
- Les tuyaux des gaz brûlés (raccords) ne peuvent pas être placés dans les plafonds, les murs ou dans des vides sanitaires inaccessibles.
-

Pour les exigences posées à la cheminée, voir aussi « 2.3 Exigences posées à la cheminée » en page 13.

3.17 LEDATRONIC

Les commandes de COLONA lite avec LEDATRONIC sont livrées avec servomoteur du clapet d'air de combustion, capteur de contact de porte et thermocouple déjà montés en usine. Pour le raccordement du LEDATRONIC et l'installation de l'unité display, il faut prendre en compte les instructions des notices du LEDATRONIC (notice d'utilisation et notice de montage).

Fonctionnement du poêle de chauffage à bois en conditions de certification

Le réglage de l'arrivée d'air frais adapte en permanence le clapet d'air de combustion à la situation de combustion à chaque instant de la flambée.

Dans les conditions de test de certification (Produit-, essai d'homologation) selon la norme DIN EN 13240, le clapet d'air de combustion doit être réglé sur la combustion pendant l'intégralité de la flambée et rester ensuite sans subir de modification.

Cette fonction des conditions de test de certification, peut être réglée via le LEDATRONIC. Plus de recommandations sur les réglages sont disponibles dans la notice de montage du LEDATRONIC.

3.18 Première mise en service

Lors de la première mise en service du foyer, nous recommandons de le chauffer uniquement avec un apport de combustible réduit (1 à 2 kg).

Une formation de condensat éventuelle sur le foyer ou sur le revêtement sera enlevée soigneusement sans attendre de manière à ce que des résidus ne puissent pas s'incruster dans la laque.



Pendant la première mise en service, une légère fumée peut être produite par le laquage durci à chaud. Pendant cette période, assurez une ventilation suffisante de l'espace de montage et évitez de respirer directement les fumées.

Le métal se dilate lorsqu'il est échauffé et se contracte pendant la phase de refroidissement. En raison de la construction spéciale de l'appareil et de l'utilisation de matériaux haut de gamme, les bruits de fonctionnement causés par la dilatation thermique ont été minimisés, mais ne sont pas totalement exclus.

Lors de la première mise en service du foyer, nous recommandons de ne pas le chauffer avec une charge de combustible totale. Pendant la première mise en service, une légère fumée peut être produite brièvement. Pendant cette période, assurez une ventilation suffisante de l'espace de montage et évitez de respirer directement les fumées. Une formation de condensat éventuelle sur l'insert ou sur le revêtement sera enlevée soigneusement sans attendre de manière à ce que des résidus ne puissent pas s'incruster dans la laque.

Lors des premières combustions, en raison des processus de cuisson du vernissage, les chamottes, les joints, les laques et les coudages peuvent dégager de légères émanations de gaz dans la chambre de combustion. Cela peut entraîner la formation d'un dépôt blanchâtre dans la chambre de combustion, sur les briques, les pièces en fonte ou la vitre. Ce dépôt est facile à nettoyer (essuyer à sec) et inoffensif.



Pour l'utilisation, les instructions de votre spécialiste doivent être respectées en priorité !

3.19 Normes et directives

Les prescriptions légales, règles techniques, normes et directives ci-après doivent être respectées pour la planification et la conception, de même que pour l'utilisation des foyers et des systèmes de chauffage, en particulier :

LBO	Règlement régional relatif aux constructions
FeuVo	Règlements régionaux relatifs au chauffage
EnEV	Règlement relatif aux économies d'énergie
1er BImSchV	1 ^{er} règlement relatif à la protection contre les pollutions et les effluents dommageables, règlement concernant les installations de chauffages petites et moyennes
DIN V 18160-1	Conduits de fumée, partie 1 : planification, exécution et marquage
DIN EN 15287-1	Conduits de fumée, partie 1 : conduits de fumée pour appareils de combustion qui prélèvent l'air comburant dans la pièce
DIN EN 13384	Conduits de fumée – Méthodes de calcul thermo-aérauliques
DIN EN 12831	Systèmes de chauffage dans les bâtiments – Méthode de calcul des déperditions calorifiques de base
DIN 4102	Comportement au feu de matériaux de construction et de composants
DIN 4108	Protection contre la chaleur dans les bâtiments hauts
DIN 4109	Protection contre le bruit dans les bâtiments hauts

Prescriptions régionales, règlements sur les combustibles, plans de construction, etc. : à respecter !

Les dispositions nationales et locales doivent être respectées.

4. Utilisation

4.1 Combustibles

Combustibles prévus et autorisés



Utilisez uniquement du bois de chauffage propre, non traité, naturel, fendu et sec, ou des briquettes de bois appropriées, dans les dimensions, longueurs et quantités adaptées.

Le COLONA lite est prévu pour le chauffage avec des bûches et des briquettes de bois.

Conformément au premier décret d'application de la loi (allemande) relative à la protection contre les pollutions et les effluents dommageables (1.BImSchV, art. 3 par. 1, n° 4 – Bûche de bois naturel, et n° 5a – Pellets), seuls ces combustibles dans un état suffisamment propre et sec peuvent être brûlés :

Les bonnes quantités de combustible

Les quantités de combustible correctes sont reprises dans le tableau suivant.

poêle type COLONA lite		
Charge de combustible pour les bûches de bois	[kg]	1,7
Débit en combustible pour les bûches de bois	[kg/h]	1,9
Charge de combustible pour les briquettes de bois	[kg]	1,6
Débit en combustible pour les briquettes de bois	[kg/h]	1,8

Recommandations pour l'utilisation de bûches de bois comme combustible

Seul un bois sec peut brûler efficacement et en émettant peu de matières nocives !

Un bois de chauffage optimal est donc toujours :

- naturel :
autrement dit, il n'est pas laqué, verni ou imprégné, etc.,
il n'est pas encollé, donc pas de bois lamellé, de bois lamellé-collé ni de bois aggloméré ou contreplaqué, etc., il ne doit pas contenir d'écorces.
Tous les additifs artificiels ou chimiques peuvent être très toxiques pendant la combustion et causent des dommages à l'environnement, mais aussi aux composants du foyer et de la cheminée,
- fendu et en morceaux :
seul un bois présentant une surface suffisamment grande peut brûler de manière adéquate, efficace et propre alors que les rondins compacts se consomment lentement et mal. Les températures en résultant suffisent généralement à peine pour atteindre une combustion qui n'émet que peu de matières nocives. Des foyers et des vitres encrassés sont souvent un signe inesthétique de mauvaises conditions de combustion,
- sec :
soit un bois possédant une humidité résiduelle de 20 % (par rapport au poids à sec).
Un bois plus humide se consume nettement plus mal et moins proprement. En outre, une grande partie de l'énergie de chauffage contenue dans le combustible est consommée pour le séchage et l'évaporation de l'humidité et est donc perdue pour la combustion et le chauffage.
Un bois suffisamment séché est généralement obtenu par un stockage de bois fendu de deux à trois ans dans un endroit bien aéré.



Bûches de bois optimales pour le poêle COLONA lite :

Longueur des bûches :	optimale : 20 cm, maximale : env. 25 cm
Circonférence maximale :	env. 30 cm
Fragmentation :	fendu au moins 2 à 3 fois
Humidité résiduelle maximale :	20 %



D'autres informations concernant le bois comme combustible et un chauffage au bois correct figurent sur www.richtigheizenmitholz.de.

Recommandations pour l'utilisation de briquettes de bois comme combustible

Si vous vous chauffez au moyen de pellets et de briquettes de bois, utilisez exclusivement les briquettes qui sont composées de bois pur. Les pellets constitués d'autres matières premières ne sont pas appropriés. Utilisez des pellets selon la norme DIN 51731 (Briquette de bois), p.ex. des bûches octogonales ou des rondins.

Veillez à les stocker dans un endroit sec. Selon le produit, les briquettes de bois peuvent absorber très facilement et très rapidement l'humidité.

Attention que les pellets augmentent de volume dans le feu ! Lors de leur utilisation, les indications concernant le produit doivent être prises en compte.

Briquettes de bois optimales pour le poêle COLONA lite :



Longueur :	optimale : 20 cm, maximale : env. 25 cm
Diamètre recommandé :	env. 7 à 10 cm
Fragmentation :	brisé 2 à 3 fois
Humidité résiduelle maximale :	15 %

Combustibles interdits



La combustion de déchets est interdite et nocive pour l'environnement et le foyer. La combustion de combustibles inappropriés rend la garantie nulle et non avenue !

La loi (allemande) relative à la protection contre les pollutions et les effluents dommageables sanctionne expressément la combustion de déchets et de résidus dans les foyers domestiques. Les déchets, particules hachées, copeaux, déchets d'écorce et de panneaux de particules, le bois enduit, peint, imprégné ou dont la surface a été traitée ne peuvent pas être brûlés.



La combustion de liquides, de combustibles liquides et d'allume-feu liquides est interdite et dangereuse !

Utilisation

Des combustibles incorrects entraînent des pollutions atmosphériques et environnementales avec leurs résidus de combustion et ont aussi une influence négative sur le fonctionnement et la durée de vie de la cheminée et du foyer. Ceci engendre souvent une forte exposition aux anomalies et une usure inutilement rapide. Des mesures d'assainissement coûteuses ou même un remplacement du poêle peuvent en être des conséquences désagréables.

Les ramoneurs ont en outre l'œil pour repérer les traces de ces atteintes à l'environnement. Une à quatre fois par an, le ramoneur contrôle la cheminée. Si le foyer est utilisé correctement et fonctionne exclusivement avec un bois de chauffage sec, une couche de suie excessive peut être évitée, tandis que le temps de nettoyage et les coûts liés des travaux de balayage nécessaires sont également minimisés.

Dans le cadre des vérifications selon le 1^{er} règlement relatif à la protection contre les pollutions et les effluents dommageables (1. BImSchV), le combustible et son lieu de stockage sont en outre contrôlés par le ramoneur.

Allume-feu

Pour allumer, nous recommandons du bois mort, du petit bois et notre allumeur pratique LEDA FeuerFit ! Pour allumer, fendez le bois de manière à disposer de morceaux suffisamment petits (petits rondins). Des bûches fines, en particulier en bois tendre, ont une durée de combustion courte, mais se prêtent très bien à l'allumage.

De nombreux allume-feu (p. ex. allume-barbecue divers) contiennent des substances légèrement volatiles qui ne sont pas prévues pour une utilisation dans des espaces clos. Ces substances polluent l'air de la pièce et sont nocives pour la santé dans certaines conditions.

Chauffage au bois : pour une utilisation jusqu'à la dernière étincelle

Le COLONA lite possède une sole de chambre de combustion pleine, un garnissage de foyer latéral en vermiculite et un déflecteur. Le combustible se consume sur la sole de chambre de combustion pleine en chamotte haut de gamme dans le lit de cendres ou de braises.

Le combustible est chargé par la porte de foyer.

Dans la position d'utilisation Puissance calorifique nominale, l'air de combustion alimente le combustible comme air primaire et air secondaire via la porte.

Une partie de l'air de combustion est alors conduite devant la vitre via les canaux d'air. De cette manière, vous conservez le plus longtemps possible une vue impeccable sur la chambre de combustion.

Dans la chambre de combustion revêtue de chamotte, les gaz combustibles restants sont brûlés complètement, cette combustion dégageant peu d'émanations nocives.

Les gaz de chauffage en résultant sont conduits dans la zone supérieure de la chambre de combustion vers les pièces intercalaires d'accumulateur en chamotte où ils distribuent très efficacement le reste de l'énergie thermique. Cette conception permet d'atteindre un rendement élevé.

La combustion peu polluante a lieu dans une zone de combustion principale et une zone de post-combustion. Le combustible et les gaz de combustion passent par 3 phases ou étapes physico-chimiques qui ont été spécialement optimisées pour le bois et le lignite dans le COLONA lite.

Dans ce cas, l'air de combustion nécessaire est distribué et amené au combustible de manière adaptée : exactement aux bons endroits, dans la quantité et à la vitesse correctes et à des températures suffisamment élevées.

Etape 1 : combustion principale et dégazage :

L'air de combustion est conduit dans la chambre de préchauffage d'air au-dessous de la sole de la chambre de combustion via la ventouse d'aération dans le corps de l'appareil. Grâce aux canaux de préchauffage, l'air de combustion s'écoule vers les buses et les ouvertures correspondantes et arrive ensuite optimalement à des endroits déterminés avec précision dans les gaz de combustion.

L'air de combustion amené de cette manière dans la chambre de combustion permet un dégazage stable en permanence.

Utilisation

Etape 2 : préparation des gaz de chauffage :

Juste avant et dans la zone de post-combustion dans la zone supérieure de la chambre de combustion, une autre portion d'air alimente les gaz de chauffage. Dans cette zone, le gaz de chauffage chargé d'énergie est encore une fois alimenté en air de combustion chauffé. La forme et la conception des prises d'air et de la géométrie de la chambre de combustion permettent d'atteindre le brassage souhaité du gaz de combustion et de l'air.

Etape 3 : post-combustion :

Dans les zones centrale et supérieure de la chambre de combustion, les températures élevées et le bon brassage des gaz de chauffage combustibles avec l'air de combustion permettent la formation de belles flammes ainsi qu'une combustion totale économique et en même temps synonyme de faibles émissions de matières nocives.

Pour l'utilisation, respectez toujours les règles suivantes :



La porte du foyer doit être fermée pendant le fonctionnement !



Maintenez également toujours fermés la porte de foyer et le registre d'air de combustion lorsque l'appareil ne fonctionne pas !

A chaque fonctionnement de votre poêle, utilisez uniquement du bois de chauffage de qualité, par respect pour vous et l'environnement.



Utilisez uniquement du bois de chauffage propre, non traité, naturel, fendu et sec dans les dimensions, longueurs et quantités adaptées.

4.2 Éléments de manipulation

Porte de foyer et poignée de porte

La poignée de la porte de foyer est toujours fermée pendant le fonctionnement (la poignée de porte est à la verticale devant la porte, voir Fig. 4.1). Elle possède une fermeture à crochet qui est ouverte en tirant la poignée de porte.

Lorsque le foyer fonctionne, la poignée de porte est brûlante. C'est pourquoi vous devez toujours utiliser la poignée de manipulation fournie et, si besoin, le gant de protection.



Fig. 4.1 Porte de foyer, poignée de porte et porte du tiroir à cendres

Registre d'air de combustion

La poignée de manipulation pour le réglage de l'air de combustion (« registre d'air de combustion ») se trouve au centre, au-dessous de la porte de foyer.

La poignée de manipulation peut être poussée vers la droite (air de combustion complètement ouvert) et vers la gauche (air de combustion complètement fermé).

Le réglage dans la position centrale (comme dans Fig. 4.2) correspond à la puissance calorifique nominale.



Fig. 4.2 Registre d'air de combustion

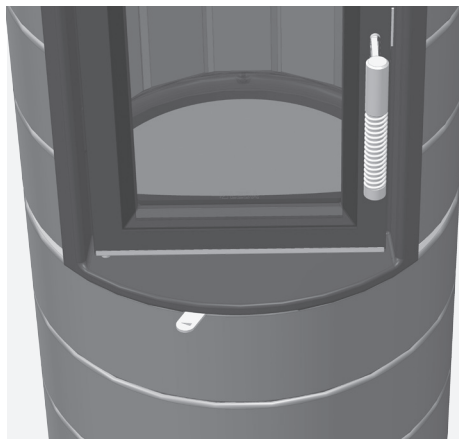

Fig. 4.3 Registre d'air de combustion : à gauche = complètement fermé



Fig. 4.4 Registre d'air de combustion : à droite = complètement ouvert

Lorsque le COLONA lite fonctionne, la poignée de manipulation est brûlante. C'est pourquoi le gant de protection fourni doit être utilisé pour les réglages lorsque le poêle fonctionne.

Pour les appareils avec LEDATRONIC, cette régulation électronique de l'air de combustion reprend le réglage correct du clapet d'air de combustion. Ces versions LT ne possèdent donc pas de levier d'air manuel sur l'insert.



Fig. 4.5 Registre d'air de combustion : au centre = fonctionnement à la puissance calorifique nominale



Pour l'utilisation, les instructions de votre spécialiste doivent être respectées en priorité !

Régulation automatique de l'air lors de l'allumage

Le COLONA lite possède un système automatique pour la phase d'allumage. Quand l'appareil est froid, le clapet d'air de combustion est grand ouvert pendant la mise en marche.

Ceci facilite l'entrée de l'air, en particulier lorsque la cheminée est encore froide et n'a pas encore pu accumuler une pression de travail suffisante.

Quand la température augmente dans la chambre de combustion, cette ouverture augmentée pour l'air est automatiquement peu à peu réduite. Lorsque l'appareil atteint sa température de fonctionnement, l'ouverture d'air de combustion est réduite dans une mesure raisonnable et adaptée en termes de rendement et d'émissions.

4.3 Mode de chauffage et réglages

Avant l'allumage

En général, des restes de charbon de bois provenant d'une combustion précédente se trouvent encore dans le lit de cendres sur la sole du foyer. Ils ne seront pas enlevés. Le charbon de bois brûle lors de la chauffe qui suit et aide fortement l'appareil, justement lors de l'allumage, à atteindre plus rapidement la température de fonctionnement.

Dans le meilleur des cas, un lit de cendres provenant des combustions précédentes se trouve sur la sole de la chambre de combustion.

Ce n'est que lorsque la chambre de combustion contient trop de résidus que des cendres en vrac peuvent être enlevées (voir aussi à ce sujet « Décendrage » en page 64). Le lit de cendres agit comme une isolation thermique lors de l'allumage et maintient le bois d'allumage à des températures élevées dès le début.

Avant l'allumage, les conditions de pression dans la cheminée doivent être vérifiées. A cet effet, ouvrez légèrement la porte du foyer et tenez la flamme d'une allumette ou d'un briquet près de cette ouverture.

- Si la flamme n'est pas attirée dans l'ouverture, une amorce doit par exemple créer une contre-pression dans la cheminée. Si ceci ne réussit pas, il faut renoncer à mettre l'appareil en service !
- Si de l'air sort de la chambre de combustion et que la flamme est ainsi orientée dans la direction de la pièce d'habitation, le poêle ne sera pas mis en service : la cheminée est soumise à des états de surpression, les gaz brûlés ne seraient pas évacués.
- Si la flamme est aspirée dans la direction du foyer, la cheminée permet une dépression. Dans ce cas, le poêle peut être allumé :



Si un contrôleur de dépression LUC de LEDA est installé pour surveiller l'exploitation commune du foyer et de l'installation de ventilation, la dépression de la cheminée peut être lue directement.

A chaque fois que vous faites fonctionner votre poêle, utilisez le combustible adéquat, veillez à ce qu'il soit de bonne qualité, sec et propre, pour votre bien et celui de l'environnement.

Allumage

La procédure d'allumage est la même pour les bûches et pour les briquettes de bois.

- Ouvrez complètement l'air de combustion en tirant le registre d'air complètement à droite (voir Fig. 4.6),
- ouvrez le clapet de réglage dans le tuyau des gaz brûlés (respectez ici les prescriptions de votre entreprise spécialisée),
- préparez de préférence trois à quatre bûches fendues plutôt grandes, sans dépasser 1,7 kg,
- disposez 2 bûches fendues sur le lit de cendres,
- disposez dessus les deux autres bûches fendues en biais,
- disposez dessus du bois d'allumage plus petit fendu en plusieurs morceaux et
- placez l'allume-feu entre les morceaux de bois d'allumage (p. ex. LEDA FeuerFit),
- allumez l'allume-feu,
- si besoin, laissez la porte du foyer légèrement ouverte (entrouverte) pendant 3 à 5 minutes.
- Dès qu'un feu vif est visible et que la première humidité (condensat) sur la vitre est évaporée, fermez complètement la porte du foyer.

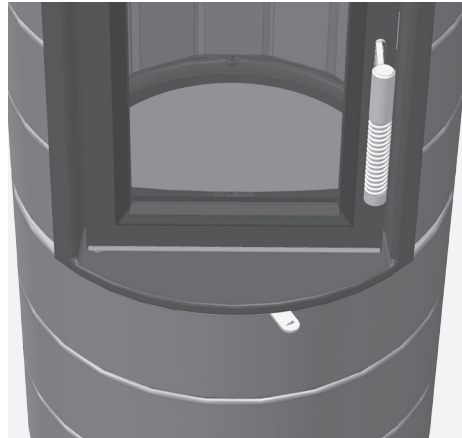

Fig. 4.6 Registre d'air de combustion : à droite = complètement ouvert

Avec une charge de bois, en cas d'alimentation en air de combustion adaptée, autrement dit de réglages et de conditions ambiantes corrects, la combustion durera une bonne heure. Ce sont les meilleures conditions pour une combustion qui n'émet que peu de matières nocives.

Évitez, dans tous les cas, une alimentation excessive en combustible, sinon l'impulsion énergétique « sera trop forte et les pertes en gaz brûlés vont augmenter inutilement.

Avec le bois, un fonctionnement à charge faible fortement réduit (combustion continue) est également impossible. Une réduction trop importante de l'air de combustion ou un tirage très faible de la cheminée peut entraîner une combustion impropre et inefficace en raison du manque d'air. Ceci a pour conséquence une formation de condensat et de goudron accrue dans le foyer et un salissement particulièrement rapide de la vitre, une formation intense de suie et de fumée jusqu'au risque de déflagration.

Réapprovisionnement ou allumage



Lors du réapprovisionnement et de l'allumage, le clapet de réglage dans le tuyau des gaz brûlés doit toujours être complètement ouvert.

Le réglage de l'air de combustion et le clapet de réglage dans le tuyau des gaz brûlés ne sont pas encore complètement ouverts. Ne réapprovisionnez pas tant que des flammes sont encore visibles dans la chambre de combustion.

- Fermez l'air de combustion (pour ce faire, poussez le levier d'air tout à fait à gauche) le clapet de réglage dans le tuyau des gaz brûlés reste complètement ouvert,
- ouvrez ensuite la porte de foyer prudemment et lentement,
- n'ouvrez jamais la porte de foyer tant que des flammes sont encore visibles dans la chambre de combustion afin d'éviter dans la mesure du possible la sortie de gaz de chauffage et de fumée,
- étalez le lit de braises sur toute la surface,
- disposez le combustible sur le lit de braises, sans trop serrer les éléments et en respectant les quantités de combustible requises et maximales (voir « 4.1 Combustibles » en page 49),
- fermez la porte du foyer et
- ouvrez à nouveau le levier d'air complètement,
- si le combustible disposé s'est bien consumé, fermez le clapet d'allumage (s'il y en a un),
- poussez le levier d'air légèrement plus loin, sans dépasser la moitié environ,
- fermez le clapet de réglage dans le tuyau des gaz brûlés.

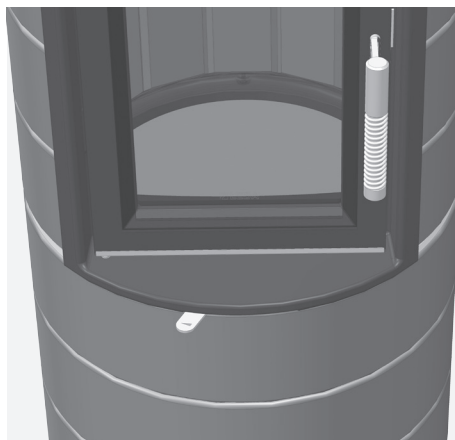

Fig. 4.7 Registre d'air de combustion : à gauche = complètement fermé



Fig. 4.8 Registre d'air de combustion : au centre = fonctionnement à la puissance calorifique nominale



En cas de conditions de pression défavorables dans la cheminée, p. ex. en raison de températures extérieures élevées, d'un vent fort ou d'autres conditions météorologiques, une nouvelle ouverture du clapet de réglage dans le tuyau des gaz brûlés peut aussi s'avérer judicieuse pendant le fonctionnement.



Le réapprovisionnement et l'allumage peuvent être facilités p. ex. en ouvrant une fenêtre dans la pièce d'installation du foyer ou en la mettant en position oscillante pendant ces opérations.

Poursuite de la chauffe et régulation de la puissance

Le bois est un combustible au dégagement gazeux important, à flamme longue, qui doit se consumer rapidement et avec une amenée constante d'oxygène. La combustion ne peut pas être réduite via l'air de combustion. Le bois comme combustible ne peut donc être contrôlé que dans une mesure limitée via la quantité d'air de combustion.

Dans une certaine mesure, la puissance ne peut être influencée que par la fréquence de charge et la quantité de combustible. De grosses bûches (30 cm de circonférence) diminuent la vitesse de combustion et favorisent une combustion uniforme. Des bûches plus petites (20 cm de circonférence et moins) brûlent plus rapidement et entraînent une puissance supérieure pendant une courte durée.

Avec une charge de bois, avec des réglages et des conditions ambiantes adaptés, la combustion durera environ 60 minutes avant le réapprovisionnement. Ce sont les meilleures conditions pour une combustion qui n'émet que peu de matières nocives.

Évitez, dans tous les cas, une alimentation excessive en combustible, sinon l'impulsion énergétique « sera trop forte et les pertes en gaz brûlés vont augmenter inutilement. Ceci vaut également pour un fonctionnement ininterrompu avec le clapet d'allumage ouvert.

Avec le bois, un fonctionnement à charge faible fortement réduit (combustion continue) est également impossible. Une réduction trop importante de l'air de combustion peut entraîner une combustion impropre et inefficace en raison du manque d'air. Ceci a pour conséquence une formation de condensat et de goudron accrue dans les conduits d'évacuation des gaz de chauffage, une formation intense de suie et de fumée jusqu'au risque de déflagration.

Fin de la combustion

Dès que plus aucune flamme jaune-blanc n'est visible, l'air de combustion est complètement fermé. Ceci réduit un afflux inutile d'air de combustion et donc un refroidissement de l'installation. Pour cela, le levier d'air est poussé complètement vers la gauche.

Si l'air de combustion est fermé à temps, des restes de la dernière charge de bois disposée subsistent généralement dans la chambre de combustion sous la forme de morceaux de charbon de bois. Ce n'est pas un défaut, mais le signe que l'air de combustion a été fermé à temps.

A la fin de la combustion et lorsque le foyer n'est pas utilisé, fermez toujours la porte du poêle ainsi que l'air de combustion.

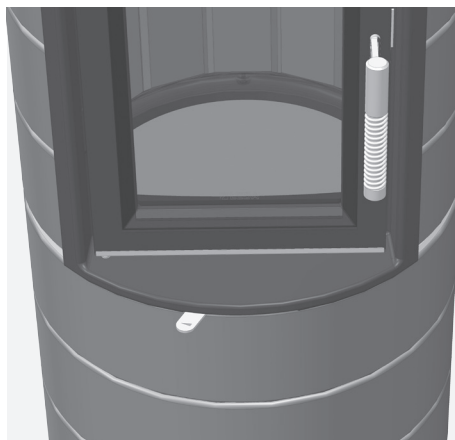

Fig. 4.9 Registre d'air de combustion : à gauche = complètement fermé



Maintenez également toujours fermés la porte de foyer et le registre d'air de combustion lorsque l'appareil ne fonctionne pas !

Poursuite du chauffage après la fin de la combustion

Pour relancer le chauffage, ouvrez complètement l'air de combustion en poussant le registre d'air tout à droite.

Ouvrez aussi le clapet de réglage dans le tuyau des gaz brûlés.

De ce fait, ce qui reste de charbons ardents est alimenté intensément en air et amené rapidement à incandescence. Du combustible peut être remis sur ces charbons ardents.

Mise hors service en cas de panne

Si un problème plus important surgit, il peut éventuellement être nécessaire de mettre le poêle hors service.



N'éteignez jamais les résidus de combustion avec de l'eau !

Ne fermez pas complètement l'air de combustion. En cas de panne, il peut être très difficile, voire dangereux de retirer du combustible et des braises de la chambre de combustion. Si vous voulez néanmoins retirer la majeure partie du combustible et de la braise, mettez ces restes dans un seau en métal approprié.

Placez impérativement ce seau en métal à l'extérieur, veillez à l'éloigner suffisamment des objets inflammables, placez le seau sur un support ininflammable, p. ex. une zone dallée, de la pierre, du béton. Ecartez tous dangers et dommages supplémentaires qui pourraient être causés par le seau brûlant et les résidus éventuellement encore en combustion.

En cas de feu de cheminée, suivez impérativement les recommandations sous « 1.8 Comportement correct en cas de feu de cheminée » en page 9.

4.4 Nettoyage et entretien



Le nettoyage et l'entretien ne peuvent avoir lieu que si l'appareil est froid !

Outre l'utilisation et le nettoyage quotidiens de votre COLONA lite, le passage des gaz de chauffage dans la zone de post-combustion et dans la rehausse du poêle ainsi que les tuyaux des gaz brûlés doivent être nettoyés et entretenus au moins une fois par an ou même plus souvent selon les besoins pour garantir un fonctionnement économique et parfait. Ces travaux devraient être réalisés par l'entreprise spécialisée.

Nous recommandons à cette fin de souscrire un contrat d'entretien avec l'entreprise spécialisée.

Décendrage

Ce n'est que lorsque la chambre de combustion contient trop de résidus que des cendres détachées peuvent être enlevées. Le lit de cendres peut s'accumuler au maximum jusqu'au bord inférieur de l'ouverture de foyer (2). Des morceaux de charbon de bois détachés peuvent aussi s'y trouver tant qu'ils ne tombent pas.

Toutefois, les cendres ne doivent jamais être totalement enlevées ; optimalement, on conserve un niveau de cendres de 3 à 4 cm (1).

L'enlèvement des cendres de la sole du foyer (brique en chamotte, (3)) peut se faire au moyen d'une ramassette en métal ou d'une pelle à cendres ou à charbon.

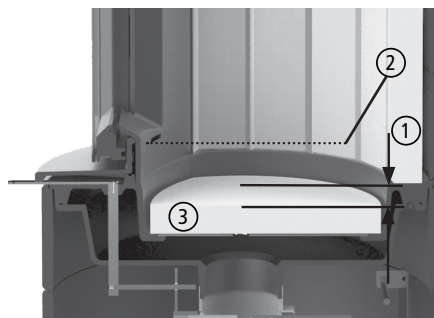

Fig. 4.10 Lit de cendres, niveau de cendre

Enlèvement de la sole de la chambre de combustion

Pour nettoyer et entretenir la zone de la chambre de préchauffage d'air, au-dessous de la sole de la chambre de combustion, ou le clapet à air et le mécanisme du levier d'air, la brique de sole et la tôle de sole peuvent être extraites de l'appareil.

Nettoyage de la conduite des gaz de chauffage dans la rehausse

La zone de passage des gaz de chauffage doit être contrôlée au moins une fois par an, y compris au-dessus du déflecteur. En règle générale, il faut enlever les cendres et la suie dans la zone de post-combustion et dans le tuyau des gaz brûlés.

Pour nettoyer l'échangeur de chaleur (dôme en fonte), la brique déflectrice peut être simplement enlevée de la chambre de combustion.

- Ouvrez la porte de foyer,
- soulevez légèrement le déflecteur vers l'avant,
- soulevez complètement le déflecteur vers le haut et
- tournez-le lentement vers le bas dans la chambre de combustion,
- retirez le déflecteur de l'appareil en le passant vers l'avant au-dessus de la chambre de combustion.
- Nettoyez à présent les surfaces intérieures de l'échangeur de chaleur ainsi que
- le tuyau des gaz de chauffage ou des gaz brûlés par le bas si nécessaire.

Le montage du déflecteur a lieu dans l'ordre inverse.

- Soulevez légèrement le déflecteur vers le haut dans la chambre de combustion (la face rectiligne pointée vers le haut),
- placez la petite surface de pose sur le segment en vermiculite arrière et
- déposez le déflecteur à l'avant sur les deux ergots latéraux en fonte au-dessus de l'ouverture de porte.

Dans sa version à 6 anneaux en fonte et sortie arrière/latérale, le COLONA lite possède un tuyau des gaz de chauffage monobloc à l'intérieur de la rehausse. Pour nettoyer ce tuyau par le haut, l'insert d'accumulation et la plaque de couverture en fonte du COLONA lite peuvent être enlevés.

Au niveau du déflecteur, le tuyau des gaz de chauffage présente une ouverture de nettoyage.

Si le tuyau des gaz de chauffage doit être nettoyé par le haut, la porte de foyer et l'air de combustion doivent impérativement être fermés afin d'éviter une sortie importante de la suie et des cendres.



Si le tuyau des gaz de chauffage doit être nettoyé par le haut, la porte de foyer et l'air de combustion doivent impérativement être fermés.

S'il y a peu de dépôts ou de cendres volantes, l'intervalle de nettoyage peut aussi être augmenté pour une utilisation identique.

Nettoyage de la vitre

Un embuage de la vitre ne peut pas être évité en permanence. Le COLONA lite possède toutefois un balayage de vitre qui empêche un encrassement rapide de la vitre en vitrocéramique.

Lors de l'allumage et en cas d'utilisation de bois humide, de morceaux de bois trop grands ou dans des conditions de cheminée défavorables, du condensat se dégage des gaz de combustion et se dépose sur la vitre, et des particules de suie s'incrustent en quantité. Cela engendre un encrassement nettement plus important et plus rapide de la vitre.

La vitre en vitrocéramique ne peut être traitée qu'avec un produit d'entretien pour le verre vendu dans le commerce (p. ex. produit pour lave-vaisselle ou produit pour plaques de cuisson vitrocéramiques).

Le nettoyage de la vitre peut uniquement être réalisé à l'état froid.

Après l'utilisation de produits nettoyants, il est vivement recommandé d'essuyer la vitre avec un chiffon humide afin qu'aucun résidu de produit nettoyant ne subsiste éventuellement sur la vitre. Lorsque le poêle fonctionne, des résidus de produit nettoyant peuvent causer dans certaines circonstances des brûlures sur la surface vitrée, des taches ou des bordures inesthétiques.

La vitre en vitrocéramique ne peut en aucun cas être traitée avec des produits corrosifs ou abrasifs.

Il faut veiller ici à ce que la surface de la vitre en vitrocéramique puisse être relativement peu griffée.

Lors du nettoyage, le joint de la vitre devrait rester sec dans la mesure du possible afin de conserver son élasticité. Les joints durcis par le condensat ou le produit nettoyant garantissent difficilement la liberté de mouvement nécessaire pour la vitre en vitrocéramique.

4.5 Liste de contrôle en cas d'anomalies

Anomalie	Cause	Remède
Le feu brûle mal ou la vitre s'encrasse rapidement	Bois trop humide	<ul style="list-style-type: none"> ▪ Vérifier si l'humidité résiduelle est de 20% max.
	Combustible incorrect ou insuffisant	<ul style="list-style-type: none"> ▪ Utiliser uniquement le combustible qui est approprié et autorisé pour l'appareil ▪ Charge selon les indications de la notice (voir « 4.1 Combustibles » en page 49)
	Bûches trop grosses	<ul style="list-style-type: none"> ▪ Les bûches seront fendues au moins deux fois, et, mieux, en plusieurs morceaux ▪ Ne pas utiliser de rondins ▪ Ne pas utiliser un seul morceau ▪ Contrôler la circonférence max. de la bûche selon les indications
	Tirage de cheminée trop faible : (Pression de refoulement minimale : 12 Pa au niveau de l'ajutage des gaz brûlés)	<ul style="list-style-type: none"> ▪ Exécuter une marche d'essai et mesurer la dépression présente. ▪ Vérifier l'étanchéité de l'installation de gaz brûlés ▪ Déployer l'amorce dans la cheminée ▪ Fermer les portes ouvertes d'autres appareils raccordés à la cheminée ▪ Fermer les ouvertures d'air de combustion d'autres foyers non en fonctionnement sur la même cheminée. ▪ Étancher les ouvertures de nettoyage de cheminée non étanches ▪ Vérifier le raccord et le nettoyer si nécessaire
	Air de combustion insuffisant	<ul style="list-style-type: none"> ▪ Vérifier l'installation de ventilation de l'habitation ou la hotte aspirante, ouvrir éventuellement la fenêtre ▪ Avertir éventuellement votre spécialiste

Utilisation

Anomalie	Cause	Remède
Le feu brûle mal ou la vitre s'encrasse rapidement	Tirage de cheminée trop fort : (max. 20 Pa à l'ajutage des gaz brûlés, pour un degré de fonctionnement optimum)	<ul style="list-style-type: none"> ▪ Exécuter une marche d'essai et mesurer la dépression présente. ▪ Faire monter une limitation de tirage dans la cheminée, p. ex. dispositif d'air d'appoint ▪ Faire installer un clapet de réglage devant l'entrée de la cheminée
	Manette d'admission d'air fermée trop tôt ou trop loin	<ul style="list-style-type: none"> ▪ Ne pas fermer avant que le feu ne soit complètement consumé ▪ Ouvrir un peu plus la manette d'air de combustion ▪ Ne pas exécuter de réglage pendant le fonctionnement
Formation de condensat	Différence de température élevée dans la chambre de combustion	<ul style="list-style-type: none"> ▪ Laisser la porte entrouverte au cours de la phase d'allumage. Ne pas laisser l'appareil sans surveillance dans ce cas !
	Phase d'allumage trop longue	<ul style="list-style-type: none"> ▪ Bois trop gros ou trop peu fendu
	Bois trop humide	<ul style="list-style-type: none"> ▪ Vérifier l'humidité du bois ; max 20 %
Désagrément provoqué par la fumée	Tirage de cheminée trop faible : (Pression de refoulement minimale : 12 Pa au niveau de l'ajutage des gaz brûlés)	<ul style="list-style-type: none"> ▪ Exécuter une marche d'essai et mesurer la dépression présente. ▪ Vérifier l'étanchéité de l'installation de gaz brûlés ▪ Déployer l'amorce dans la cheminée ▪ Fermer les portes ouvertes d'autres appareils raccordés à la cheminée ▪ Fermer les ouvertures d'air de combustion d'autres foyers non en fonctionnement sur la même cheminée. ▪ Étancher les ouvertures de nettoyage de cheminée non étanches ▪ Vérifier le raccord et le nettoyer si nécessaire
	Combustible non consommé	<ul style="list-style-type: none"> ▪ Ne pas remettre de combustible, nouveau chauffage prévu seulement après la fin du temps d'accumulation.

4.6 Recommandations pour l'élimination d'appareils équipés de LEDATRONIC



Pour la protection de l'environnement il n'est pas autorisé de se débarrasser des composants du LEDATRONIC avec les déchets ménagers. Ces composants doivent être éliminés conformément aux législations locales en vigueur. .

Ces éléments sont composés de matériaux qui peuvent être recyclés et réutilisés. A cette fin nous avons rendu les éléments électroniques facilement récupérables et nous utilisons des matières recyclables. .

Si il vous est impossible de porter votre vieil appareil, plus précisément les composants de LEDATRONIC en déchetterie, veuillez alors consulter votre revendeur ou notre entreprise pour la reprise des composants du LEDATRONIC.

5. Pièces de rechange et d'usure

Seules les pièces de rechange d'origine du constructeur peuvent être utilisées ! Des pièces de rechange peuvent être obtenues via votre distributeur spécialisé ou votre installateur.

5.1 Porte de foyer, vitre, poignée, généralités

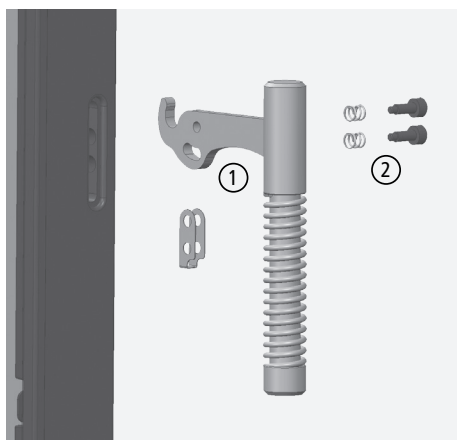
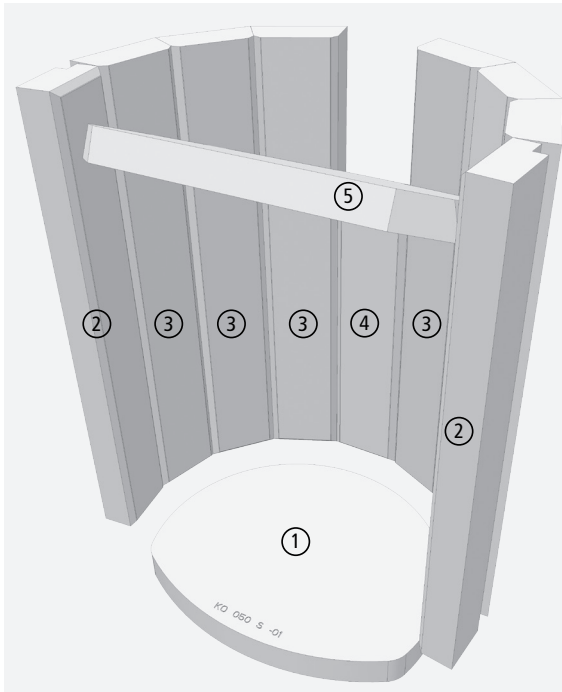

Fig. 5.1 Poignée de porte

	poêle type COLONA lite	porte plate	porte arrondie
①	Poignée de porte, acier spécial, complète	1005-03236	1005-04226
②	Jeu de vis pour poignée de porte	1005-03909	1005-04227
	Equerre de fermeture, complète (élément complémentaire pour poignée de porte)	1005-03237	1005-04228
	Ressort de porte (pour porte de foyer), complet	1005-04098	1005-04098
	Porte de foyer, montée complètement, moulures en noir	1005-04102	1005-04229
	Porte de foyer, montée complètement, moulures en acier spécial	1005-04103	--
	Vitre, intérieur, environ 411 x 228 x 4 mm	1005-03354	1005-03354
	Vitre, extérieur	1005-03358	1005-04230
	Ensemble d'étanchéité pour la porte et la vitre	1005-04471	1005-04471
	Clapet d'air de combustion, automatique (bimétal)	1005-04241	1005-04241

5.2 Foyer



- ① Brique de sole en chamotte, 1 nécessaire
- ② Segment de brique, pour avant gauche et avant droite, en vermiculite, 2 nécessaires
- ③ Segment de brique, en vermiculite, 6 nécessaires
- ④ Segment de brique arrière, en vermiculite, 1 nécessaire
- ⑤ Déflecteur, en vermiculite, 1 nécessaire

Fig. 5.2 Garnissage de foyer et déflecteur

poêle type COLONA lite	
Foyer	
① Brique de sole, chamotte (1x)	1005-04099
② Segment de brique, pour avant dr./g., vermiculite (2 nécessaires)	1005-04100
③ Segment de brique, vermiculite (6 nécessaires)	1005-04101
④ Segment de brique arrière, vermiculite (1 nécessaire)	1005-04239
⑤ Déflexion, en vermiculite (1x nécessaire)	1005-04240
Tapis fibreux (COLONA) (1x)	1005-04369

5.3 LEDATRONIC

poêle Typ COLONA lite		
LEDATRONIC		
	Capteur de contact de porte LEDATRONIC LT3	1005-03344
	Thermocouple enfichable LT3	1005-01425
	Clapet d'air à brûler avec servomoteur LT3, Ø = 100mm	1005-04108

6. Caractéristiques techniques

poêle type COLONA lite		
Base d'autorisation, capacité d'utilisation selon la surveillance des travaux		Marquage CE selon DIN EN 13240
classe énergétique		A+
CO par rapport à 13 % O ₂	[mg/m ³ , _N]	≤ 1250
Teneur en poussière par rapport à 13 % O ₂	[mg/m ³ , _N]	≤ 40
C _N H _m par rapport à 13 % O ₂	[mg/m ³ , _N]	≤ 120
NO _x par rapport à 13 % O ₂	[mg/m ³ , _N]	≤ 200
Rendement	[%]	≥ 81
Température des gaz brûlés	[°C]	232
Caractéristiques de performance		
Puissance calorifique nominale, Q _N	[kW]	6
Données pour le dimensionnement de la cheminée selon DIN EN 13384 Partie 1 et Partie 2		
Température de l'ajutage des gaz brûlés	[°C]	278
Flux massique de gaz brûlés	[g/s]	5,8
Pression de refoulement minimale ¹⁾	[Pa]	12
Pression de refoulement maximale ¹⁾	[Pa]	27
Besoins en air de combustion	[m ³ /h]	16,2
Combustibles		
Combustibles utilisables		bûches de bois et briquettes de bois
Charge de combustible, bûches de bois	[kg]	1,7
Débit en combustible, bûches de bois	[kg/h]	1,9
Charge de combustible, briquettes de bois	[kg]	1,6
Débit en combustible, briquettes de bois	[kg/h]	1,8
Distances de sécurité entre des composants contenant ou issus de matériaux inflammables		
Distance minimale vers l'arrière	[cm]	50
Distance minimale vers l'arrière avec plaque en verre appropriée ²⁾	[cm]	40
Distance minimale sur les côtés	[cm]	50
Distance minimale par rapport au plafond	[cm]	50
Distance minimale dans la zone de rayonnement de la vitre	[cm]	110
Protection du sol devant la porte de foyer,	[cm]	50
Protection du sol devant la porte de foyer, sur les côtés	[cm]	30

Caractéristiques techniques

poêle type COLONA lite		
Dimensions, masses et divers		
Raccordement du tuyau de fumée en haut/à l'arrière ³⁾	Ø [mm]	130
Ajutage d'air de combustion	Ø [mm]	100
Préréglage de l'appareil, clapet d'air LT3 (en option)	[%]	100
Réglage statique du clapet d'air LT3 (essai de type)	[%]	50
Réglage minimal du clapet d'air LT3 (essai de type dynamique)	[%]	30
Longueur de combustible max.	[cm]	25
Masse du poêle, garnissage de foyer, base et rehausse à 2 anneaux en fonte compris, sans pièce intercalaire en fonte	env. [kg]	246
Masse du poêle, garnissage de foyer, base et rehausse à 3 anneaux en fonte compris, sans pièce intercalaire en fonte	env. [kg]	279
Masse du poêle, garnissage de foyer, base et rehausse à 6 anneaux en fonte compris, sans pièce intercalaire en fonte	env. [kg]	321
Masse d'une pièce intercalaire en fonte (pour la version à 2 anneaux en fonte, 3 pièces intercalaires en fonte max. sont possibles, tandis que pour la version à 6 anneaux en fonte, 9 sont possibles)	env. [kg]	15
Masse du poêle, garnissage de foyer, base et rehausse à 2 anneaux en fonte, avec 3 pièces intercalaires en fonte compris	env. [kg]	291
Masse du poêle, garnissage de foyer, base et rehausse à 3 anneaux en fonte, avec 6 pièces intercalaires en fonte compris	env. [kg]	369
Masse du poêle, garnissage de foyer, base et rehausse à 6 anneaux en fonte et 9 pièces intercalaires en fonte compris	env. [kg]	456

1) Pour un degré d'efficacité optimum, une valeur supérieure ou inférieure à cette valeur n'est pas recommandée.

2) La distance arrière peut être réduite si une plaque en verre appropriée est installée sur le mur d'installation à protéger. Un contrôle de fonctionnement supplémentaire a été exécuté avec une vitre en verre opalin, surface Herodur-Satinato, 480 mm de large x 700 mm de haut, 6 mm d'épaisseur, espace ventilé au mur : 50 mm, hauteur de montage de la vitre dans la zone de la chambre de combustion, bord inférieur de la vitre à env. 400 mm au-dessus de la surface d'installation.

3) Le COLONA lite a été testé avec un raccord (tuyau des gaz brûlés) de 120 cm de long minimum, avec clapet de réglage ; il est également possible de placer le raccordement vers le haut et vers l'arrière ou latéralement.

7. Garantie

Cette information complète nos « Conditions générales » du 01/01/2006.

Nos produits ainsi que notre programme d'accessoires sont des produits de qualité qui sont certifiés par des organismes de contrôle neutres. Ils ont été conçus dans le respect des acquis techniques actuels en matière de chauffage et sont construits soigneusement en utilisant des matériaux de bonne qualité que l'on trouve habituellement dans le commerce.

Comme il s'agit d'appareils techniques, des connaissances spécialisées sont nécessaires pour leur vente, leur installation et raccordement ainsi que leur mise en service. Il est donc supposé que les règles du constructeur, ainsi que les prescriptions législatives en matière de construction et les règles techniques en vigueur sont respectées par la personne chargée du montage et de la première mise en service par l'artisan spécialisé. Le respect rigoureux de la notice d'utilisation vous permettra de profiter de longues années durant d'un chauffage sans égal. Les composants / pièces spécifiques doivent être contrôlés régulièrement et, le cas échéant, être remplacés ou réparés.

Pour les produits neufs, la garantie légale du vendeur vis-à-vis de l'utilisateur final pour malfaçons initiales s'élève à 24 mois à partir du transfert des risques, sauf dans les cas où un vice d'une structure est causé.

Outre ces prescriptions légales, LEDA assume en outre une garantie de 10 ans à partir de la date de fabrication sur toutes les pièces en fonte s'agissant d'une qualité des matières parfaite et répondant à l'objectif prévu. La garantie s'étend à la remise en état sans frais de l'appareil ou des pièces objet d'une réclamation. Le droit au remplacement sans frais existe uniquement pour les pièces qui présentent des vices de matière et de main-d'œuvre. Tous les autres droits sont exclus. Sont exceptées de la garantie les pièces qui sont soumises à une usure naturelle. En raison de leur nature, les pièces d'usure n'ont qu'une durée de vie limitée pour l'utilisation prévue. Les pièces d'usure sont notamment les pièces qui entrent directement en contact avec le feu, p. ex. les dispositifs à grille, les briques en chamotte, les cordons d'étanchéité, etc. Veuillez noter que la durée de vie limitée des pièces d'usure peut aussi avoir des effets sur la garantie. L'usure conditionnée par le fonctionnement n'est pas un vice de la chose initial et ne constitue donc pas un cas de garantie.

Sont également exceptés tous les dommages et défauts aux appareils ou à leurs éléments qui sont causés par l'action chimique ou physique extérieure lors du transport, le stockage, un montage et une utilisation inappropriés, une utilisation incorrecte, l'utilisation de combustibles inappropriés et la surcharge mécanique, chimique, thermique et électrique.

Le constructeur n'est pas responsable, dans le cadre de la garantie, des dommages directs ou indirects qui ont été causés par l'appareil. Il n'y a pas de droit de retrait ou de diminution, sauf si le constructeur n'est pas en mesure de réparer le défaut ou le dommage dans un délai approprié. Si un cas de garantie survient, veuillez vous adresser par écrit au constructeur de l'installation.

Déclaration de performance

8. Déclaration de performance

Déclaration de performance

Déclaration de performance du poêle à bois COLONA lite selon

le règlement européen sur les produits de construction BauPVO, N° 305/2011 et selon

le règlement européen délégué N° 574/2014.

DÉCLARATION DE PERFORMANCE

N° 6036-00598-01

1. Code d'identification unique du type de produit :
COLONA lite
2. Usage(s) prévu(s) :
Chauffage des pièces dans les bâtiments sans chauffage ou chauffage d'eau sanitaire avec des bûches et des briquettes de bois.
3. Fabricant :
LEDA Werk GmbH & Co.KG, Groninger Straße 10, 26789 Leer, Allemagne
Tél. +49 491 6099-0, Fax +49 491 6099-290, www.leda.de, info@www.leda.de
4. –
5. Système(s) d'évaluation et de vérification de la constance de la performance :
Système 3
- 6.a) Norme harmonisée :
EN 13240:2001+A2:2007

Organisme(s) notifié(s) :
RRF Rhein-Ruhr Feuerstätten-Prüfstelle GmbH
Im Lipperfeld 34b, 46047 Oberhausen, Allemagne
Numéro d'identification de l'organisme notifié : 1 625
N° du rapport d'analyse du type : RRF- 40 16 4256
- 6.b) –

Déclaration de performance

2. Page relative à la déclaration de performance N° 6036-00598-01

7. Performances déclarées :

Caractéristiques essentielles	Performance	Spécifications techniques harmonisées	
Protection contre l'incendie		EN 13240:2001+A2:2007 Le laboratoire d'essai notifié a exécuté l'évaluation de type selon le Système 3	
Réaction au feu	A1		
Distance minimale par rapport aux composants inflammables adjacents	par rapport au fond :		0 mm
	par rapport à la gauche/droite :		500 mm
	vers l'arrière :		500 mm
	vers l'arrière avec vitre aux mur par plafond		400 mm 500 mm
	dans la zone de rayonnement de la vitre :		1100 mm
Inspection de sécurité d'absence de sortie des gaz de chauffage et de chute de braise	Exigences remplies		
Aptitude au nettoyage de la surface chauffante	Exigences remplies		
Émission des produits de combustion	teneur moyenne en CO en réf. à 13 % O ₂		≤ 1250 mg/m ³
	Température des gaz d'échappement à une puissance nominale	232°C	
Rejet de substances dangereuses	Exigences remplies		
Température de la surface	Exigences remplies		
Sécurité électrique	NPD (aucune puissance déterminée)		
Pression de service maximale	NPD (aucune puissance déterminée)		
Résistance mécanique (pour installation de la sortie des gaz d'échappement)	Exigences remplies		
Puissance calorifique / Efficacité énergétique	Puissance calorifique nominale :	6 kW	
	Puissance calorifique de la chambre :	6 kW	
	Niveau d'efficacité ::	≥ 81%	

8. -

La performance du produit ci-dessus correspond à la/aux performance(s) déclarée(s). Seul le fabricant susmentionné peut établir la déclaration de performance conformément au règlement européen n° 305/2011.

Signé pour le fabricant et au nom du fabricant par :

Tammo Lüken
Leer

2020-03-26

LEDA
HEIZTECHNIK-INDUSTRIEGUSS
Werksprüfstelle
Anerkannte Prüfstelle im Bereich von DIN-CERTCO
Produktbereich Heiz-, Koch- und Wärmegerät
LEDA WERK GMBH & CO KG · BOEKHÖFF & CO
GRONINGER STRASSE 10 · 26789 LEER
TEL: 04931-6059-445 FAX: 04931-6059-200

T. Lüken

9. Plaquette signalétique

La plaquette signalétique se trouve sur la paroi arrière du foyer, sur le couvercle d'inspection.



Fig. 9.1 Plaquette signalétique sur la plaque d'inspection à l'arrière de l'appareil

Plaquette signalétique

Les informations suivantes sont disponibles sur la plaquette signalétique de l'appareil. Elle sont identiques aux données spécifiées dans la déclaration de performance correspondante:

Fabricant de l'appareil

Número de l'organisme de contrôle notifié et numéro de norme du produit

Année du premier essai de type de l'appareil (ceci ne correspond pas à l'année de fabrication !)

Número de la déclaration de performance correspondante

Indication des distances nécessaires par rapport aux surfaces de montage ou aux matériaux inflammables

CE

16

Kennummer der notifizierten Stelle: 1625
EN 13240:2001+A2:2007

Nummer der Leistungserklärung: 6036-00598-01

LEDA

LEDA Werk GmbH & Co.KG,
Groninger Straße 10, 26789 Leer, Deutschland,
www.leda.de, info@www.leda.de

COLONA lite

Raumheizung in Gebäuden ohne Heiz- oder Brauchwassererwärmung mit den Brennstoffen Scheitholz oder Holzbrikett.

Serien-Nr.: A- XXXXXX

Wesentliche Merkmale	Leistung
Brandsicherheit Brandverhalten	AT
Mindestabstände zu angrenzenden brennbaren Bestandteilen	zum Boden: 0 zur Seite links: 50 cm zur Seite rechts: 50 cm nach hinten: 40 cm nach hinten mit Glasplatte vor der Wand zur Decke: 50 cm im Strahlungsbereich der Sichtscheibe: 110 cm
Sicherheitsprüfung gegen Heizgasaustritt und Herausfallen von Glut Reinigbarkeit der Heizflächen	Anforderungen erfüllt
Emission von Verbrennungsprodukten	mittlerer CO-Gehalt bez. auf 13% O ₂ : ≤ 1250 mg/m ³ Abgastemperatur bei Nennwärmeleistung: 232 °C
Freisetzung von gefährlichen Stoffen	Anforderungen erfüllt
Oberflächentemperatur	Anforderungen erfüllt
Mechanische Festigkeit (zur Installation von Abgasabzug)	Anforderungen erfüllt
Wärmeleistung/ Energieeffizienz	Nennwärmeleistung: 6 kW Wirkungsgrad: ≥ 80%

Diese Speicherfeuerstätte ist mit selbstschließendes Tür für die Mehrfachbelegung des Schornsteins geeignet, sie ist eine Zeitbrandfeuerstätte.

weitere Angaben zu Emissionen:
Emissionen (bezogen auf 13% O₂): Staub ≤ 40 mg/m³, OGC ≤ 120 mg/m³, NOx ≤ 200 mg/m³ - (energiebezogen): CO ≤ 1100 mg/MJ, Staub ≤ 35 mg/MJ, OGC ≤ 50 mg/MJ, NOx ≤ 150 mg/MJ
Baugähr: ... all. Betriebstemperatur des Wärmeträgers: -°C, für Österreich kein Pufferspeicher erforderlich, bei Versionen mit U: 230V, 50 Hz, 28mA, max. 6,5W
Die Bedienungsanleitung ist zu lesen und zu beachten. Es sind ausschließlich die empfohlenen Brennstoffe Scheitholz oder Holzbriketts zu verwenden.

Numéro de série individuel de l'appareil

Description de l'appareil, type d'appareil

Indication de la convenance du foyer à une utilisation multiple de la cheminée.

Autres valeurs limites d'émission respectées.

Données techniques relatives aux émissions de CO₂, à la température des gaz brûlés, aux performances et au degré d'efficacité

Fig. 9.2 Marquage CE ou plaque signalétique de l'appareil

Label énergétique et fiche technique du produit

10. Label énergétique et fiche technique du produit

		COLONA lite
Nom du fournisseur		LEDA Werk GmbH & Co.KG
Identifiant de modèle du fournisseur		COLONA lite
Classe d'efficacité énergétique du modèle		A+
Puissance calorifique directe	[kW]	6,0
Puissance calorifique indirecte	[kW]	–
Indice d'efficacité énergétique		≥ 107
Efficacité énergétique du combustible	[%]	≥ 81,0
Instructions relatives à l'installation / l'entretien :		<p>Il est essentiel de prendre en compte et de respecter les instructions des notices de montage et d'utilisation!</p> <p>Prendre en compte les distances de sécurité et anti-incendie, par ex. les distances vers les matériaux inflammables!</p> <p>Il est impératif de garantir un apport d'air frais suffisant et permanent pour le fonctionnement de l'appareil à tout moment. Les systèmes d'aspiration d'air, ventilation peuvent perturber l'apport en air de combustion à l'appareil. !</p> <p>Les appareils avec équipement hydraulique (appareils à bouilleur), ne doivent être utilisés que lorsque tous les équipements de sécurité sont en état de fonctionnement et opérationnels. !</p> <p>Le calcul de dimensionnement du conduit de cheminée doit prendre en compte les valeurs des fumées émises par l'appareil.</p>



ENERG
енергия · ενεργεια



LEDA Werk GmbH & Co.
KG

COLONA lite

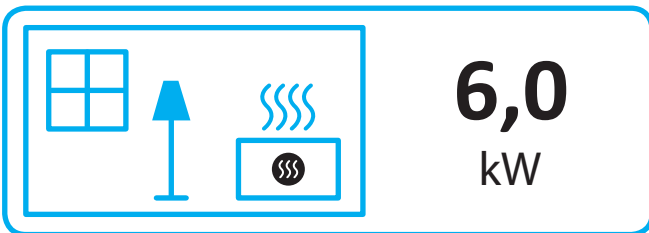
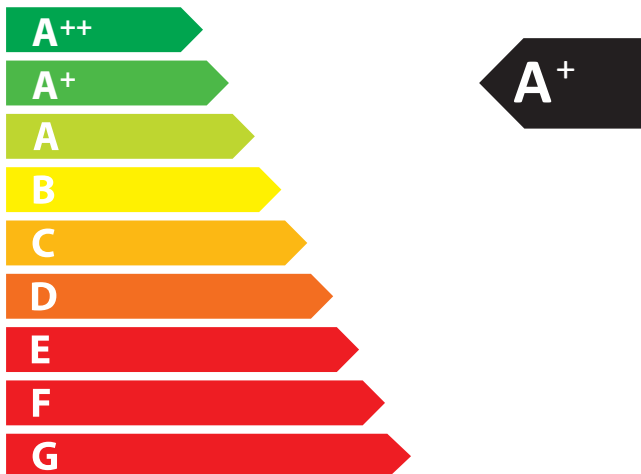

6,0
kW

ENERGIA · ЕНЕРГИЯ · ΕΝΕΡΓΕΙΑ · ENERGIJA · ENERGY · ENERGIE · ENERGI

2015/1186

Votre distributeur / artisan spécialisé LEDA

