

INSTRUCTIONS DE MONTAGE ET MODE D'EMPLOI

Poêle-cheminée NOVIA



LEDA 603E-00633 V20 T219 NOVIA AA / BA

 **LEDA**
G u s s i s t Q u a l i t ä t

NOVIA

Instructions de montage et mode d'emploi

		Description	N° d'ident.
NOVIA C		NOVIA C, Laqué noir, Raccord en haut	1003-02142
Poêle-cheminée			
NOVIA plus NOVIA CL		NOVIA CL, Laqué noir, Raccord en haut NOVIA plus, Laqué noir, Raccord en haut	1003-02143
Poêle-cheminée			1003-02144

Procès-verbal de mise en service pour l'installateur

Poêle-cheminée NOVIA de LEDA

Version NOVIA C NOVIA CL NOVIA plus

Date de montage _____ Numéro de série (voir)

A - _____

Exploitant de l'installation _____

Rue _____

Code postal / lieu _____ Téléphone, portable le cas échéant _____

Les questions éventuelles, y compris celles en rapport avec les droits de garantie, peuvent être uniquement résolues sur présentation de ce procès-verbal de mise en service !

Cheminée ronde : Ø _____ cm carrée : _____ cm polygonale : _____ x _____ cm

Type de cheminée à trois couches, isolée à deux couches à une couche, maçonnée
 acier spécial, isolée divers : _____

Affectation uniquement avec ce foyer (simple) en combinaison avec d'autres foyers

Hauteur de cheminée efficace _____ m dont env. _____ / _____ m en zone extérieure/froide d'env.

Dispositif d'air d'appoint présent réglé sur env. _____ Pa

Attestation d'aptitude et de capacité d'utilisation en toute sécurité délivrée par le ramoneur

Raccord Longueur étendue : _____ m Hauteur eff. : _____ m
Diamètre : Ø _____ cm
Nombre et type de déflecteurs : _____
Raccordement de cheminée 90° 45°

Alimentation en air de combustion via conduit depuis l'air extérieur depuis le local de montage

Longueur étendue du conduit : _____ m Diamètre : Ø _____ cm

Type/matériau du conduit : _____ Nombre de déflecteurs : _____

Installation de ventilation Installation de ventilation présente dans le bâtiment oui non
autres disp. d'évacuation prés. oui non

Dispositifs de sécurité : _____

Exploitant de l'installation

Les documents techniques ont été transmis à l'exploitant.
Celui-ci a été familiarisé avec les consignes de sécurité, l'utilisation et l'entretien de l'installation ci-dessus.

Société de montage/cachet

Date et signature

Date et signature



Procès-verbal de mise en service pour l'installateur

Poêle-cheminée NOVIA de LEDA

Version NOVIA C NOVIA CL NOVIA plus

Date de montage _____ Numéro de série (voir)

A - _____

Exploitant de l'installation _____

Rue _____

Code postal / lieu _____ Téléphone, portable le cas échéant _____

Les questions éventuelles, y compris celles en rapport avec les droits de garantie, peuvent être uniquement résolues sur présentation de ce procès-verbal de mise en service !

Cheminée ronde : Ø _____ cm carrée : _____ cm polygonale : _____ x _____ cm

Type de cheminée à trois couches, isolée à deux couches à une couche, maçonnée
 acier spécial, isolée divers : _____

Affectation uniquement avec ce foyer (simple) en combinaison avec d'autres foyers

Hauteur de cheminée efficace _____ m dont env. _____ / _____ m en zone extérieure/froide d'env.
 Dispositif d'air d'appoint présent réglé sur env. _____ Pa
 Attestation d'aptitude et de capacité d'utilisation en toute sécurité délivrée par le ramoneur

Raccord Longueur étendue : _____ m Hauteur eff. : _____ m
Diamètre : Ø _____ cm
Nombre et type de déflecteurs : _____
Raccordement de cheminée 90° 45°

Alimentation en air de combustion via conduit depuis l'air extérieur depuis le local de montage

Longueur étendue du conduit : _____ m Diamètre : Ø _____ cm
Type/matériau du conduit : _____ Nombre de déflecteurs : _____

Installation de ventilation Installation de ventilation présente dans le bâtiment oui non
autres disp. d'évacuation prés. oui non
Dispositifs de sécurité : _____

Exploitant de l'installation
Les documents techniques ont été transmis à l'exploitant.
Celui-ci a été familiarisé avec les consignes de sécurité, l'utilisation et l'entretien de l'installation ci-dessus.

Société de montage/cachet

Date et signature

Date et signature

1.	CONSIGNES DE SÉCURITÉ	3
1.1	Distances de protection incendie et de sécurité	3
1.2	Danger de brûlure	6
1.3	Dangers causés par une porte de foyer mal fermée	6
1.4	Dangers liés au manque d'air de combustion	6
1.5	Dangers causés par des combustibles inappropriés	8
1.6	Dangers causés par la fermeture du registre d'air	8
1.7	Dangers causés par un fonctionnement insuffisant de la cheminée	8
1.8	Comportement correct en cas de feu de cheminée	9
2.	PLANIFICATION ET PRÉPARATION	10
2.1	Fournitures + accessoires	10
2.2	Calcul de la charge de chauffage (des besoins en chaleur)	11
2.3	Exigences relatives à la cheminée	12
2.4	Détermination de la pression de refoulement totale	13
2.5	Alimentation en air de combustion	14
3.	MONTAGE ET PREMIÈRE MISE EN SERVICE	16
3.1	Outils requis	16
3.2	Simplification du transport pour le NOVIA plus	16
3.3	Démontage et montage de la porte du foyer	17
3.4	Adéquation de la surface d'installation	18
3.5	Montage des pieds, alignement du poêle	18
3.6	Réglage de la poignée de porte	20
3.7	Raccordement à la cheminée	20
3.8	Raccord et raccordement à la cheminée	21
3.9	Première mise en service	22
3.10	Normes et directives	23
4.	UTILISATION	24
4.1	Combustibles	24
4.2	Principe de fonctionnement du chauffage au bois	29
4.3	Éléments de commande	31
4.4	Mode de chauffage et réglages pour les bûches et les briquelettes de bois	35
4.5	Mode de chauffage et réglages pour les briquelettes de lignite	40
4.6	Nettoyage et entretien	44
4.7	Liste de contrôle en cas d'anomalies	48
4.8	Consignes pour l'élimination	50
5.	PIÈCES DE RECHANGE ET D'USURE	51
5.1	NOVIA C, CL und NOVIA plus	52
6.	DONNÉES TECHNIQUES	53
6.1	NOVIA C, CL, NOVIA plus	53

Inhaltsverzeichnis

7.	GARANTIE	55
8.	DÉCLARATION DE PERFORMANCE	56
9.	PLAQUE SIGNALÉTIQUE DE L'APPAREIL, MARQUAGE CE	60
10.	LABEL ÉNERGÉTIQUE ET FICHE TECHNIQUE DU PRODUIT	62

Informations importantes pour l'utilisateur

Avec nos sincères félicitations !

Avec le NOVIA, vous avez opté pour un Poêle-cheminée tout à fait spécial, à l'esthétique et à la technique modernes.

Outre le design, nous attachons une valeur particulière à des technologies de combustion abouties, à des matériaux haut de gamme et à une fabrication de qualité. Le NOVIA a été construit selon l'état de la technique et a été testé conformément aux exigences légales et aux règlements techniques en vigueur.

Principales caractéristiques	NOVIA C, NOVIA plus
Base d'autorisation, capacité d'utilisation selon la surveillance des travaux	Marquage CE conformément à la norme DIN EN 13240
Classe d'efficacité énergétique	A+
Label de qualité HKI	√
Respect des exigences selon la norme 1. BImSchV	√ 2e niveau (en tant qu'installation de chauffage pour une seule pièce)
Combustibles utilisables	Bûches de bois (de préférence), briquettes de bois, briquettes de lignite
Convient aux cheminées à utilisation multiple	√ (avec porte à fermeture automatique)
Fonctionnement en position fermée ou ouverte	Exclusivement fermé
Restrictions temporelles de la durée de vie	Aucune
Mode de fonctionnement prévu	pas de fonctionnement limité
mode de fonctionnement prévu	Foyer intermittent (pas de fonctionnement limité prévu)

Voir aussi à ce sujet « 6. Données techniques » à la page 53.



Déclarations de performance et Label énergétique et fiche technique du produit se trouve dans ce document.

9. Plaque signalétique de l'appareil, marquage CE » à la page 60, « 10. Label énergétique et fiche technique du produit » à la page 62)

Veillez compléter le procès-verbal de mise en service en double exemplaire avec votre entreprise spécialisée. Un exemplaire reste avec cette notice et permettra de répondre aux questions qui peuvent se poser concernant votre foyer.



En cas de non-respect des notices de montage et d'utilisation, la garantie est nulle et non avenue. Toute modification de la construction du NOVIA exécutée par l'exploitant de l'installation est interdite !

Lors du montage et du raccordement du Poêle-cheminée ainsi que pendant son fonctionnement, suivez les indications de la présente notice. Les lois existantes, en particulier le règlement régional relatif aux constructions, les règles techniques locales et les exigences des normes anti-pollution doivent être respectés. Les dispositions nationales et locales doivent être respectées.

La durée de vie et le fonctionnement de votre Poêle-cheminée dépendent de son installation correcte, d'une utilisation appropriée ainsi que d'un entretien et d'une maintenance adaptés.



Respectez les consignes de sécurité (« 1. Consignes de sécurité » à la page 3) et suivez ces prescriptions essentielles lors de l'utilisation de votre foyer !

1. Consignes de sécurité

1.1 Distances de protection incendie et de sécurité



Les distances de protection incendie et de sécurité doivent impérativement être respectées !

Distances de sécurité à côté et derrière le Poêle-cheminée

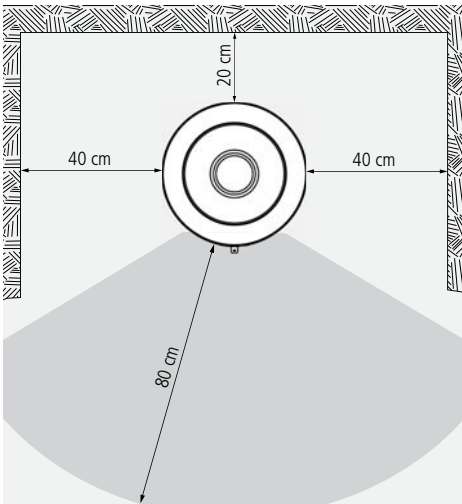

Le Poêle-cheminée doit respecter des distances minimum vers l'arrière et sur les côtés par rapport aux matériaux sensibles à la température ou inflammables ou aux composants contenant des éléments inflammables.

Fig. 1.1 Distances minimales par rapport aux matériaux ou composants inflammables



Les distances de sécurité par rapport aux matériaux, composants, meubles inflammables, etc. indiquées sont des distances minimales. Pour des matériaux particulièrement sensibles à la température, des murs possédant une isolation thermique particulière, etc., des distances supérieures seront éventuellement nécessaires.

Protection dans la zone devant l'ouverture du foyer

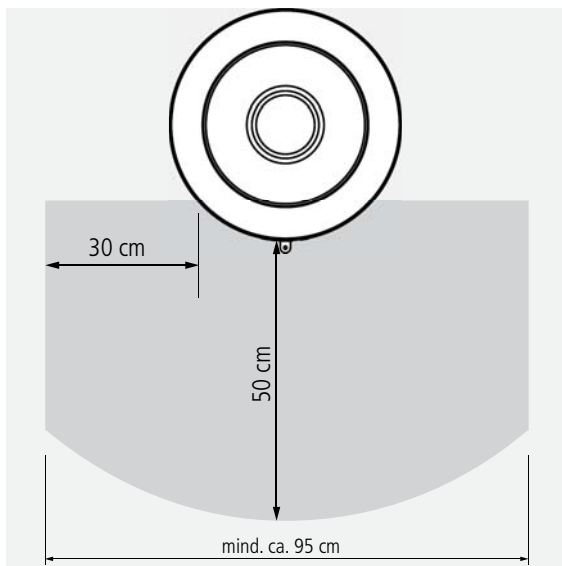

Fig. 1.2 Revêtement non inflammable devant l'ouverture du foyer

Le plancher devant et à proximité de l'ouverture du foyer doit être constitué d'un matériau non inflammable ou posséder un revêtement non inflammable (prescription selon FeuVO).

Aucun objet inflammable ne peut se trouver dans la zone située devant et à proximité des deux ouvertures du foyer et aucun combustible ne peut y être entreposé ou remisé.

Une zone non inflammable suffisamment grande devant et à proximité de la porte de foyer de votre Poêle-cheminée est également déjà indispensable pour la réception du foyer par le ramoneur compétent.



Les distances de sécurité et les surfaces non inflammables requises avant l'ouverture du foyer doivent être prises en compte notamment sur la console pivotante intégrée !

Toutes les distances et mesures relatives à la gamme complète de rotation (réglée) sont appliquées.

Protection dans la zone de rayonnement de la vitre

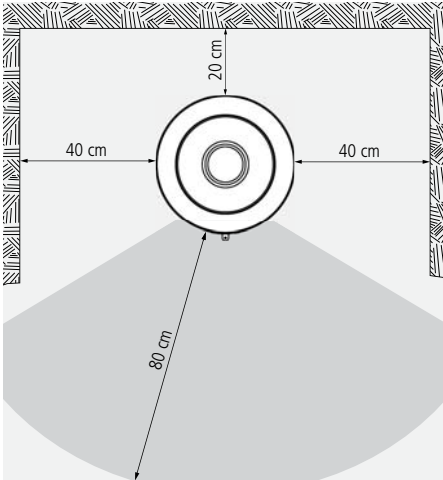

Fig. 1.3 Mindestabstände im Bereich der Sichtscheibe

En raison du rayonnement thermique élevé émanant de la vitre de votre poêle-cheminée, une distance de sécurité suffisante entre des composants contenant ou issus de matériaux inflammables ou des meubles encastrés et le poêle doit être respectée dans cette zone.

Aucun objet inflammable ne peut se trouver dans cette zone et aucun combustible ne peut y être entreposé ou remisé.



Les distances de sécurité et les surfaces non inflammables requises avant l'ouverture du foyer doivent être prises en compte notamment sur la console pivotante intégrée !
Toutes les distances et mesures relatives à la gamme complète de rotation (réglée) sont appliquées.

Surface d'installation appropriée

Les propriétés statiques de la surface d'installation doivent être suffisamment dimensionnées et appropriées. Au besoin, des mesures adaptées pour la répartition des charges doivent être prises.

Consignes de sécurité

1.2 Danger de brûlure



Pièces très chaudes, zones très chaudes, danger de brûlure !

Le Poêle-cheminée, en particulier sa porte et sa face avant, les surfaces du poêle et les tuyaux des gaz brûlés s'échauffent énormément pendant le fonctionnement. Une part importante de sa puissance est aussi émise par la vitre de la porte du foyer. Pour garantir une utilisation sans risques de l'appareil, utilisez le gant de protection fourni. Attention à ce que les enfants, en particulier, gardent une distance de sécurité suffisante pendant et après le fonctionnement de l'appareil.

1.3 Dangers causés par une porte de foyer mal fermée

Pendant le fonctionnement, la porte du foyer doit rester fermée de manière à éviter une émission de gaz de chauffage inutilement élevée et même dangereuse.

En raison du processus de dégazage puissant du bois utilisé comme combustible, l'ouverture de la porte du foyer peut entraîner une sortie de fumée et de gaz de chauffage susceptible d'être amplifiée par une pression de refoulement faible de la cheminée ainsi qu'une pression de refoulement nettement plus élevée. C'est pourquoi il est vivement recommandé, en principe, de ne pas ouvrir la porte de foyer avant que le combustible ne se soit consommé jusqu'à l'incandescence. Ouvrez momentanément la porte, mais pas trop rapidement, pour remplir la poêle de combustible.

1.4 Dangers liés au manque d'air de combustion



Le foyer doit toujours pouvoir recevoir suffisamment d'air de combustion !

Si des foyers tirent leur air de combustion de l'espace habitable ou du bâtiment, un apport d'air suffisant permanent doit toujours pouvoir pénétrer dans cet espace. Les installations de ventilation ou d'autres foyers ne doivent pas perturber ou nuire à l'alimentation en air.

Pendant le fonctionnement, l'ouverture d'air de combustion prévue ne doit pas être fermée, réduite, rétrécie, couverte ou entravée.



Les installations à absorption d'air peuvent perturber l'alimentation en air de combustion !

Les installations à absorption d'air (p. ex. installation de ventilation, hotte aspirante, sèche-linge aspirant, installations d'aspiration centrales) qui sont utilisées en même temps que le foyer dans la même pièce ou avec le même air ambiant peuvent perturber sévèrement l'alimentation en air de combustion et l'évacuation des gaz brûlés.

Pour un fonctionnement tout de même sûr du foyer, nous recommandons notre dispositif de sécurité autorisé par la surveillance des travaux, le contrôleur de dépression LUC de LEDA. Cet appareil surveille en permanence les rapports de pression présents et coupera si besoin l'installation de ventilation avant qu'une quantité importante et dangereuse de gaz brûlés ne puisse pénétrer dans l'espace habitable.

Si des modifications correspondantes sont planifiées et exécutées dans le bâtiment, les conditions d'une utilisation sûre et admissible du foyer existant peuvent être considérablement perturbées. Les conditions préalables requises pour garantir une utilisation admissible et sans problème doivent donc être de nouveau vérifiées par un spécialiste compétent en cas de modifications ultérieures.

Ces modifications peuvent être p. ex. :

- l'installation d'un nouveau foyer pour la même cheminée ou pour une autre cheminée,
- des modifications constructives de la cheminée,
- l'installation ou la transformation de dispositifs de ventilation, p. ex. hotte aspirante, purgeur d'air des toilettes ou de la salle de bains, ventilations à double flux contrôlées,
- l'installation ou la transformation d'appareils ménagers correspondants, p. ex. sèche-linge aspirant, installation d'aspiration centrale,
- des modifications apportées à l'étanchéité du bâtiment, p. ex. par l'intégration de nouvelles fenêtres ou portes, l'isolation de la toiture, l'ajout d'une isolation thermique poussée.

1.5 Dangers causés par des combustibles inappropriés



Seuls des combustibles appropriés peuvent être utilisés !
La combustion de déchets ou de combustibles inappropriés est interdite, nocive pour l'environnement et dangereuse.

Le NOVIA est exclusivement prévu pour le chauffage avec des bûches et des briquettes de bois. Des informations détaillées concernant les combustibles prévus se trouvent sous « 4.1 Combustibles » à la page 24.

1.6 Dangers causés par la fermeture du registre d'air

L'air de combustion ne peut jamais être fermé complètement aussi longtemps que des flammes jaunes sont encore prédominantes. (Exception uniquement en cas de feu de cheminée, voir « 1.8 Comportement correct en cas de feu de cheminée » à la page 9).

1.7 Dangers causés par un fonctionnement insuffisant de la cheminée

Une pression de refolement adaptée de la cheminée est nécessaire pour garantir le fonctionnement correct et sûr du foyer. En particulier au cours de la période transitoire (automne ou printemps) ou en cas de conditions atmosphériques défavorables (p. ex. : vent fort, brouillard, couche d'inversion, etc.), des conditions d'exploitation défavorables de la cheminée peuvent survenir. Il faut y être particulièrement attentif lors de l'utilisation d'un foyer.

En cas de gel, des gaz brûlés très froids peuvent se condenser et geler au niveau de l'embouchure de la cheminée. Ceci s'applique en particulier aux gaz brûlés de foyers au gaz. Lors de la mise en service du NOVIA, veillez donc à ce que l'embouchure de la cheminée soit dégagée et que les gaz brûlés puissent s'évacuer de manière satisfaisante.

En cas d'interruption de service prolongée, des bouchons peuvent se former dans la cheminée, dans les conduits d'évacuation des gaz de chauffage, dans le tuyau des gaz brûlés ou encore dans le conduit d'air de combustion. Lors de l'allumage, veillez à ce qu'une bonne combustion et un bon tirage soient réglés dès le départ.

1.8 Comportement correct en cas de feu de cheminée



Adoptez le comportement adéquat en cas de feu de cheminée et mémorisez les points suivants !

- Fermez l'air de combustion !
- Appelez les pompiers et le ramoneur compétent (ramoneur en charge de la sécurité incendie de la circonscription) !
- Permettez l'accès aux ouvertures de nettoyage (p. ex. : cave et grenier) !
- Éloignez tous les matériaux combustibles (p. ex. : les meubles) de la cheminée dans tout le bâtiment, sur toute la hauteur !
- Avant une remise en service du foyer, informez votre ramoneur et faites contrôler les dégâts subis par la cheminée !
- Faites également déterminer par le ramoneur la cause du feu de cheminée dans la mesure du possible et faites en sorte d'y remédier !

2. Planification et préparation

Le montage du Poêle-cheminée (l'appareil de chauffage) est effectué par votre artisan spécialisé.

2.1 Fournitures + accessoires

Contenu de la livraison

- Poêle-cheminée
- Instructions de montage et mode d'emploi (6036-00633)
- Passeport poêle
- Gant de protection (1005-01982)
- Bac à cendres
- Poignée de commande « main froide » (1005-03932)
- 4 pieds de réglage
- 3 inserts d'accumulateur en fonte ayant chacun un poids de 15 kg (NOVIA plus)

Accessoires nécessaires

- Matériel tubulaire pour le raccord (maître d'ouvrage)
- évent. plaque de sol à placer sous le poêle ou devant celui-ci (maître d'ouvrage)

2.2 Calcul de la charge de chauffage (des besoins en chaleur)

Le Poêle-cheminée NOVIA LEDA représente, selon le règlement relatif à la protection contre les pollutions et les effluents dommageables (1.BImSchV), une installation de chauffage pour une seule pièce qui est utilisée prioritairement pour le chauffage de la pièce dans laquelle elle est montée. Des pièces attenantes peuvent être également chauffées.

Il s'agit dans chaque cas, en raison de la faible puissance calorifique nominale du NOVIA et indépendamment des besoins de chaleur de la pièce d'installation, d'une installation de chauffage pour une seule pièce. La puissance calorifique de ce foyer doit toutefois se conformer aux besoins en chaleur de la pièce où elle est montée (charge de chauffage).

Une preuve correspondante peut être apportée par l'entreprise spécialisée par un calcul de la charge de chauffage selon la norme DIN EN 12831 ou selon un processus à tableaux simplifié.

Le NOVIA peut uniquement être exploité de manière correcte et économique lorsque sa puissance calorifique est adaptée aux paramètres des besoins en chaleur (charge de chauffage) et aux besoins de l'exploitant.

C'est pourquoi un calcul de la charge de chauffage doit être exécuté par l'installateur, ou il faut recourir à un calcul existant. Outre le calcul détaillé selon la norme DIN EN 12831, une déclaration suffisamment précise concernant la charge de chaleur nécessitée peut aussi être réalisée avec le calculateur LEDA BImSchV (outil de calcul).

La puissance peut également être convenue avec le donneur d'ordre, indépendamment de la charge de chauffage réelle.

2.3 Exigences relatives à la cheminée

Avant l'encastrement et le raccordement du Poêle-cheminée, le caractère approprié de la cheminée doit être vérifié. Le fonctionnement parfait de l'appareil dépend d'un raccordement adapté à la cheminée.

- Caractère approprié de la cheminée au niveau construction : les exigences des règles en vigueur doivent être respectées (en particulier le règlement régional relatif aux constructions, le règlement relatif au chauffage correspondant, le 1 BlmSchV, DIN V 18160, DIN EN 15287-1).
- La cheminée doit être appropriée pour les gaz brûlés de combustibles solides (résistance à la température d'au moins T400, résistance à l'incendie de la suie, marquage G, classe de résistance à la corrosion 3).
- Caractère approprié de la cheminée au niveau physique/technique : la cheminée doit être en mesure d'évacuer les gaz brûlés de manière suffisamment sûre et d'accumuler la pression de refoulement nécessaire ; le cas échéant, il faut prouver le fonctionnement suffisant de la cheminée par calcul selon la norme DIN EN 13384, et ce, dès la phase de planification.

- Les indications de pression de refoulement minimale et maximale doivent impérativement être respectées (voir « 6. Données techniques » à la page 53 et « Détermination de la pression de refoulement totale »).

- Lorsque le foyer fonctionne, la cheminée doit être en mesure d'accumuler la pression de refoulement minimale.

En cas de pression de travail trop faible, un fonctionnement du foyer conformément aux spécifications n'est pas possible.

- Lorsque le foyer fonctionne, la pression de travail de la cheminée ne doit pas dépasser la pression de refoulement maximale.

Une pression de refoulement trop élevée augmente le débit du combustible, les températures de la chambre de combustion et la puissance dégagée. Ceci augmente aussi la sollicitation et l'usure des composants, le degré d'efficacité diminue et les émissions nocives augmentent.

Le cas échéant, une réduction appropriée ou un réglage du tirage doit être prévu(e) (p. ex. : dispositif d'air d'appoint).

- Toutes les ouvertures conduisant à la même cheminée, p. ex. d'autres ouvertures de raccordement ou de nettoyage, doivent être fermées.
- Le NOVIA convient en principe pour une utilisation multiple. En revanche, la cheminée ainsi que tous les foyers qui y sont raccordés doivent convenir techniquement et formellement à l'utilisation polyvalente.
- De l'air vicié ne doit pas affluer accidentellement dans la cheminée. Les raccords de tube et les raccordements de cheminée doivent être fabriqués de manière à être suffisamment étanches, les ouvertures de nettoyage inférieures ou autres doivent être fonctionnelles et fermées hermétiquement !

Voir aussi « 3.8 Raccord et raccordement à la cheminée » à la page 21.

2.4 Détermination de la pression de refoulement totale

La pression de refoulement totale nécessaire du foyer est la somme de toutes les pressions individuelles. Toutes les valeurs individuelles doivent être prises en compte. La pression de refoulement totale doit être déterminée individuellement pour chaque foyer en fonction de sa construction et du type d'alimentation en air de combustion ainsi que des tuyaux des gaz brûlés.

Les valeurs individuelles indiquées ci-après doivent être prises en compte :

1. Pression de refoulement pour l'alimentation en air de combustion	<p>pour l'alimentation en air de combustion via un conduit externe (vivement recommandé) : la pression de refoulement nécessaire pour l'alimentation en air venant de l'extérieur (conduit d'air de combustion) est déterminée au moyen des tableaux de calcul correspondants ou selon la norme DIN EN 13384,</p> <p>pour l'alimentation en air de combustion depuis la pièce d'installation (air ambiant de circulation) ou le bâtiment : au moins 4 Pa selon la norme DIN EN 13384.</p>
2. Pression de refoulement minimale pour le Poêle-cheminée	12 Pa pour le NOVIA à la puissance calorifique nominale
3. Pression de refoulement pour le tuyau des gaz brûlés (raccord)	Valeur par calcul correspondant selon la norme DIN EN 13384



Des tableaux de travail simples peuvent être utilisés pour le dimensionnement du conduit d'air de combustion (voir catalogue de produits LEDA sur www.LEDA.de dans le portail de service).

2.5 Alimentation en air de combustion

Consignes de base



Toujours garantir une alimentation en air de combustion suffisante.

L'air de combustion devrait, dans la mesure du possible, toujours parvenir au foyer directement depuis l'extérieur par le biais d'un conduit propre.

Selon le type d'étanchéité du bâtiment, une quantité suffisante d'air de combustion peut éventuellement affluer dans la pièce d'installation. Par contre, il est vivement recommandé de prévoir un conduit d'air de combustion précisément dans les constructions neuves ou rénovées.

Attention : lors du dimensionnement du renouvellement d'air requis d'un point de vue hygiénique pour un bâtiment ou une habitation, l'air de combustion pour les foyers n'est généralement pas pris en compte.

L'exploitation commune des installations de ventilation et des foyers n'est par conséquent pas autorisée sans mesures appropriées, voir impérativement « 1. Consignes de sécurité » à la page 3.



Les installations à absorption d'air peuvent perturber l'alimentation en air de combustion !

Selon le règlement sur le chauffage, des dispositifs de sécurité supplémentaires doivent être prévus. Pour la surveillance, nous recommandons le contrôleur de dépression LUC de LEDA, un dispositif de sécurité autorisé par la surveillance des travaux.

Alimentation en air de combustion depuis l'extérieur via un conduit direct

Le conduit est raccordé dans la zone du socle à l'intérieur du foyer. Le conduit d'air de combustion peut être sorti du foyer vers l'arrière ou le bas.

Le NOVIA tire la totalité de l'air de combustion exclusivement par le biais de cette amenée d'air de combustion. Dans tous les cas, il est recommandé d'installer un conduit direct et ininterrompu depuis l'extérieur vers le foyer.

Le conduit d'air de combustion doit être isolé contre la formation de condensat dans les zones où le conduit extérieur est entouré par l'air ambiant. Les matériaux d'isolation utilisés doivent être hydrofuges ou dotés d'un pare-vapeur.

Alimentation en air de combustion à partir de la pièce

Pour l'alimentation en air de combustion à partir de la pièce d'installation, une amenée d'air suffisante doit être garantie dans la pièce. Lorsque le foyer fonctionne, le renouvellement d'air minimum requis d'un point de vue hygiénique pour le bâtiment ne peut pas être restreint.

Il faut tenir compte d'autres foyers ou dispositifs d'évacuation d'air dans la pièce d'installation ou du groupe d'air de combustion, voir impérativement « 1.4 Dangers liés au manque d'air de combustion » à la page 6.

Montage et première mise en service

3. Montage et première mise en service

La présente notice doit être respectée lors de l'installation du foyer. En outre, les instructions séparées relatives au LEDATRONIC (manuel d'utilisation et de montage pour les appareils avec LEDATRONIC), le manuel d'installation séparé des appareils avec techniques hydrauliques et, avant tout, les prescriptions techniques ainsi que les dispositions nationales et locales être observées.

3.1 Outils requis

Pour le montage du NOVIA et de ses accessoires, les outils ci-après sont requis :

- Tournevis, plat, grand
- Tournevis, cruciforme, moyen
- Clé, à six pans, p. ex. clé plate ou à œil, ouverture de clé 8, 10, 13, 17
- Clé pour tête à six pans creux (clé Allen), 2,5 mm, 3 mm, 4 mm et 5 mm

3.2 Simplification du transport pour le NOVIA plus

Pour faciliter le transport, les anneaux de stockage et la plaque de recouvrement du NOVIA plus peuvent être démontés aisément, ce qui garantira un allègement d'env. 65 kg.

- ① Retirer la bague en fonte de la plaque de recouvrement,
- ② Desserrer et enlever les deux vis de fixation de la plaque de recouvrement (six pans, 13 mm),
- ③ Retirer les inserts d'accumulateur en fonte de l'appareil au niveau des poignées encastées.

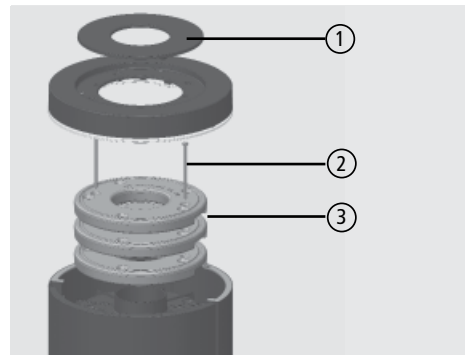

Fig. 3.1 Démontage de recouvrement

L'assemblage se fait dans l'ordre inverse.

3.3 Démontage et montage de la porte du foyer

Pour faciliter le transport et pour les travaux de réparation et d'entretien, la porte du foyer de toutes les variantes du NOVIA peut être démontée aisément.

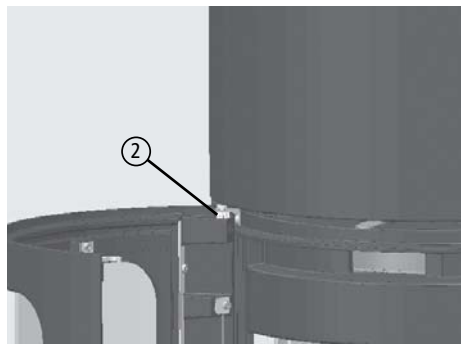

Fig. 3.2 Circlip sur l'axe de charnière supérieur

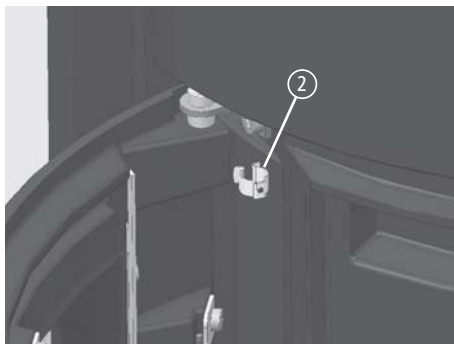

Fig. 3.3 L'axe de charnière supérieur sans circlip

- ① Ouverture de la porte du foyer,
- ② Retirer le circlip sur l'axe de charnière supérieur, p. ex. avec un petit tournevis,
- ③ Fermer légèrement la porte du foyer,
- ④ puis desserrer la vis du ressort de porte située en bas, sur la partie avant de l'appareil (vis à six pans creux M5x8, Allen 3 mm),
- ⑤ Soulever légèrement la porte du foyer vers le haut et
- ⑥ la pivoter légèrement en bas pour la sortir de la charnière inférieure,
- ⑦ Ensuite, sortir, vers le bas, la porte du foyer de la charnière supérieure.

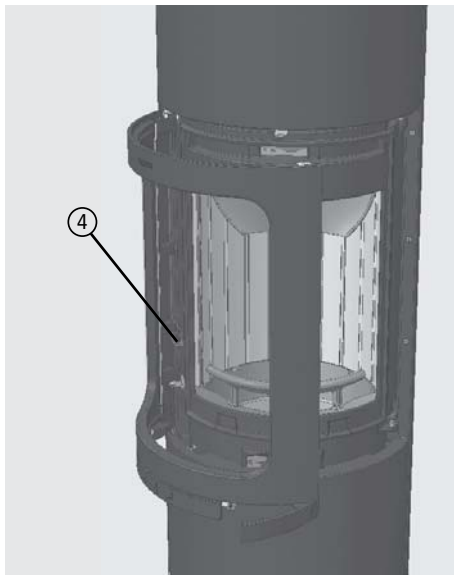

Fig. 3.4 Vis du ressort de porte

Montage et première mise en service

Le montage de la porte du foyer se fait dans l'ordre inverse.

Lorsque l'on tend le ressort de porte, après le montage de la porte, il vaut mieux utiliser une clé Allen avec manche en T (3 mm, six pans droite/sans tête sphérique).

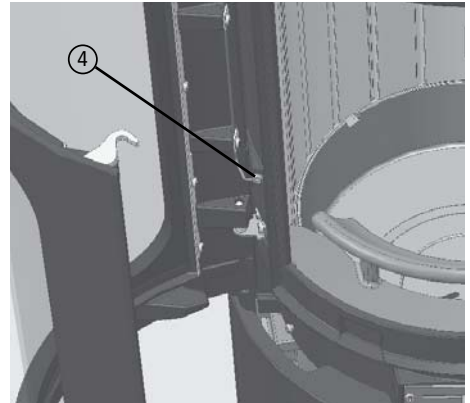

Fig. 3.5 Vis du ressort de porte

3.4 Adéquation de la surface d'installation

Les propriétés statiques de la surface d'installation doivent être suffisamment dimensionnées et appropriées. Au besoin, des mesures adaptées pour la répartition des charges doivent être prises.

3.5 Montage des pieds, alignement du poêle

Le NOVIA doit toujours être installé avec les pieds de réglage montés.

Les 4 pieds de réglage sont compris dans la fourniture (en complément de livraison). Les pieds de réglage permettent d'aligner le poêle. Pied de réglage à six pans (clé plate de 17 mm)

- ① Basculer légèrement le Poêle-cheminée vers l'arrière,
- ② Visser les pieds de réglage avant,

Montage et première mise en service

- ③ Basculer ensuite le Poêle-cheminée légèrement vers l'avant et
- ④ visser les pieds de réglage arrière.
- ⑤ Aligner ensuite le Poêle-cheminée avec les pieds de réglage.



Fig. 3.6 4 pieds

Les pieds de réglage peuvent être vissés directement et le Poêle-cheminée aligné.

3.6 Réglage de la poignée de porte

La poignée de porte du NOVIA (toutes les versions) et du possède un aimant de retenue dans la porte. Si la poignée de porte est fermée, elle repose contre l'aimant et est fixée de cette manière.

Les aimants de retenue sont pré-réglés en usine de manière à ce que la poignée de porte fermée affleure la surface de la porte. L'aimant de retenue peut être détaché et réglé directement sur sa plaque de retenue, mais aussi comme un tout avec la plaque de retenue.

Si la poignée de porte en position fermée n'affleure pas la surface de la porte, elle peut être alignée de manière adaptée au moyen de l'aimant.

3.7 Raccordement à la cheminée

La tubulure des gaz d'échappement ayant un diamètre de 130 mm se trouve en haut, dans la plaque de recouvrement du poêle. Le tuyau de fumée doit avoir une longueur minimale de 80 cm.

Un premier tronçon initial (tronçon de tuyau vertical) d'environ 1 m de haut est recommandé.

3.8 Raccord et raccordement à la cheminée

- Le tuyau des gaz d'échappement (raccord) doit être fixé solidement à la tubulure des gaz d'échappement. La section ne devrait pas, si possible, être réduite à l'intérieur du tronçon de tuyau.
- Le tuyau des gaz brûlés (raccord) ne peut pas être posé avec une pente vers la cheminée.
- Le tuyau des gaz brûlés (raccord) ne peut pas pénétrer dans la section de cheminée libre.
- Le raccordement à la cheminée doit être réalisé avec un raccord approprié. En fonction de la construction ou de l'homologation de la cheminée, il peut s'agir p. ex. de pièces préformées en argile ou de tubages muraux (p. ex. tubages à double paroi).
- Le tuyau des gaz brûlés doit résister aux feux de cheminée et être approprié pour les foyers à combustible solide (classe de résistance à la corrosion ad hoc), p. ex. tuyau en acier de min. 2 mm d'épaisseur.
- En cas d'utilisation multiple de la cheminée, la distance verticale minimale entre deux raccordements de cheminée devrait être d'au moins 60cm, ou d'au moins 30 cm lorsque les raccordements sont disposés en décalage de 90° ou que tous les raccordements sont effectués sur la cheminée selon un angle inférieur à 45°.
- En cas d'utilisation multiple, tous les foyers raccordés à la même cheminée doivent être appropriés pour une utilisation multiple.
- En cas d'utilisation multiple, la distance entre les raccordements devrait être d'au moins 6,5 m.
- En cas d'utilisation multiple, le tuyau des gaz d'échappement (raccord) du foyer à combustible solide doit présenter un tronçon initial vertical de min. 1 m avant d'être introduit dans la cheminée ; en cas d'utilisation mixte avec des foyers à combustible liquide, un tronçon initial suffisant est impérativement nécessaire.
- De l'air vicié ne peut pas affluer accidentellement dans la cheminée. Les raccords de tube, les ouvertures de nettoyage et les raccordements de cheminée doivent être fabriqués de manière à être suffisamment et durablement étanches, toutes les ouvertures de nettoyage dans les tuyaux des gaz d'échappement et dans la cheminée doivent être fonctionnelles et fermées hermétiquement !
- Les distances requises ou prescrites entre le tuyau des gaz d'échappement et les matériaux inflammables doivent être respectées.
- Le raccordement à la cheminée doit être réalisé au même niveau que celui où le foyer a été installé. Le tuyau des gaz d'échappement ne peut pas être amené vers d'autres étages ou dans d'autres habitations/bâtiments. Les tuyaux des gaz d'échappement (raccords) ne peuvent pas passer à travers les plafonds.
- Les tuyaux des gaz d'échappement (raccords) ne peuvent pas être placés dans les plafonds, les murs ou dans des vides sanitaires inaccessibles.

Pour les exigences relatives à la cheminée, voir aussi « 1.1 Distances de protection incendie et de sécurité » à la page 3..

3.9 Première mise en service

Lors de la première mise en service du foyer, nous recommandons de le chauffer uniquement avec un apport de combustible réduit (0,5 à 1 kg).

Vous devez enlever soigneusement et sans attendre toute formation de condensat éventuelle sur les pièces du Poêle-cheminée de sorte que des résidus ne puissent pas s'incruster dans la laque.



Pendant la première mise en service, une légère fumée peut être produite par le laquage durci à chaud. Pendant cette période, assurez une ventilation suffisante de l'espace de montage et évitez de respirer directement les fumées.

Le métal se dilate lorsqu'il est réchauffé et se contracte pendant la phase de refroidissement. En raison de la construction spéciale de l'appareil et de l'utilisation de matériaux haut de gamme, les bruits de fonctionnement suite à la dilatation thermique ont été minimisés, mais ne sont pas totalement exclus.

Lors des premières combustions, en raison des processus de cuisson du vernissage, les chamottes, les joints, les laques et les déflecteurs peuvent dégager de légères émanations de gaz dans la chambre de combustion. Cela peut entraîner la formation d'un dépôt blanchâtre dans la chambre de combustion, sur les briques, les pièces en fonte ou la vitre. Ce dépôt est facile à nettoyer (essuyer à sec).



Pour l'utilisation, les instructions de votre spécialiste doivent être respectées en priorité !

3.10 Normes et directives

Les prescriptions légales, règles techniques, normes et directives ci-après doivent être respectées pour la planification et la conception, de même que pour l'utilisation des foyers et les systèmes de chauffage en particulier :

LBO	Règlement régional relatif aux constructions
FeuVo	Règlements régionaux relatifs au chauffage
EnEV	Règlement relatif aux économies d'énergie
1. BImSchV	1. règlement relatif à la protection contre les pollutions et les effluents dommageables, règlement concernant les installations de chauffages petites et moyennes
DIN V 18160-1	Systèmes d'échappement, partie 1 : planification, exécution et marquage
DIN EN 15287-1	Systèmes d'échappement, partie 1 : systèmes d'échappement pour foyers qui prélèvent l'air ambiant dans la pièce
DIN EN 13384	Systèmes d'échappement : méthodes de calcul thermo-aérauliques
DIN EN 12831	Systèmes de chauffage dans les bâtiments : méthode de calcul des déperditions calorifiques de base
DIN 4102	Comportement au feu de matériaux de construction et de composants
DIN 4108	Protection contre la chaleur dans les bâtiments hauts
DIN 4109	Protection contre le bruit dans les bâtiments hauts

Prescriptions régionales, règlements sur les combustibles, plans de construction, etc. à respecter !

Les dispositions nationales et locales doivent être respectées

4. Utilisation

4.1 Combustibles

Combustibles prévus et autorisés



Utilisez uniquement du bois de chauffage propre, non traité, naturel, fendu et sec, ou des briquettes de bois, dans les dimensions, longueurs et quantités adaptées.

Le NOVIA est prévu pour le chauffage avec des bûches et des briquettes de bois.

Conformément au premier décret d'application de la loi (allemande) relative à la protection contre les pollutions et les effluents dommageables (1.BImSchV, art. 3 par. 1, n° 4 - Bûche de bois naturel, et n° 5a - Pellets), seuls ces combustibles dans un état suffisamment propre et sec peuvent être brûlés :

La bonne quantité de combustible

Les quantités de combustible correctes sont reprises dans le tableau suivant.

Poêle-cheminée		NOVIA
		4 kW
Charge de combustible pour les bûches de bois	[kg]	1,8
Débit en combustible pour les bûches de bois	[kg/h]	2,0
Charge de combustible pour les briquettes de bois	[kg]	1,7
Débit en combustible pour les briquettes de bois	[kg/h]	1,9
Charge de combustible pour les briquettes de lignite	[kg]	1,6
Débit en combustible pour les briquettes de lignite	[kg/h]	1,5

Emploi optimal des bûches de bois

Seul un bois sec peut brûler efficacement et en émettant peu de matières nocives !

Un bois de chauffage optimal est donc toujours :

- naturel :
autrement dit, il n'est pas laqué, verni ou imprégné etc.
il n'est pas encollé, donc pas de bois lamellé, de bois lamellé-collé ni de bois aggloméré ou contreplaqué etc.
il ne doit pas contenir d'écorces,
tous les additifs artificiels ou chimiques peuvent être très toxiques pendant la combustion et causent des dommages à l'environnement, mais aussi aux composants du foyer et de la cheminée,
- fendu et en morceaux :
seul un bois présentant une surface suffisamment grande peut brûler de manière adéquate, efficace et propre alors que les rondins compacts se consomment lentement et mal. Les températures en résultant suffisent généralement à peine pour atteindre une combustion qui n'émet que peu de matières nocives. Des foyers et des vitres encrassés sont souvent un signe inesthétique de mauvaises conditions de combustion,
- sec :
soit un bois possédant une humidité résiduelle de 20 % (par rapport au poids à sec).
Un bois plus humide se consume nettement plus mal et moins proprement. En outre, une grande partie de l'énergie de chauffage contenue dans le combustible est consommée pour le séchage et l'évaporation de l'humidité et est donc perdue pour la combustion et le chauffage.
Un bois suffisamment séché est généralement obtenu par un stockage de bois fendu de deux à trois ans dans un endroit bien aéré.



Bois de chauffage optimal pour le Poêle-cheminée NOVIA

Longueur des bûches:	env. 25 cm
circonférence maximale:	env. 30 cm
Fragmentation:	fendu 2 à 3 fois
humidité résiduelle maximale:	20 %

Recommandations pour l'utilisation de briquettes de bois comme combustible

Si vous vous chauffez au moyen de pellets et de briquettes de bois, utilisez exclusivement les briquettes qui sont composées de bois pur. Les pellets constitués d'autres matières premières ne sont pas appropriés. Utilisez des pellets selon la norme DIN 51731 (briquette de bois), p.ex. des bûches octogonales ou des rondins.

Veillez à les stocker dans un endroit sec. Selon le produit, les briquettes de bois peuvent absorber très facilement et très rapidement l'humidité.

Veillez noter que les pellets augmentent de volume dans le feu ! Lors de leur utilisation, les indications concernant le produit doivent être prises en compte.



Briquettes de bois optimales pour le Poêle-cheminée NOVIA:

Longueur :	optimale 20 cm, max. 25 cm
Diamètre recommandé :	env. 7 à 10 cm
Fragmentation :	brisé 1 à 2 fois
Humidité résiduelle maximale:	15 %

Recommandations pour l'utilisation de briquettes de lignite comme combustible



L'exploitation du NOVIA avec des combustibles à base de charbon n'est possible qu'en cas de réglage correct de l'air (choix de combustible), voir « Grille à secousses, sélecteur de combustible, pré-réglage sur le mode charbon » à la page 32.

Si vous souhaitez un chauffage au moyen de briquettes de lignite, utilisez exclusivement des briquettes composées de lignite pur. Les combustibles à base de carbone comme le charbon, le coke, l'antracite, la tourbe etc. ne sont pas appropriés pour le **Poêle-cheminée NOVIA**.

Utilisez des briquettes 7" en paquets que l'on trouve habituellement dans le commerce ou les briquettes 6" fournies en vrac. Lors de leur utilisation, les indications concernant le produit doivent être prises en compte.



Briquettes de lignite optimales pour le Poêle-cheminée NOVIA:

Longueur:	optimale 20 cm, max. env. 25 cm
Diamètre recommandé:	6" ou 7"
Fragmentation:	1 briquette, brisé 1 fois

Combustibles interdits



La combustion de déchets est interdite et nocive pour l'environnement et le foyer. La combustion de combustibles inappropriés rend la garantie nulle et non avenue !

La loi (allemande) relative à la protection contre les pollutions et les effluents dommageables sanctionne expressément la combustion de déchets et de résidus dans les foyers domestiques. Les déchets, particules hachées, copeaux, déchets d'écorce et de panneaux de particules, le bois enduit, peint, imprégné ou dont la surface a été traitée ne peuvent pas être brûlés.



La combustion de liquides, de combustibles liquides et d'allume-feu liquides est interdite et dangereuse !

Des combustibles incorrects entraînent des pollutions atmosphériques et environnementales avec leurs résidus de combustion et ont aussi une influence négative sur le fonctionnement et la durée de vie de la cheminée et du foyer. Ceci engendre souvent une forte exposition aux anomalies et une usure inutilement rapide. Des mesures d'assainissement coûteuses ou même un remplacement du poêle peuvent en être des conséquences désagréables.

Les ramoneurs ont en outre l'œil pour repérer les traces de ces atteintes à l'environnement. Une à quatre fois par an, le ramoneur contrôle la cheminée. Si le foyer est utilisé correctement et fonctionne exclusivement avec un bois de chauffage sec, une couche de suie excessive peut être évitée, tandis que le temps de nettoyage et les coûts liés des travaux de balayage nécessaires sont également minimisés.

Dans le cadre des vérifications selon le 1. Règlement relatif à la protection contre les pollutions et les effluents dommageables (1er BImSchV), le combustible et son lieu de stockage sont en outre contrôlés par le ramoneur.

Allume-feu

Pour allumer, nous recommandons du bois mort, du petit bois et notre allumeur pratique LEDA FeuerFit ! Pour allumer, fendez le bois de manière à disposer de morceaux suffisamment petits (petits rondins). Des bûches fines, en particulier en bois tendre, ont une durée de combustion courte, mais se prêtent très bien à l'allumage. De nombreux allume-feu (p. ex. allume-barbecue divers) contiennent des substances légèrement volatiles qui ne sont pas prévues pour une utilisation dans des espaces clos. Ces substances polluent l'air de la pièce et sont nocives pour la santé dans certaines conditions.

4.2 Principe de fonctionnement du chauffage au bois

Chauffage au bois : pour une utilisation jusqu'à la dernière étincelle

Le poêle possède un foyer partiellement revêtu de briques de vermiculite. Le combustible est consommé sur une sole de chambre de combustion fermée en chamotte.

L'intégralité de l'air de combustion est amenée au foyer par la ventouse d'aération dans le socle de l'appareil et est distribuée dans la chambre de combustion par des carneaux.

La combustion peu polluante a lieu dans une zone de combustion principale et une zone de postcombustion. Le combustible et les gaz de combustion passent par 3 phases ou étapes physico-chimiques qui ont été spécialement optimisées pour le bois dans le NOVIA.

Dans ce cas, l'air de combustion nécessaire est distribué et amené au combustible de manière adaptée : exactement aux bons endroits, dans la quantité et à la vitesse correctes et à des températures suffisamment élevées.

Étape 1 : combustion principale et dégazage

L'air de combustion est conduit dans la chambre de préchauffage d'air au-dessous du lit de feu via la ventouse d'aération dans le socle de l'appareil. Grâce aux canaux de préchauffage, l'air de combustion s'écoule vers les buses et les ouvertures correspondantes et arrive ensuite optimalement à des endroits déterminés avec précision dans les gaz de combustion.

L'air de combustion amené de cette manière dans la chambre de combustion permet un dégazage stable en permanence.

Étape 2 : préparation des gaz de chauffage

Juste avant et dans la zone de postcombustion, une autre portion d'air alimente les gaz de chauffage. Dans cette zone de la partie supérieure du foyer, le gaz de chauffage chargé d'énergie est encore une fois alimenté en air de combustion chauffé. La forme et la conception des carneaux de gaz de chauffage permettent d'atteindre le brassage souhaité du gaz de combustion et de l'air.

Étape 3 : post-combustion

Dans la zone de postcombustion, les températures élevées et le bon brassage des gaz de chauffage combustibles avec l'air de combustion permettent une combustion totale économique et en même temps synonyme de faibles émissions de matières nocives.

Pour l'utilisation, respectez toujours les règles suivantes :



La porte du foyer doit être fermée pendant le fonctionnement !



Maintenez également toujours fermés la porte de foyer et le registre d'air de combustion lorsque l'appareil ne fonctionne pas !

À chaque fonctionnement de votre NOVIA, utilisez uniquement du bois de chauffage ou des bûchettes de bois de qualité, par respect pour vous et l'environnement.

4.3 Éléments de commande

Porte de foyer, verrou de porte, poignée de porte

La poignée de porte et la serrure de la porte de foyer ainsi que la porte de foyer sont toujours fermées pendant le fonctionnement du poêle. Lorsque le foyer fonctionne, la poignée de porte est brûlante. Utilisez donc toujours le gant de protection fourni.

Le NOVIA possède une poignée de porte ① à fermeture à crochet. La serrure s'ouvre lorsque la poignée de porte est extraite et se verrouille lorsque la poignée de porte est repoussée contre la surface de la porte. En position fermée, la poignée de porte est positionnée dans le prolongement de la surface de la porte.

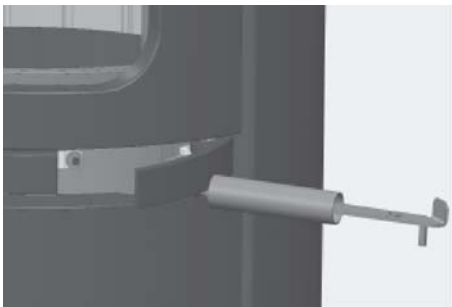

Fig. 4.1 Poignée de porte ouverte

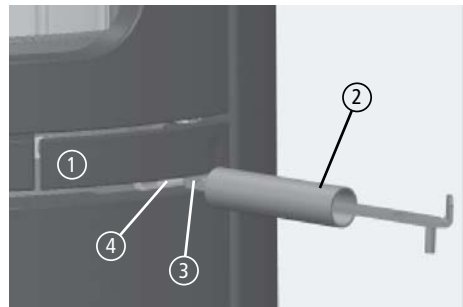

Fig. 4.2 Poignée de porte et poignée de commande

Le NOVIA peut être ouvert avec la poignée de commande amovible ② (« main froide »). Pour cela, la courte tige plate ③ de cette poignée de commande est insérée dans l'encoche située sous la poignée de porte ④.

Appuyez sur la poignée de commande et tirez-la vers l'arrière pour ouvrir la poignée de porte et donc la porte de foyer.

Porte du bac à cendres



N'ouvrez la porte du bac à cendres que lorsque la porte du foyer est fermée et que l'appareil ne fonctionne pas !

La porte du bac à cendres possède une fermeture à cliquet et n'a pas de poignée de porte propre.

Pour ouvrir la porte du bac à cendres du NOVIA, la poignée de commande amovible (« main froide ») est insérée ou accrochée à droite derrière la porte du bac à cendres et la porte du bac à cendres est tirée.

La tige ronde de la poignée de commande est insérée dans la languette en tôle correspondante qui se trouve entre la porte du bac à cendres et le revêtement du poêle.

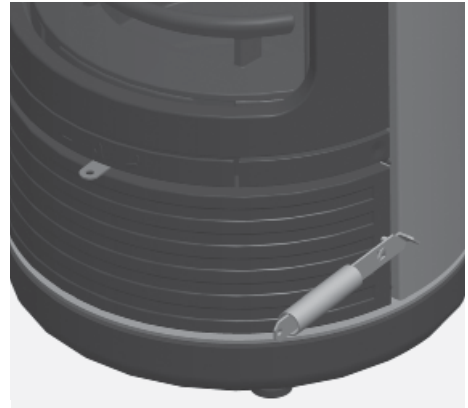

Fig. 4.3 Porte du bac à cendres et poignée de commande

Grille à secousses, sélecteur de combustible, pré réglage sur le mode charbon

En haut, dans le compartiment du bac à cendres, se trouve le levier de réglage de la grille. Le levier possède un petit perçage dans lequel la tige ronde de la poignée de commande amovible peut être insérée.

Ce levier permet de déplacer le dispositif de grille pour l'élimination des cendres.

Le déplacement du levier peut dans le même temps fermer ou ouvrir le dispositif de grille. Lorsque la grille est fermée, le combustible reçoit très peu d'air inférieur, ce qui est optimal pour la combustion de bûches et de briquettes en bois.

Lorsque le dispositif de grille est ouvert, le combustible est fortement alimenté en air inférieur. Cette amenée d'air « d'en bas » est optimale pour le fonctionnement avec des briquettes de lignite.



Un fonctionnement bref avec le dispositif de grille ouvert au début de la combustion peut aussi faciliter l'allumage pour les combustibles à base de bois. Lorsque l'on utilise du bois ou des briquettes de bois, le dispositif de grille doit cependant être refermé après l'allumage.

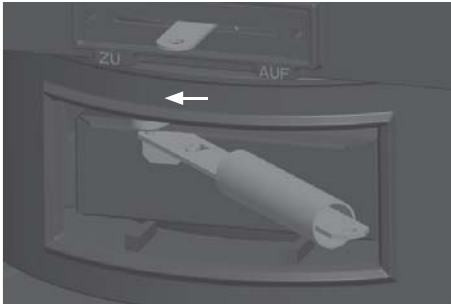

Fig. 4.4 Grille à secousses fermée pour le fonctionnement au bois de chauffage.

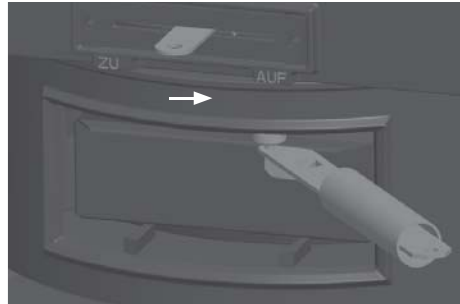

Fig. 4.5 Grille à secousses ouverte pour le fonctionnement à la lignite

En cas de chauffage avec des briquettes de lignite, vous devez (ouvrir) la grille à secousses pour l'air inférieur.

Régulateur d'air de combustion

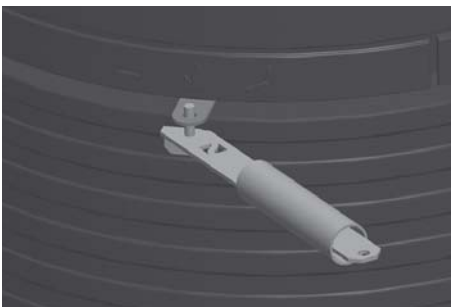

Fig. 4.6 Régulateur d'air avec poignée de commande, exemple du NOVIA

Le dispositif de réglage de l'air de combustion (« régulateur d'air ») se trouve au centre, au-dessous de la porte du foyer.

La poignée de commande amovible peut être insérée dans l'alésage du régulateur d'air pour un maniement plus aisé et plus confortable.

Le régulateur d'air peut être complètement déplacé de tout à droite (air de combustion totalement ouvert) à tout à gauche (air de combustion totalement fermé).

Utilisation

Lorsque le NOVIA fonctionne, le régulateur d'air est brûlant. C'est pourquoi le gant ou la poignée de commande amovible fournis doivent être utilisés pour les réglages lorsque le poêle fonctionne.



Fig. 4.7 Régulateur d'air de combustion tout à droite : air complètement ouvert



Fig. 4.8 Régulateur d'air de combustion au centre : puissance de chauffage nominale



Fig. 4.9 Régulateur d'air de combustion tout à gauche : air complètement fermé

Pour les appareils avec LEDATRONIC, cette régulation électronique de l'air de combustion reprend le réglage correct du clapet d'air de combustion. Ces appareils ne possèdent donc pas de levier d'air manuel au niveau du Poêle-cheminée.



Pour l'utilisation, les instructions de votre spécialiste doivent être respectées en priorité !

4.4 Mode de chauffage et réglages pour les bûches et les briquettes de bois

Avant l'allumage

En général, des restes de charbon de bois provenant d'une combustion précédente se trouvent encore dans le lit de cendres sur le fond du foyer. Ils ne seront pas enlevés. Le charbon de bois brûle lors de la chauffe qui suit et aide fortement l'appareil, justement lors de l'allumage, à atteindre plus rapidement la température de fonctionnement.

Dans le meilleur des cas, un lit de cendres provenant des combustions précédentes se trouve sur la sole de la chambre de combustion. Les cendres en vrac ne sont éliminées qu'une fois la chambre de combustion remplie de résidus (voir aussi à ce sujet la rubrique « Élimination des cendres » à la page 44). Le lit de cendres agit comme une isolation thermique lors de l'allumage et maintient le bois d'allumage à des températures élevées dès le début.

Avant l'allumage, les conditions de pression dans la cheminée doivent être vérifiées. A cet effet, ouvrez légèrement la porte du foyer et tenez la flamme d'une allumette ou d'un briquet près de cette ouverture. Si la flamme n'est pas attirée dans l'ouverture, une amorce doit par exemple créer une contre-pression dans la cheminée. Si ceci ne réussit pas, il faut renoncer à mettre l'appareil en service !

Si de l'air sort de la chambre de combustion et que la flamme est ainsi orientée dans la direction de la pièce d'habitation, le poêle ne sera pas mis en service : la cheminée est soumise à des états de surpression, les gaz brûlés ne seraient pas évacués.

Si la flamme est aspirée dans la direction du foyer, la cheminée permet une dépression. Dans ce cas, le poêle peut être enflammé :

A chaque fonctionnement de votre poêle, utilisez uniquement du bois de chauffage de qualité, par respect pour vous et l'environnement.

Chauffage avec des bûches et des briquettes de bois

- Ouvrez complètement l'air de combustion : poussez le régulateur d'air tout à droite, et
- maintenez la grille fermée.
- Si nécessaire, videz le bac à cendres (voir aussi « Élimination des cendres » à la page 44)
- Fendez les bûches de bois en plusieurs bandes,
- Placez ces bandes sur le fond du foyer,
- Placez 2 à 3 petits morceaux d'un allume-feu approprié (p. ex. LEDA FeuerFit) entre les bandes et allumez-les,
- Déposez deux autres morceaux de bois un peu plus gros sur les bandes. Pour l'allumage, utilisez en tout environ la moitié de la quantité de combustible qui serait nécessaire à pleine puissance.
- Laissez la porte du foyer légèrement ouverte (entrouverte) pendant 3 à 5 minutes.
- Dès qu'un feu vif est visible et que la première humidité (condensat) sur la vitre est évaporée, fermez complètement la porte du foyer. Si le tirage de cheminée est très fort, la grille à secousses devrait rester fermée.



Fig. 4.10 Régulateur d'air de combustion tout à droite : air complètement ouvert

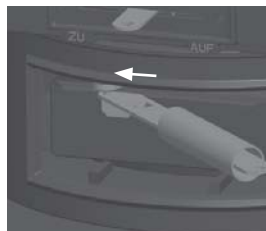

Fig. 4.11 Grille à secousses : levier à gauche = grille fermée



En cas de conditions atmosphériques défavorables ou si la cheminée s'allume lentement ou est encore très froide, la grille peut aussi être ouverte dans la phase de démarrage pour accélérer et faciliter l'allumage.

Approvisionnement et chauffage au moyen de bûches et de briquettes de bois

Le réglage de l'air de combustion et le clapet de réglage dans le tuyau des gaz brûlés ne sont pas encore complètement ouverts. Ne réapprovisionnez pas tant que des flammes sont encore visibles dans la chambre de combustion.

- Fermez l'air de combustion (pour ce faire, poussez le levier d'air tout à gauche). Le clapet de réglage dans le tuyau des gaz brûlés reste complètement ouvert,
- Ouvrez ensuite la porte du foyer prudemment et lentement,
- N'ouvrez jamais la porte de foyer tant que des flammes sont encore visibles dans la chambre de combustion afin d'éviter, dans la mesure du possible, la sortie des gaz de chauffage et de fumée,
- étalez le lit de braises sur toute la surface,
- Placez le combustible sur le lit de braises, sans trop serrer les éléments combustibles et en respectant les quantités de combustible requises et maximales (voir « 4.1 Combustibles » à la page 24),
- Fermez la porte du foyer et
- ouvrez à nouveau le levier d'air complètement,
- Si le combustible disposé se consume correctement, fermez le clapet d'allumage (le cas échéant),
- Poussez le levier d'air légèrement plus loin, sans dépasser la moitié environ,
- fermez le clapet de réglage dans le tuyau des gaz brûlés.



Fig. 4.12 Régulateur d'air de combustion au centre : puissance de chauffage nominale

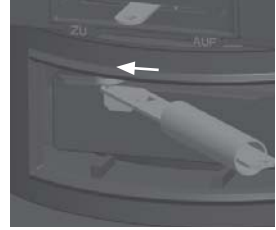

Fig. 4.13 Grille à secousses : levier à gauche = grille fermée



Maintenez également toujours fermés la porte de foyer, la porte du bac à cendres et le régulateur d'air de combustion lorsque l'appareil ne fonctionne pas !

Laissez la (les) porte(s) de foyer fermée(s) jusqu'à l'approvisionnement suivant.



Le réapprovisionnement et l'allumage peuvent être facilités p. ex. en ouvrant une fenêtre dans la pièce d'installation du foyer ou en la mettant en position oscillante pendant ces opérations.

Poursuite du chauffage et réglage de la puissance au moyen de bûches et de briquettes de bois

Le bois est un combustible au dégagement gazeux important, à flamme longue, qui doit se consumer rapidement et avec une amenée constante d'oxygène. La combustion ne peut pas être réduite. Le bois comme combustible ne peut donc être contrôlé que dans une mesure limitée via la quantité d'air de combustion.

Dans une certaine mesure, la puissance ne peut être influencée que par la fréquence de charge et la quantité de combustible. De grosses bûches (30 cm de circonférence) diminuent la vitesse de combustion et favorisent une combustion uniforme. Des bûches plus petites (20 cm de circonférence et moins) brûlent plus rapidement et entraînent une puissance supérieure pendant une courte durée.

Avec une charge de bois, avec des réglages et des conditions ambiantes adaptés, la combustion durera environ 60 minutes avant le réapprovisionnement. Ce sont les meilleures conditions pour une combustion qui n'émet que peu de matières nocives.

Évitez, dans tous les cas, une alimentation excessive en combustible, sinon l'« impulsion énergétique » sera trop forte et les pertes en gaz brûlés vont augmenter inutilement. Ceci vaut également pour un fonctionnement ininterrompu avec le clapet d'allumage ouvert.

Avec le bois, un fonctionnement à charge faible fortement réduit (combustion continue) est également impossible. Une réduction trop importante de l'air de combustion peut entraîner une combustion impropre et inefficace en raison du manque d'air. Ceci a pour conséquence une formation de condensat et de goudron accrue dans les conduits d'évacuation des gaz de chauffage, une formation intense de suie et de fumée jusqu'au risque de déflagration.

Fin de la combustion

S'il ne faut plus remettre de combustible et que plus aucune flamme jaune-blanche n'est visible, l'air de combustion peut être complètement fermé afin d'empêcher un afflux inutile d'air de combustion et donc un refroidissement de l'installation.

- Fermez complètement l'air de combustion (régulateur d'air de combustion tout à gauche),
- maintenez la grille fermée.



Fig. 4.14 Régulateur d'air de combustion tout à gauche : air complètement fermé

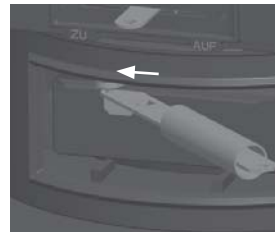

Fig. 4.15 Grille à secousses : levier à gauche = grille fermée

Si, lors du fonctionnement avec des bûches et des briquettes en bois, l'air de combustion est fermé à temps, des restes de la dernière charge de bois disposée subsistent généralement sous forme de morceaux de charbon de bois. Ce n'est pas un défaut, mais le signe que l'air de combustion a été fermé à temps.

À la fin de la combustion et lorsque le foyer n'est pas utilisé, fermez toujours les portes du NOVIA ainsi que l'air de combustion.



Maintenez également toujours fermés la porte de foyer, la porte du bac à cendres et le régulateur d'air de combustion lorsque l'appareil ne fonctionne pas !

Poursuite du chauffage après la fin de la combustion au moyen de bûches et de briquettes de bois

Pour relancer le chauffage, ouvrez complètement l'air de combustion en poussant le régulateur d'air tout à droite. De ce fait, ce qui reste des braises est alimenté intensément en air et amené rapidement à incandescence. Du combustible peut être remis sur ces braises.

4.5 Mode de chauffage et réglages pour les briquettes de lignite

Avant l'allumage

Souvent, des restes de combustible provenant de la combustion précédente se trouvent encore sur la le fond du foyer. Une grande partie doit au moins être enlevée avant l'allumage suivant. L'actionnement du dispositif de grille (voir aussi à ce sujet « Élimination des cendres » à la page 44) fait tomber des cendres en vrac et d'autres petits résidus dans le bac à cendres. Par contre, des morceaux entiers de charbon de bois brûlent lors de la chauffe qui suit, ce qui permet à l'appareil d'atteindre plus rapidement la température de fonctionnement lors de l'allumage. Des morceaux de charbon de bois peuvent donc rester sur le fond du foyer lors de l'allumage.

La combustion de briquettes de lignite requiert beaucoup plus d'air de combustion d'en bas. C'est pourquoi, lorsque l'on utilise ce combustible, la grille doit être ouverte et exempte de cendres et de résidus le plus possible de manière à permettre à l'air d'affluer d'en bas dans la chambre de combustion.

Avant l'allumage, le bac à cendres devrait idéalement être également vidé. Pendant le fonctionnement, des cendres tombent continuellement à travers la grille. Donc, le bac à cendres ne devrait pas être trop plein pendant la combustion afin qu'un débit d'air suffisant puisse toujours affluer dans la chambre de combustion via la grille.

Avant l'allumage, les conditions de pression dans la cheminée doivent être vérifiées. A cet effet, ouvrez légèrement la porte du foyer et tenez la flamme d'une allumette ou d'un briquet près de cette ouverture. Si la flamme n'est pas attirée dans l'ouverture, une amorce doit par exemple créer une contre-pression dans la cheminée. Si ceci ne réussit pas, il faut renoncer à mettre l'appareil en service !

Si de l'air sort de la chambre de combustion et que la flamme est ainsi orientée dans la direction de la pièce d'habitation, le poêle ne sera pas mis en service : la cheminée est soumise à des états de surpression, les gaz brûlés ne seraient pas évacués.

Lorsque la flamme est aspirée dans la direction du foyer, la cheminée assure une dépression. Dans ce cas, le poêle peut être allumé.



Si un contrôleur de dépression LUC de LEDA est installé pour surveiller l'exploitation commune du foyer et de l'installation de ventilation, la dépression de la cheminée peut être lue directement.

A chaque fonctionnement de votre poêle, utilisez uniquement du bois de chauffage de qualité, par respect pour vous et l'environnement.

Allumage à l'aide de briquettes de lignite

- Ouvrez complètement l'air de combustion (poussez le régulateur d'air complètement à droite),
- si nécessaire, enlevez les cendres et le charbon de bois au centre de la grille, p. ex. en grattant avec un tisonnier,
- Actionnez le levier de la grille à secousses et poussez-le plusieurs fois vers la gauche et vers la droite pour secouer les cendres fines dans le bac à cendres,
- Ensuite, basculez le levier de la grille à secousses complètement vers la droite.
- Si nécessaire, videz le bac à cendres (voir aussi « Élimination des cendres » à la page 44)
- Fendez les bûches de bois en plusieurs bandes (le bois d'allumage devrait avoir une longueur totale d'environ 25 cm),
- Placez ces bandes sur le fond du foyer,
- Placez 2 à 3 petits morceaux d'un allume-feu approprié (p. ex. LEDA FeuerFit) entre les bandes et allumez-les,
- Déposez deux autres morceaux de bois un peu plus gros sur les bandes. Pour l'allumage, utilisez en tout environ la moitié de la quantité de combustible qui serait nécessaire à pleine puissance.
- Laissez la porte du foyer légèrement ouverte (entrouverte) pendant 3 à 5 minutes.
- Dès qu'un feu vif est visible et que la première humidité (condensat) sur la vitre est évaporée, fermez complètement la porte du foyer.



Fig. 4.16 Régulateur d'air de combustion tout à droite : air complètement ouvert

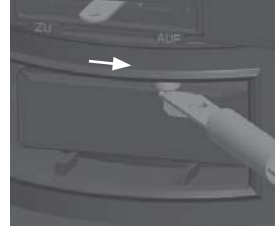

Fig. 4.17 Grille à secousses : levier à droite = grille et air inférieur ouverts

Si le foyer froid est allumé, il est recommandé, pour cette première combustion, d'utiliser exclusivement du bois et de disposer des briquettes de lignite au plus tôt lors du premier approvisionnement.

Si le foyer est encore relativement chaud de la combustion précédente, il y a peut-être encore des charbons ardents sur la grille et quelques morceaux de lignite peuvent déjà être disposés sur le bois d'allumage.

Approvisionnement et chauffage au moyen de briquettes de lignite

Le réglage de l'air de combustion est et reste complètement ouvert lorsque l'on utilise des briquettes de lignite.

- Ouvrez la porte de foyer prudemment et lentement,
- déplacez la grille à secousses plusieurs fois vers la gauche et vers la droite pour garantir un bon transfert de combustion,
- disposez les briquettes de lignite sur un lit de braises suffisant,
- respectez les quantités de combustible requises et, surtout, maximales (voir « 4.1 Combustibles » à la page 24),
- laissez l'air de combustion complètement ouvert (pousser le régulateur d'air complètement à droite).



Fig. 4.18 Régulateur d'air de combustion tout à droite : air complètement ouvert

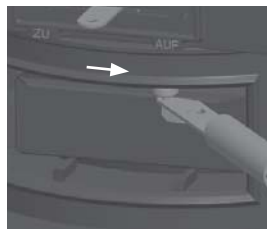

Fig. 4.19 Grille à secousses : levier à droite = grille et air inférieur ouverts



Le réapprovisionnement et l'allumage peuvent être facilités p. ex. en ouvrant une fenêtre dans la pièce d'installation du foyer ou en la mettant en position oscillante pendant ces opérations.

Chauffage à faible puissance (charge faible de briquettes de lignite)

Contrairement aux combustibles à base de bois, la puissance et la vitesse de combustion des briquettes de lignite peuvent être régulées légèrement en réduisant l'air de combustion.

- Ouvrez la porte de foyer prudemment et lentement,
- déplacez la grille à secousses plusieurs fois vers la gauche et vers la droite pour garantir un bon transfert de combustion,
- disposez les briquettes de lignite sur un lit de braises suffisant,
- respectez les quantités de combustible requises et, surtout, maximales (voir « 4.1 Combustibles » à la page 24),
- attendez que le combustible récemment ajouté ait commencé à se consumer.
- Réduisez l'air de combustion, selon les besoins, de moitié au maximum (régulateur d'air au centre).

Fin de la combustion

S'il ne faut plus remettre de combustible et que plus aucune flamme jaune-blanche n'est visible, l'air de combustion peut être complètement fermé afin d'empêcher un afflux inutile d'air de combustion et donc un refroidissement de l'installation. Pour cela, le levier d'air est totalement enfoncé.



Fig. 4.20 Régulateur d'air de combustion tout à gauche : air complètement fermé

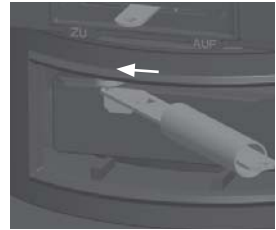

Fig. 4.21 Grille à secousses : levier à gauche = grille fermée

Si, lors du fonctionnement avec des bûches et des briquettes en bois, l'air de combustion est fermé à temps, des restes de la dernière charge de bois disposée subsistent généralement sous forme de morceaux de charbon de bois. Ce n'est pas un défaut, mais le signe que l'air de combustion a été fermé à temps.

À la fin de la combustion et lorsque le foyer n'est pas utilisé, fermez toujours les portes du Poêle-cheminée ainsi que l'air de combustion.



Maintenez également toujours fermés la porte de foyer, la porte du bac à cendres et le régulateur d'air de combustion lorsque l'appareil ne fonctionne pas !

Poursuite du chauffage après la fin de la combustion au moyen de briquettes de lignite

Pour relancer le chauffage, ouvrez complètement l'air de combustion en poussant le régulateur d'air tout à droite. De ce fait, ce qui reste des braises est alimenté intensément en air et amené rapidement à incandescence. Du combustible peut être remis sur ces braises.

Mise hors service en cas de panne

Si un problème plus important surgit, il peut éventuellement être nécessaire de mettre le Poêle-cheminée hors service.

Ne fermez pas complètement l'air de combustion. Le cas échéant, retirez la majeure partie du combustible et de la braise et mettez ces restes dans un seau en métal approprié (non inflammable).

Placez impérativement ce seau en métal à l'extérieur, veillez à l'éloigner suffisamment des objets inflammables, placez le seau sur un support ininflammable, p. ex. une zone dallée, de la pierre, du béton. Écartez tous dangers et dommages supplémentaires qui pourraient être causés par le seau brûlant et les résidus éventuellement encore en combustion.

En cas de feu de cheminée, suivez impérativement les recommandations sous « 1.8 Comportement correct en cas de feu de cheminée » à la page 9.

4.6 Nettoyage et entretien



Le nettoyage et l'entretien ne peuvent avoir lieu que si l'appareil est froid !

Le NOVIA doit être nettoyé au moins une fois par an ou même plus souvent selon les besoins, de manière à garantir un fonctionnement économique et parfait.

Élimination des cendres

Ce n'est que lorsque la chambre de combustion contient trop de résidus que des cendres en vrac peuvent être enlevées. Le lit de cendres peut s'accumuler au maximum jusqu'au bord inférieur de l'ouverture de foyer. Des morceaux de charbon de bois détachés peuvent aussi s'y trouver tant qu'ils ne tombent pas. Si l'on utilise des briquettes de lignite, les résidus et les cendres en vrac devraient toujours être enlevés de manière à ce que l'air de combustion puisse passer correctement à travers la grille.

Videz aussi le bac à cendres régulièrement. Il convient d'éviter une trop grande accumulation de résidus dans le bac à cendres, sinon le dispositif de grille ne peut plus refroidir suffisamment. Ceci entraîne une détérioration de la combustion et une augmentation de l'usure de la grille.

- Secouez les cendres fines au moyen de la grille à secousses afin de les faire tomber à travers la grille dans le bac à cendres. Vous pouvez aussi utiliser un tisonnier. Des morceaux de charbon de bois peuvent rester sur le fond du foyer. Ils se consumeront lors de l'utilisation suivante.
- Fermez la porte de foyer,
- Ouvrez ensuite la porte du bac à cendres,
- Enlevez le bac à cendres et videz les résidus dans un récipient adapté non inflammable.
- Retirez aussi de temps en temps les cendres à côté du bac à cendres et surtout derrière ce dernier.

Les cendres ne doivent toutefois jamais être enlevées en totalité en cas de fonctionnement avec des bûches ou des briquettes de bois. Le niveau de cendres optimal est de 3 à 4 cm.

Nettoyer la zone de post-combustion (pour les appareils sans techniques hydrauliques)

Pour enlever les cendres et la suie de la zone de post-combustion, le coudage peut être retiré aisément.

- Soulevez légèrement les briques déflectrices (voir Fig. 4.22),
- Tournez les briques déflectrices à 90° vers le centre de l'appareil (voir Fig. 4.23) et
- Retirez les briques déflectrices de l'appareil par le bas, via la chambre de combustion (voir Fig. 4.24).
- Nettoyez à présent les surfaces intérieures de la zone de post-combustion.

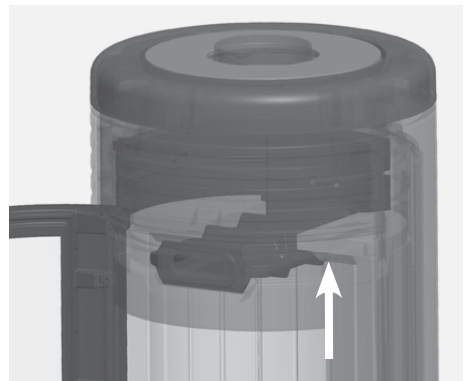

Fig. 4.22 Relevage des briques déflectrices

Utilisation

Le montage des briques déflectrices a lieu dans l'ordre inverse

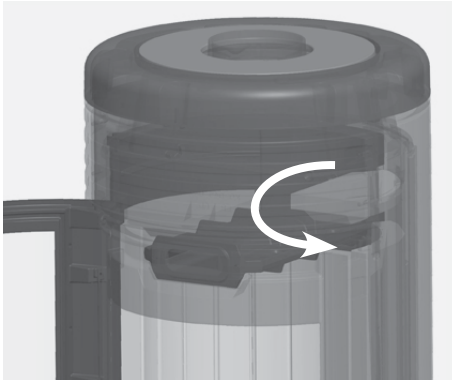

Fig. 4.23 Rotation des briques déflectrices

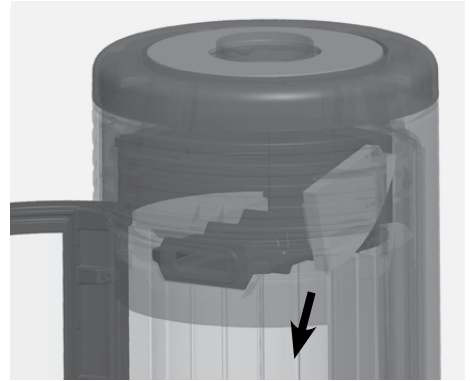

Fig. 4.24 Retrait des briques déflectrices



Lors du remontage des briques déflectrices, veiller au montage et à la disposition corrects des briques !

Nettoyage de la vitre

Un embuage de la vitre ne peut pas être évité en permanence. Le NOVIA possède toutefois un balayage de vitre qui empêche un encrassement rapide de la vitre en vitrocéramique.

Lors de l'allumage et en cas d'utilisation de bois humide, de morceaux de bois trop grands ou dans des conditions de cheminée défavorables, du condensat se dégage des gaz de combustion et se dépose sur la vitre, et des particules de suie s'incrustent en quantité. Cela engendre un encrassement nettement plus important et plus rapide de la vitre.

La vitre en vitrocéramique ne peut être traitée qu'avec un produit d'entretien pour le verre vendu dans le commerce (p. ex. produit pour lave-vaisselle ou produit pour plaques de cuisson vitrocéramiques).



Le nettoyage et l'entretien ne peuvent avoir lieu que si l'appareil est froid !

Après l'utilisation de produits nettoyants, il est vivement recommandé d'essuyer la vitre avec un chiffon humide afin qu'aucun résidu de produit nettoyant ne subsiste éventuellement sur la vitre. Lorsque le poêle fonctionne, des résidus de produit nettoyant peuvent causer dans certaines circonstances des brûlures sur la surface vitrée, des taches ou des bordures inesthétiques.

La vitre en vitrocéramique ne peut en aucun cas être traitée avec des produits corrosifs ou abrasifs. Il faut veiller ici à ce que la surface de la vitre en vitrocéramique puisse être relativement peu griffée.

Lors du nettoyage, le joint de la vitre devrait rester sec dans la mesure du possible afin de conserver son élasticité. Les joints durcis par le condensat ou le produit nettoyant garantissent difficilement la liberté de mouvement nécessaire pour la vitre en vitrocéramique.

4.7 Liste de contrôle en cas d'anomalies

Anomalie	Cause	Remède
Le feu brûle mal ou la vitre s'encrasse rapidement	Bois trop humide	<ul style="list-style-type: none">▪ Vérifier si l'humidité résiduelle est de 20 % max. (voir « 4.1 Combustibles » à la page 24)
	Combustible incorrect ou insuffisant	<ul style="list-style-type: none">▪ Utiliser uniquement le combustible qui est approprié et autorisé pour l'appareil (voir « 4.1 Combustibles » à la page 24)▪ Quantité de combustible selon les indications du présent manuel (voir « 4.1 Combustibles » à la page 24)
	Bûches trop grosses	<ul style="list-style-type: none">▪ Les bûches seront fendues au moins une fois, et au mieux, en plusieurs morceaux▪ Ne pas utiliser de rondins si possible▪ Contrôler la circonférence max. de la bûche selon les indications (voir « 4.1 Combustibles » à la page 24)
	Tirage de cheminée trop faible : (Pression de refoulement minimale : 12 Pa au niveau de la tubulure des gaz d'échappement)	<ul style="list-style-type: none">▪ Exécuter une marche d'essai et mesurer la dépression présente.▪ Vérifier l'étanchéité de l'installation de gaz brûlés▪ Déployer l'amorce dans la cheminée▪ Fermer les portes ouvertes d'autres appareils raccordés à la cheminée▪ Fermer les ouvertures d'air de combustion d'autres foyers non en fonctionnement sur la même cheminée.▪ Étancher les ouvertures de nettoyage de cheminée non étanches▪ Vérifier le raccord et le nettoyer si nécessaire

Anomalie	Cause	Remède
	Tirage de cheminée trop fort : (max. 20 Pa au niveau de la tubulure des gaz d'échappement, pour un degré de fonctionnement optimum)	<ul style="list-style-type: none"> ▪ Exécuter une marche d'essai et mesurer la dépression présente. ▪ Faire monter une limitation de tirage dans la cheminée, p. ex. dispositif d'air d'appoint ▪ Faire installer un clapet de réglage devant l'entrée de la cheminée
	Manette d'admission d'air fermée trop tôt ou trop loin	<ul style="list-style-type: none"> ▪ Ne pas fermer avant que le feu ne soit complètement consumé ▪ Ouvrir un peu plus la manette d'air de combustion ▪ Ne pas réduire en cas de fonctionnement des conduits d'évacuation des gaz de chauffage en céramique
	Air de combustion insuffisant	<ul style="list-style-type: none"> ▪ Vérifier l'installation de ventilation de l'habitation ou la hotte aspirante, ouvrir éventuellement la fenêtre ▪ Contrôler la contre-porte (si elle existe) et l'ouvrir éventuellement ▪ Avertir éventuellement votre spécialiste
Formation de condensat	Différence de température élevée dans la chambre de combustion	<ul style="list-style-type: none"> ▪ Laisser la porte entrouverte au cours de la phase d'allumage. Ne pas laisser l'appareil sans surveillance dans ce cas !
	Phase d'allumage trop longue	<ul style="list-style-type: none"> ▪ Ouvrir le clapet de réglage dans le tuyau des gaz brûlés lors du chauffage
	Bois trop humide	<ul style="list-style-type: none"> ▪ Vérifier l'humidité du bois ; max 20 %

Anomalie	Cause	Remède
Désagrément provoqué par la fumée	Tirage de cheminée trop faible : (Pression de refoulement minimale : 12 Pa au niveau de la tubulure des gaz d'échappement)	<ul style="list-style-type: none"> ▪ Exécuter une marche d'essai et mesurer la dépression présente. ▪ Vérifier l'étanchéité de l'installation de gaz brûlés ▪ Déployer l'amorce dans la cheminée ▪ Fermer les portes ouvertes d'autres appareils raccordés à la cheminée ▪ Fermer les ouvertures d'air de combustion d'autres foyers non en fonctionnement sur la même cheminée. ▪ Étanchéfier les ouvertures de nettoyage de cheminée non étanches ▪ Vérifier le raccord et le nettoyer si nécessaire
	Combustible non consommé	<ul style="list-style-type: none"> ▪ Ne remettre en principe du combustible que si plus aucune flamme « jaune » n'est visible dans l'appareil

4.8 Consignes pour l'élimination



Dans un souci de protection de l'environnement, les composants du dispositif de chauffage électronique ne doivent pas être éliminés avec les ordures ménagères non triées. Ces composants doivent être éliminés selon les conditions locales.

Ces composants comprennent les matériaux susceptibles d'être récupérés dans les sites de recyclage. À cet effet, les composants électroniques ont été conçus de sorte à être facilement détachables et les matériaux utilisés sont recyclables.

Au cas où vous n'auriez pas la possibilité d'éliminer correctement l'ancien appareil ou les composants du dispositif de chauffage électronique, contactez votre entreprise spécialisée ou nous pour recevoir des conseils au sujet de l'élimination ou de la reprise de ces composants.

5. Pièces de rechange et d'usure



Seuls les composants et les pièces de rechange d'origine du constructeur peuvent être utilisés !
Vous obtiendrez les accessoires nécessaires et les pièces de rechange via votre grossiste spécialisé.

Le garnissage du foyer ou le garnissage sont constitués de chamotte, produit naturel qui peut présenter des fissures en cas d'utilisation intensive prolongée. Ceci n'a toutefois aucune influence sur le fonctionnement de l'appareil et ce produit ne doit donc pas être remplacé prématurément.



Fig. 5.1 Revêtement de la chambre de combustion

Pièces de rechange et d'usure

5.1 NOVIA C, CL und NOVIA plus

Poêle-cheminée	NOVIA C, CL, plus
Désignation de pièces de rechange/d'usure	
① Segment de brique inférieur (2 pièces par appareil)	1005-03179
② Segment de brique supérieur (2 pièces par appareil)	1005-03180
③ Segment de brique (4 pièces par appareil)	1005-03181
④ Jeu de briques de déviation (2 pièces, gauche et droite)	1005-03182
Garnissage, complet	1005-03184
Ensemble grille à secousses / support de grille	1005-03174
Bac à cendres	1005-03173
Vitre	1005-03175
Jeu d'étanchéité de porte	1005-03177
Fil à ressort (ressort de rappel)	1005-04068
Poignée de commande amovible (« main froide »).	1005-03932
Ensemble de bec de verrouillage avec poignée de porte, anthracite	1005-03203
Ensemble de bec de verrouillage avec poignée de porte, choco	1005-03804

6. Données techniques

6.1 NOVIA C, CL, NOVIA plus

Poêle-cheminée Typ	NOVIA C	NOVIA CL	NOVIA plus
Base d'autorisation, capacité d'utilisation selon la surveillance des travaux	Marquage CE selon DIN EN 13240		
Classe d'efficacité énergétique	A+	A+	A+
CO par rapport à 13 % O ₂ [mg/m ³ _N]	≤ 1250		
Teneur en poussière par rapport à 13 % O ₂ [mg/m ³ _N]	≤ 40		
OGC par rapport à 13 % O ₂ [mg/m ³ _N]	≤ 120		
NO _x par rapport à 13 % O ₂ [mg/m ³ _N]	≤ 200		
degré d'efficacité (bois) [%]	> 80	> 80	> 80
degré d'efficacité (lignite) [%]	> 78	> 78	> 78
Température des gaz d'échappement (bois) [°C]	183	183	206
Température des gaz d'échappement (lignite) [°C]	190	190	215

I. I. Fonctionnement à la puissance calorifique nominale				
Données de performance				
Puissance calorifique nominale, Q _N [kW]	6	6	6	
Données pour le dimensionnement de la cheminée selon la norme DIN EN 13384 Parties 1 et 2¹⁾				
avec bûches de bois et briquettes de bois				
Température de tubulure des gaz d'échappement [°C]	220	220	246	
Flux massique de gaz brûlés [g/s]	7	7	6,7	
Pression de refoulement minimale ¹⁾ [Pa]	12	12	12	
Pression de refoulement maximale ¹⁾ [Pa]	20	20	20	
Besoins en air de combustion [m ³ /h]	25	25	25	
Données pour le dimensionnement de la cheminée selon la norme DIN EN 13384 Parties 1 et 2¹⁾				
avec briquettes de lignite				
Température de tubulure des gaz d'échappement [°C]	220	220	239	
Flux massique de gaz brûlés [g/s]	7	7	8,3	
Pression de refoulement minimale ¹⁾ [Pa]	12	12	12	
Pression de refoulement maximale ¹⁾ [Pa]	20	20	20	
Besoins en air de combustion [m ³ /h]	28	28	28	

Données techniques

Poêle-cheminée Typ		NOVIA C	NOVIA CL	NOVIA plus
Combustibles				
Combustibles utilisables				
Charge de combustible pour les bûches de bois	[kg]	1,8	1,8	1,8
Débit en combustible pour les bûches de bois	[kg/h]	2,0	2,0	2,0
Charge de combustible pour les briquettes de bois	[kg]	1,7	1,7	1,7
Débit en combustible pour les briquettes de bois	[kg/h]	1,9	1,9	1,9
Charge de combustible pour les briquettes de lignite	[kg]	1,6	1,6	1,6
Débit en combustible pour les briquettes de lignite	[kg/h]	1,5	1,5	1,5

II. Données concernant la protection incendie et thermique

Mindestabstände zu brennbaren Baustoffen				
Distance minimale sur les côtés entre le poêle à bois et une paroi inflammable	[cm]	40	40	40
Distance minimale vers l'arrière entre le poêle à bois et une paroi inflammable	[cm]	20	20	20
Distance dans la zone de rayonnement de la vitre ou de la porte du foyer par rapport aux matériaux inflammables	[cm]	80	80	80

III. Dimensions, masses et divers

Tubulure de raccordement de raccord	Ø [mm]	130	130	130
Tubulure d'air de combustion	Ø [mm]	100	100	100
Longueur max. des bûches	[cm]	25	25	25
Masse de poêle à bois avec garnissage	ca.[kg]	190	215	265

1) Pour un degré d'efficacité optimum, cette valeur ne devrait pas être dépassée.

2) Les différents appareils NOVIA C, NOVIA CL, NOVIA plus avec tuyau des gaz brûlés de 1,25 m ont été testés, tous les appareils avec clapet de réglage ont été testés.

7. Garantie

Cette information complète nos « Conditions générales » du 01/01/2006.

Nos produits ainsi que notre programme d'accessoires sont des produits de qualité qui sont certifiés par des organismes de contrôle neutres. Ils ont été conçus dans le respect des acquis techniques actuels en matière de chauffage et sont construits soigneusement en utilisant des matériaux de bonne qualité que l'on trouve habituellement dans le commerce.

Comme il s'agit d'appareils techniques, des connaissances spécialisées sont nécessaires pour leur vente, leur installation et raccordement ainsi que leur mise en service. Il est donc supposé que les règles du constructeur, ainsi que les prescriptions législatives en matière de construction et les règles techniques en vigueur sont respectées par la personne chargée par l'artisan spécialisé lors du montage et de la première mise en service. Le respect rigoureux de la notice d'utilisation vous permettra de profiter de longues années durant d'un chauffage sans égal. Les composants / pièces spécifiques doivent être contrôlés régulièrement et, le cas échéant, être remplacés ou réparés.

Pour les produits neufs, la garantie légale du vendeur vis-à-vis de l'utilisateur final pour malfaçons initiales s'élève à 24 mois à partir du transfert des risques, sauf dans les cas où un vice d'une structure est causé.

Outre ces prescriptions légales, LEDA assume en outre une garantie de 10 ans à partir de la date de fabrication sur toutes les pièces en fonte s'agissant d'une qualité des matières parfaite et répondant à l'objectif prévu.

La garantie s'étend à la remise en état sans frais de l'appareil ou des pièces objet d'une réclamation. Le droit au remplacement sans frais existe uniquement pour les pièces qui présentent des vices de matière et de main-d'œuvre. Toutes les autres revendications sont exclues. Sont exceptées de la garantie les pièces qui sont soumises à une usure naturelle. En raison de leur nature, les pièces d'usure n'ont qu'une durée de vie limitée pour l'utilisation prévue. Les pièces d'usure sont notamment les pièces qui entrent directement en contact avec le feu, p. ex. les dispositifs à grille, les briques en chamotte, les cordons d'étanchéité, etc. Veuillez noter que la durée de vie limitée des pièces d'usure peut aussi avoir des effets sur la garantie. L'usure conditionnée par le fonctionnement n'est pas un vice de la chose initial et ne constitue donc pas un cas de garantie.

Sont également exceptés tous les dommages et défauts aux appareils ou à leurs éléments qui sont causés par l'action chimique ou physique extérieure lors du transport, le stockage, un montage et une utilisation inappropriés, une utilisation incorrecte, l'utilisation de combustibles inappropriés et la surcharge mécanique, chimique, thermique et électrique.

Le constructeur n'est pas responsable, dans le cadre de la garantie, des dommages directs ou indirects qui ont été causés par l'appareil. Il n'y a pas de droit de retrait ou de diminution, sauf si le constructeur n'est pas en mesure de réparer le défaut ou le dommage dans un délai approprié. Si un cas de garantie survient, veuillez vous adresser par écrit au constructeur de l'installation.

Déclaration de performance

8. Déclaration de performance

Déclarations de performance pour les différents types de produit de la série Poêle-cheminée NOVIA conformément au Règlement européen sur les produits de construction BauPVO, N° 305/2011, ainsi que conformément au règlement européen délégué N° 574/2014.

DÉCLARATION DE PERFORMANCE

N° 6036-00633-01

1. Code d'identification unique du type de produit :
NOVIA
2. Usage(s) prévu(s) :
Chauffage des pièces dans les bâtiments sans chauffage ou chauffage d'eau sanitaire avec des bûches et des briquettes de bois.
3. Fabricant :
LEDA Werk GmbH & Co.KG, Groninger Straße 10, 26789 Leer, Allemagne
Tél. +49 491 6099-0, Fax +49 491 6099-290, www.leda.de, info@www.leda.de
4. –
5. Système(s) d'évaluation et de vérification de la constance de la performance :
Système 3
- 6.a) Norme harmonisée :
EN 13240:2001/A2:2004/AC:2007

Organisme(s) notifié(s) :
RWE Power AG, Feuerstättenprüfstelle
Dürener Straße 92, 50226 Frechen, Allemagne
Numéro d'identification de l'organisme notifié : 1427
N° du rapport d'analyse du type : FFSPS-Wa 1903-EN
- 6.b) –

Déclaration de performance

7. Performances déclarées

Caractéristiques essentielles	Performance	Spécifications techniques harmonisées	
Protection contre l'incendie		EN 13240:2001/A2:2004/ AC:2007 Le laboratoire d'essai notifié a exécuté l'évaluation de type selon le Système 3	
Réaction au feu	A1		
Distance minimale par rapport aux composants inflammables adjacents	par rapport au fond : 0 mm		
	par rapport à la gauche/droite : 400 mm		
Inspection de sécurité d'absence de sortie des gaz de chauffage et de chute de braise	vers l'arrière : 250 mm		
	dans la zone de rayonnement de la vitre : 800 mm		
Aptitude au nettoyage de la surface chauffante	Exigences remplies		
Émission des produits de combustion	Exigences remplies		
	teneur moyenne en CO en réf. à 13 % O ₂		≤ 1250 mg/m ³
	Température des gaz d'échappement à une puissance nominale		
Rejet de substances dangereuses	- bois	183°C	
	- lignite	190°C	
Température de la surface	Exigences remplies		
Sécurité électrique	NPD (aucune puissance déterminée)		
Pression de service maximale	NPD (aucune puissance déterminée)		
Résistance mécanique (pour installation de la sortie des gaz d'échappement)	Exigences remplies		
Puissance calorifique / Efficacité énergétique	Puissance calorifique nominale :	6 kW	
	Puissance calorifique de la chambre :	6 kW	
	Niveau d'efficacité :		
	- bois	≥ 81 %	
- lignite	≥ 78 %		

8. —

La performance du produit ci-dessus correspond à la/aux performance(s) déclarée(s). Seul le fabricant susmentionné peut établir la déclaration de performance conformément au règlement européen n° 305/2011.

Signé pour le fabricant et au nom du fabricant par :

Tammo Lüken
Leer

2019-09-27

T. Lüken

HEIZTECHNIK-INDUSTRIEGUSS
Werksprüfstelle
Anerkannte Prüfstelle im Bereich von DIN-CERTCO
 Produktbereich Heiz-, Koch- und Wärmegerät
 LEDA-VERK GMBH & CO KG · ROSENHOF & CO
 GRÜNGÄNGER STRASSE 10 · 26789 LEER
 Tel: +49 (0)59 41 14 11-111 Fax: +49 (0)59 41 14 11-200

DÉCLARATION DE PERFORMANCE

N° 6036-00633-01

1. Code d'identification unique du type de produit :
NOVIA
2. Usage(s) prévu(s) :
Chauffage des pièces dans les bâtiments sans chauffage ou chauffage d'eau sanitaire avec des bûches et des briquettes de bois.
3. Fabricant :
LEDA Werk GmbH & Co.KG, Groninger Straße 10, 26789 Leer, Allemagne
Tél. +49 491 6099-0, Fax +49 491 6099-290, www.leda.de, info@www.leda.de
4. –
5. Système(s) d'évaluation et de vérification de la constance de la performance :
Système 3
- 6.a) Norme harmonisée :
EN 13240:2001/A2:2004/AC:2007

Organisme(s) notifié(s) :
RWE Power AG, Feuerstättenprüfstelle
Dürener Straße 92, 50226 Frechen, Allemagne
Numéro d'identification de l'organisme notifié : 1427
N° du rapport d'analyse du type : FSPS-Wa 2314-EN
- 6.b) –

Déclaration de performance

2. Page relative à la déclaration de performance N° 6036-00633-03

7. Erklärte Leistungen

Caractéristiques essentielles	Performance		Spécifications techniques harmonisées
Protection contre l'incendie			EN 13240:2001/A2:2004/ AC:2007 Le laboratoire d'essai notifié a exécuté l'évaluation de type selon le Système 3
Réaction au feu	A1		
Distance minimale par rapport aux composants inflammables adjacents	par rapport au fond :	0 mm	
	par rapport à la gauche/droite : vers l'arrière :	400 mm 250 mm	
Inspection de sécurité d'absence de sortie des gaz de chauffage et de chute de brais	dans la zone de rayonnement de la vitre :		
	800 mm		
Aptitude au nettoyage de la surface chauffante	Exigences remplies		
	Exigences remplies		
Émission des produits de combustion	teneur moyenne en CO en réf. à 13 % O ₂	≤ 1250 mg/m ³	
	Température des gaz d'échappement à une puissance nominale		
	- bois - lignite	183°C 190°C	
Rejet de substances dangereuses	Exigences remplies		
Température de la surface	Exigences remplies		
Sécurité électrique	NPD (aucune puissance déterminée)		
Pression de service maximale	NPD (aucune puissance déterminée)		
Résistance mécanique (pour installation de la sortie des gaz d'échappement)	Exigences remplies		
Puissance calorifique / Efficacité énergétique	Puissance calorifique nominale :	6 kW	
	Puissance calorifique de la chambre :	6 kW	
	Niveau d'efficacité :: - bois - lignite	≥ 81 % ≥ 78 %	

8. —

La performance du produit ci-dessus correspond à la/aux performance(s) déclarée(s). Seul le fabricant susmentionné peut établir la déclaration de performance conformément au règlement européen n° 305/2011.

Signé pour le fabricant et au nom du fabricant par :

Tammo Lüken
Leer

2019-09-27

LEDA
HEIZTECHNIK-INDUSTRIEGUSS
Werksprüfstelle
Anerkannte Prüfstelle im Bereich von DIN-CERTCO
Produktbereich Heiz-, Koch- und Wärmegerät
LEDA WERK GMBH & CO KG - BODENHOFF & CO
BRUNNENSTRASSE 10 - 31789 LEER

9. Plaque signalétique de l'appareil, marquage CE

La plaque signalétique du NOVIA C se trouve sur la paroi arrière du Poêle-cheminée.

Pour les variantes NOVIA CL et NOVIA plus, la plaque signalétique se trouve en dessous du bac à cendres. Pour atteindre la plaque signalétique, la porte du bac à cendres doit être ouverte.

Les directives pour l'ouverture de la porte du bac à cendres sont disponibles dans la section « Porte du bac à cendres » à la page 32.

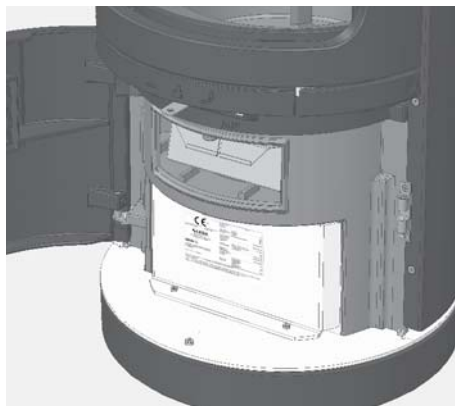

Fig. 9.1 Plaque signalétique en dessous du bac à cendres pour le NOVIA CL et le NOVIA plus

Plaquette signalétique de l'appareil, marquage CE

Les informations suivantes sont disponibles sur la plaquette signalétique de l'appareil. Elle sont identiques aux données spécifiées dans la déclaration de performance correspondante:

Fabricant de l'appareil

Nom de l'organisme de contrôle notifié et numéro de norme du produit

Année du premier essai de type de l'appareil (ceci ne correspond pas à l'année de fabrication !)

Numéro de la déclaration de performance correspondante

Indication des distances nécessaires par rapport aux surfaces de montage ou aux matériaux inflammables

CE 10

Kennnummer der notifizierten Stelle: 1427
EN 13240:2001/A2:2004/AC:2007

Nummer der Leistungsdeklaration: 6036-00633-01

LEDA
LEDA Werk GmbH & Co.KG,
Groninger Straße 10, 26789 Leer, Deutschland,
www.leda.de, info@www.leda.de

NOVIA C
Raumheizung in Gebäuden ohne Heiz- oder Brauchwassererwärmung mit den Brennstoffen Scheitholz, Holzbrickett, Braunkohlebrickett

Serien-Nr: A- XXXXXX

Wesentliche Merkmale	Leistung	
Brandsicherheit Brandverhalten	A1	
Mindestabstände zu angrenzenden brennbaren Bestandteilen	zum Boden:	
	zur Seite:	40 cm
	nach hinten:	20 cm
	im Strahlungsbereich der Sichtfenstertür:	80 cm
Sicherheitsprüfung gegen Heizgasaustritt und Herausfallen von Glut	Anforderungen erfüllt	
Reinigbarkeit der Heizflächen	Anforderungen erfüllt	
Emission von Verbrennungsprodukten	mittlerer CO-Gehalt bez. auf 13% O ₂ : ≤ 1250 mg/m ³ Abgastemperatur bei Nennwärmeleistung: Scheitholz / Holzbrickett: 183°C Braunkohlebrickett: 190°C	
Freisetzung von gefährlichen Stoffen	Anforderungen erfüllt	
Oberflächentemperatur	Anforderungen erfüllt	
Mechanische Festigkeit (zur Installation von Abgasabzug)	Anforderungen erfüllt	
Wärmeleistung/ Energieeffizienz	Nennwärmeleistung: 6 kW Raumwärmeleistung: 6 kW Wirkungsgrad: ≥ 81%	

Diese Feuerstätte ist mit selbstschließender Tür für die Mehrfachbelegung des Schornsteins geeignet, sie ist eine Zeitbrandfeuerstätte.
weitere Angaben zu Emissionen:
Emissionen (bezogen auf 13% O₂): Staub ≤ 40 mg/m³, OGC ≤ 120 mg/m³, NO_x ≤ 200 mg/m³ - (energiebezogen): CO ≤ 1100 mg/MJ, Staub ≤ 35 mg/MJ, OGC ≤ 50 mg/MJ, NO_x ≤ 150 mg/MJ
Bauphase: A1, Betriebstemperatur des Wärmeträgers: -1°C, für Österreich kein Pufferspeicher erforderlich, bei Versionen mit U: 230V, 50 Hz, 28mA, max. 6,5W
Die Bedienungsanleitung ist zu lesen und zu beachten. Es sind ausschließlich die empfohlenen Brennstoffe Scheitholz, Holzbricketts oder Braunkohlebricketts zu verwenden.

Numéro de série individuel de l'appareil

Description de l'appareil, type d'appareil

Indication de la convenance du foyer à une utilisation multiple de la cheminée.

Autres valeurs limites d'émission respectées.

Données techniques relatives aux émissions de CO, à la température des gaz brûlés, aux performances et au degré d'efficacité

Fig. 9.2 Marquage CE ou plaque signalétique de l'appareil

10. Label énergétique et fiche technique du produit

	NOVIA C / CL	NOVIA plus
Nom du fournisseur	LEDA Werk GmbH & Co.KG	
Identifiant de modèle du fournisseur	NOVIA	NOVIA plus
Classe d'efficacité énergétique du modèle	A+	A+
Puissance calorifique directe [kW]	6,0	6,0
Puissance calorifique indirecte [kW]	–	–
Indice d'efficacité énergétique	≥ 107	≥ 107
Efficacité énergétique du combustible à une puissance calorifique nominale [%]	≥ 81	≥ 81
Instructions relatives à l'installation / l'entretien :	<p>Les instructions du manuel de montage et d'utilisation doivent être prises en compte et respectées !</p> <p>Les distances de protection incendie et de sécurité, tout comme les distances par rapport aux matériaux de construction inflammables par exemple, doivent être respectées.</p> <p>Une alimentation suffisante de l'appareil en air de combustion doit être établie à tout moment lors de l'exploitation. Les systèmes d'absorption d'air peuvent stocker l'air de combustion amenée !</p> <p>Les appareils avec techniques hydrauliques (poêles chaudières) ne doivent être mis en service que lorsque tous les dispositifs de sécurité sont opérationnels et fonctionnels !</p> <p>Le dimensionnement de la cheminée doit dépendre des valeurs d'échappement de l'appareil !</p>	



ENERG
енергия · ενεργεια



LEDA Werk GmbH & Co.
KG

NOVIA

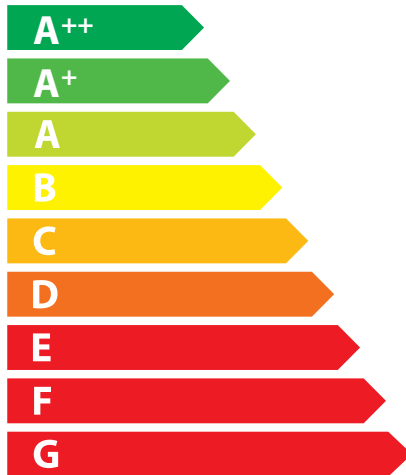

Icons representing a window, a lamp, and a radiator, enclosed in a blue-bordered box.

6,0
kW

ENERGIA · ЕНЕРГИЯ · ΕΝΕΡΓΕΙΑ · ENERGIJA · ENERGY · ENERGIE · ENERGI

2015/1186



ENERG
енергия · ενεργεια



LEDA Werk GmbH & Co.
KG

NOVIA plus

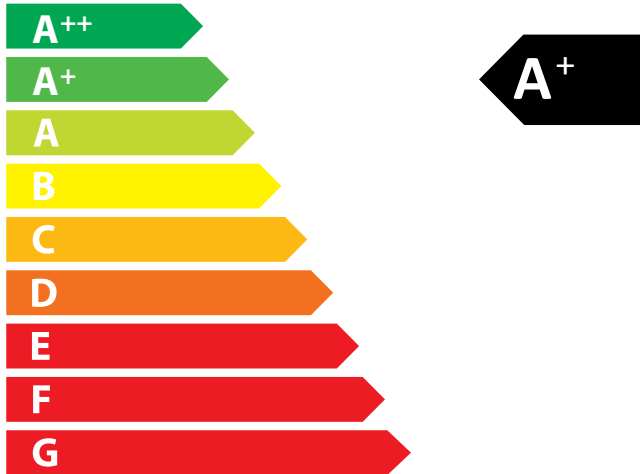

6,0
kW

ENERGIA · ЕНЕРГИЯ · ΕΝΕΡΓΕΙΑ · ENERGIJA · ENERGY · ENERGIE · ENERGI

2015/1186

Votre distributeur / artisan spécialisé LEDA

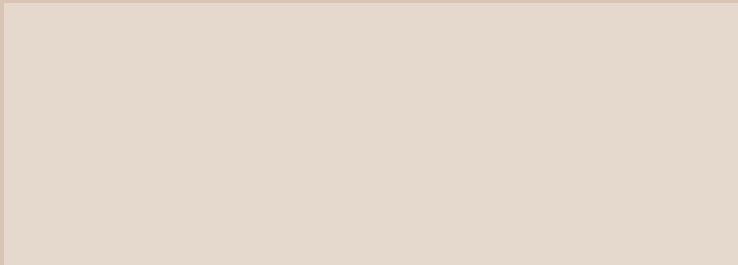

 **LEDA**
G u s s i s t Q u a l i t ä t

Technische Änderungen vorbehalten, Farbabweichungen sind drucktechnisch bedingt.