

FOYER FERMÉ

PLASMA 75Q DX/SX WOOD

PLASMA 95Q DX/SX WOOD

PLASMA 75 DX/SX WOOD

PLASMA 95 DX/SX WOOD

Traductions des instructions en langue originale

MCZ

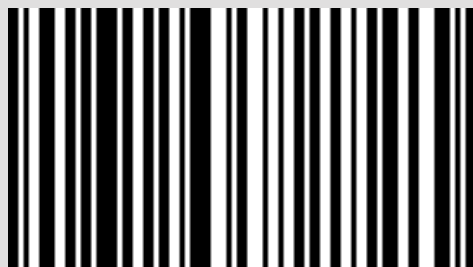

8901961100

SOMMAIRE

SOMMAIRE	II
INTRODUCTION	1
1-MISES EN GARDE ET CONDITIONS DE GARANTIE	2
2-INSTALLATION	7
3-CONDUIT DE FUMÉES	8
4-DIMENSIONS ET CARACTÉRISTIQUES TECHNIQUES	16
5-DÉBALLAGE	26
6-POSITIONNEMENT	28
7-MODE DE FONCTIONNEMENT	32
8-PRISES D’AIR	33
9-CHOIX DU COMBUSTIBLE	38
10-FONCTIONNEMENT	40
11-EASY GOING	44
12-EASY SWITCH	46
13-ACCESSOIRES	50
14-MAINTENANCE ET NETTOYAGE	53

INTRODUCTION

Cher client,

nos produits sont conçus et fabriqués conformément aux normes européennes en vigueur pour les produits fabriqués (EN13240 poêles à bois, EN14785 appareils à pellets, EN13229 cheminées/inserts à bois, EN 12815 cuisinières à bois), avec des matériaux de qualité élevée et une expérience approfondie dans les procédés de transformation.

Pour que vous puissiez obtenir les meilleures performances, nous vous suggérons de lire attentivement les instructions figurant dans ce manuel.

Ce manuel d'installation et d'utilisation est une partie intégrante du produit : veiller à ce qu'il accompagne toujours l'appareil, même en cas de cession à un autre propriétaire. En cas de perte, demander un exemplaire au service d'assistance technique local ou le télécharger directement sur le site Internet de l'entreprise.

Toutes les réglementations locales, y compris celles qui se rapportent aux normes nationales et européennes, doivent être respectées lors de l'installation de l'appareil.

En Italie, sur les installations de systèmes à biomasse inférieures à 35 kW, il est fait référence au Décret Ministériel 37/08 et tout poseur qualifié en possession des conditions requises en la matière doit délivrer un certificat de conformité du système installé. (Par « système », on entend Poêle+Cheminée+Prise d'air).

RÉVISIONS DE LA PUBLICATION

Le contenu de ce manuel, de nature strictement technique, est la propriété de MCZ Group Spa.





Aucune partie de ce manuel ne peut être traduite dans une autre langue et/ou adaptée et/ou reproduite même partiellement sous une autre forme et/ou par un moyen mécanique, électronique, par photocopie, enregistrement ou autre que ce soit, sans l'autorisation écrite préalable de MCZ Group Spa.

La société se réserve le droit d'apporter des modifications au produit, à tout moment et sans aucun préavis. La société propriétaire protège ses droits aux termes de la loi.

CONSERVATION ET MODALITÉS DE CONSULTATION DU MANUEL

- Prenez soin de ce manuel et conservez-le dans un endroit facilement et rapidement accessible.
- Si ce manuel est perdu ou détruit, demandez un autre exemplaire à votre revendeur ou directement au Service d'assistance technique agréé. Il est également possible de le télécharger directement sur le site de l'entreprise.
- Le « **texte en gras** » requiert une attention particulière du lecteur.
- « *Le texte en italique* » est utilisé pour attirer votre attention sur d'autres paragraphes de ce manuel ou pour d'éventuels renseignements supplémentaires.
- La « Remarque » fournit des informations supplémentaires sur le sujet au lecteur.

SYMBOLES PRÉSENTS DANS LE MANUEL

	ATTENTION : Lire attentivement et comprendre le message auquel il se réfère car le non-respect des instructions peut entraîner de graves dommages du produit et mettre en danger la sécurité des personnes qui l'utilisent.
	INFORMATIONS : le non-respect des prescriptions compromet l'utilisation du produit.
	SÉQUENCES OPÉRATIONNELLES : séquence de boutons sur lesquels appuyer pour accéder aux menus ou effectuer des réglages.
	MANUEL consulter attentivement ce manuel ou les instructions relatives.

MISES EN GARDE POUR LA SÉCURITÉ

- **L'installation, le branchement électrique, la vérification du fonctionnement et l'entretien doivent être effectués exclusivement par un personnel qualifié et autorisé.**
- **Installer le produit selon toutes les lois locales, nationales et conformément aux normes en vigueur dans le lieu, dans la région ou le pays de son installation.**
- N'utiliser que le combustible recommandé par le producteur. Le produit ne doit pas être utilisé comme incinérateur.
- Il est strictement interdit d'utiliser de l'alcool, de l'essence, des combustibles liquides pour lanternes, du gasoil, du bioéthanol, des fluides pour l'allumage du charbon ou des liquides similaires afin d'allumer ou de raviver la flamme de ces appareils. Garder ces liquides inflammables loin de l'appareil lors de son utilisation.
- Ne pas introduire un combustible autre que du bois de chauffage dans la chambre de combustion.
- Pour utiliser correctement le produit ainsi que les éventuels appareils électroniques raccordés et pour prévenir les accidents, respecter toujours les indications présentes dans le présent manuel.
- Avant de commencer toute opération, l'utilisateur, ou quiconque, sur le point d'utiliser le produit devra avoir lu et compris l'ensemble de ce manuel d'installation et d'utilisation. Des erreurs et une mauvaise configuration des paramètres peuvent entraîner des situations de danger et/ou de fonctionnement irrégulier.
- Ne pas utiliser le produit comme d'une échelle ou d'une structure d'appui.
- Ne pas mettre de linge à sécher sur le produit. Les étendoirs à linge ou les produits similaires éventuels doivent être placés à une distance appropriée du produit. **Risque d'incendie.**
- *Toute responsabilité pour une utilisation incorrecte du produit est entièrement à la charge de l'utilisateur et dégage le fabricant de toute responsabilité civile et pénale.*
- Tout type de manipulation ou de remplacement non autorisé de parties non originales du produit peut être dangereux pour la sécurité de l'opérateur et dégage l'entreprise de toute responsabilité civile et pénale.

1-MISES EN GARDE ET CONDITIONS DE GARANTIE

- Une grande partie des surfaces du produit sont très chaudes (porte, poignée, vitre, tuyaux de sortie des fumées, etc.). **Il faut donc éviter d'entrer en contact avec ces parties sans porter les vêtements de protection adéquats ou des équipements appropriés, comme par exemple des gants de protection thermique** ou des systèmes d'actionnement du type « main froide ».
- **Il est interdit de faire fonctionner le produit en laissant la porte ouverte ou si la vitre est cassée.**
- Le cas échéant, le produit doit être raccordé électriquement à une installation munie d'un système de mise à la terre efficace.
- Ne pas laver le produit à l'eau.
- Ne pas stationner trop longtemps devant le produit en marche. Ne pas trop chauffer le local où vous séjournez et dans lequel est installé le produit. Cela peut être néfaste pour les conditions physiques et causer des problèmes de santé.
- Installer le produit dans des pièces qui ne sont pas à risque d'incendie et qui sont équipées de tous les services tels que les alimentations (air et électriques) et des évacuations pour les fumées.
- Ne pas éteindre le feu avec des jets d'eau.
- En cas d'incendie de la cheminée, ne jamais ouvrir la porte de chargement du combustible. Ensuite, appeler les autorités compétentes.
- Le stockage du produit et de son revêtement doit être effectué dans des locaux exempts d'humidité et qui ne doivent pas être exposés aux intempéries.
- Il est recommandé de ne pas enlever les pieds prévus pour le support du corps du produit au sol afin de garantir une isolation adéquate, surtout en cas de sols réalisés avec des matériaux inflammables.
- Les opérations d'entretien extraordinaire ne doivent être effectuées que par un personnel autorisé et qualifié.
- Évaluer les conditions statiques du plan sur lequel le poids du produit reposera et prévoir une isolation correcte s'il est construit avec un matériau combustible (ex. bois, moquette, plastique).

1-MISES EN GARDE ET CONDITIONS DE GARANTIE

INFORMATIONS :

Pour tout type de problème, contacter le revendeur ou le personnel qualifié et autorisé par l'entreprise.

- N'utiliser que le combustible déclaré par le producteur.
- Lors du premier allumage, il est normal que le produit émette de la fumée due au premier chauffage de la peinture. Par conséquent garder le local où il est installé, bien aéré.
- Contrôler et nettoyer périodiquement les conduits d'évacuation des fumées (raccord au conduit de fumée).
- Le produit n'est pas un appareil de cuisson.
- Conserver soigneusement ce manuel d'installation et d'utilisation car il doit accompagner le produit toute sa durée de vie. En cas de vente ou de transfert à un autre utilisateur, il faut toujours veiller à ce que le manuel accompagne le produit.

UTILISATION PRÉVUE

Le produit fonctionne exclusivement avec du bois et doit être installé à l'intérieur des pièces.

CONDITIONS DE GARANTIE

L'entreprise garantit le produit, **à l'exception des éléments soumis à l'usure normale** (reportés à la page suivante) pour la durée de **2 (deux) ans** à compter de la date d'achat qui doit être confirmée par :

- un document justificatif (facture et/ou ticket de caisse) qui indique le nom du vendeur et la date à laquelle la vente a été faite ;
- l'envoi du certificat de garantie rempli dans les 8 jours à compter de l'achat.

De plus, pour que la garantie soit valable et qu'elle puisse être exploitée, l'installation de façon professionnelle et la mise en marche de l'appareil doivent être effectuées exclusivement par un personnel qualifié qui, dans les cas prévus, devra remettre une déclaration de conformité de l'installation et une déclaration de bon fonctionnement du produit, à l'utilisateur.

Il est conseillé d'effectuer le test fonctionnel du produit avant de terminer les finitions (revêtements, peinture des murs, etc.).

Les installations qui ne sont pas conformes aux normes en vigueur, ainsi que l'usage impropre et le manque d'entretien comme prévu par le Fabricant, annulent la garantie du produit.

La garantie est valable à condition de respecter les indications et les mises en garde contenues dans le manuel d'utilisation et d'entretien qui accompagne l'appareil pour permettre l'utilisation la plus correcte.

Le remplacement de l'ensemble de l'appareil ou la réparation de l'un de ses composants ne prolonge pas la durée de la garantie qui reste inchangée.

La garantie sous-entend le remplacement ou la réparation gratuite **des pièces reconnues comme étant défectueuses à l'origine en raison de vices de fabrication.**

En cas de manifestation d'un défaut, afin de bénéficier de la garantie, l'acheteur devra conserver le certificat de garantie et le présenter au service d'assistance technique avec le document remis lors de l'achat.

1-MISES EN GARDE ET CONDITIONS DE GARANTIE

EXCLUSIONS

Sont exclus de la présente garantie tous les dysfonctionnements et/ou dommages de l'appareil dus aux causes suivantes :

- Les dommages dus au transport et/ou à la manutention
- toutes les pièces défectueuses découlant de négligences, d'un entretien erroné, d'une installation non conforme aux spécifications du producteur (toujours se référer au manuel d'installation et d'utilisation fourni avec l'appareil)
- dimensionnement erroné par rapport à l'usage ou défauts d'installation ou bien omission de l'adoption des mesures nécessaires afin de garantir l'exécution dans les règles de l'art.
- surchauffe impropre de l'appareil, à savoir utilisation de combustibles non conformes aux types et aux quantités indiqués dans les consignes fournies
- dommages ultérieurs causés par des interventions erronées de l'utilisateur qui tente de remédier à la défaillance initiale.
- aggravation des dommages causée par une utilisation ultérieure de l'appareil de la part de l'utilisateur après la manifestation du défaut
- en présence de chaudière, corrosions, incrustations ou ruptures possibles provoquées par des courants vagabonds, de la condensation, de l'eau agressive ou acide, des traitements détartrants effectués de façon impropre, un manque d'eau, des dépôts de boue ou de calcaire
- manque d'efficacité des cheminées, des conduits de fumées ou des pièces de l'installation dont l'appareil dépend
- dommages dus à des altérations de l'appareil, des agents atmosphériques, des catastrophes naturelles, des actes de vandalisme, des décharges électriques, des incendies, des défauts de l'installation électrique et/ou hydraulique.

Sont également exclus de la présente garantie :

- les pièces sujettes à l'usure normale telles que les joints d'étanchéité, les vitres, les revêtements et les grilles en fonte, les pièces peintes, chromées ou dorées, les poignées et les câbles électriques, les ampoules, les voyants lumineux, les poignées, toutes les pièces amovibles du foyer.
- les variations chromatiques des parties peintes et en céramique/pierre serpentine ainsi que les craquelures de la céramique puisque ce sont des caractéristiques naturelles du matériau et de l'utilisation du produit.
- les travaux de maçonnerie.
- les petites pièces du système (le cas échéant) non fournies par le producteur.

Toute intervention technique sur le produit pour l'élimination des défauts susmentionnés et des dommages conséquents devra donc être convenue avec un Centre d'Assistance Technique, celui-ci se réserve d'accepter ou pas le travail correspondant et qui, quoi qu'il en soit, ne sera pas effectué au titre de la garantie mais de l'assistance technique à fournir aux conditions éventuellement et spécifiquement convenues et selon les tarifs en vigueur pour les travaux à effectuer.

Les frais qui pourraient s'avérer nécessaires pour remédier à ses interventions techniques erronées, à ses manipulations ou, dans tous les cas, à des facteurs de détérioration de l'appareil qui ne sont pas attribuables à des défauts d'origine seront à la charge de l'utilisateur. Sous réserve des limites imposées par les lois ou les règlements, toute garantie de confinement de la pollution atmosphérique et acoustique est également exclue.

L'entreprise décline toute responsabilité en cas de dommages pouvant, directement ou indirectement, toucher des personnes, des objets ou des animaux, qui résultent du non-respect de toutes les prescriptions indiquées dans le manuel et qui concernent notamment les mises en garde liées à l'installation, à l'utilisation et à l'entretien de l'appareil.

1-MISES EN GARDE ET CONDITIONS DE GARANTIE

PIÈCES DE RECHANGE

En cas de dysfonctionnement du produit, contacter le revendeur qui transmettra l'appel au service d'assistance technique.

Utiliser exclusivement des pièces de rechange originales. Le revendeur ou le centre d'assistance technique peut vous fournir toutes les indications utiles pour les pièces de rechange.

Il est recommandé de ne pas attendre que les composants soient usés pour les remplacer ; il est utile d'effectuer des contrôles d'entretien périodiques.



La société décline toute responsabilité si le produit et tout autre accessoire sont mal utilisés ou modifiés sans autorisation.

Pour tout remplacement, utiliser uniquement des pièces de rechange originales.

MISES EN GARDE POUR L'ÉLIMINATION CORRECTE DU PRODUIT.

La démolition et l'élimination du produit sont à la charge et sous l'entière responsabilité du propriétaire qui devra se comporter conformément aux lois en vigueur dans son pays en matière de sécurité, de respect et de protection de l'environnement.

À la fin de sa durée de vie utile, le produit ne doit pas être éliminé avec les déchets urbains.

Il peut être remis à des centres spécialisés dans la collecte sélective des déchets prévus par les autorités locales ou aux revendeurs assurant ce service.

Éliminer de façon différenciée le produit permet de prévenir les conséquences négatives possibles pour l'environnement et pour la santé découlant de l'élimination inappropriée et permet également de récupérer les matériaux qui le composent afin d'obtenir une importante économie d'énergie et de ressources.

2-INSTALLATION

INSTALLATION

PRÉAMBULE

La position de montage du poêle doit être choisie en fonction de la pièce, de l'évacuation, du conduit de fumées. Vérifier auprès des autorités locales s'il existe des consignes plus strictes qui concernent la prise d'air comburant, le système d'évacuation des fumées, y compris le conduit de fumées et le terminal de cheminée. Le fabricant décline toute responsabilité en cas d'installations non conformes aux lois en vigueur, d'un renouvellement de l'air des locaux incorrect, d'un branchement électrique non conforme aux normes et d'un usage de l'appareil inapproprié. L'installation doit être effectuée par un technicien qualifié qui devra remettre à l'acheteur une déclaration de conformité de l'installation et qui assumera l'entière responsabilité de l'installation définitive et du bon fonctionnement conséquent du produit.

Il faudra notamment s'assurer qu' :

- il y ait une prise d'air comburant adéquate et une évacuation des fumées conforme au type de produit installé
- d'autres poêles ou dispositifs installés ne mettent pas la pièce où le produit est installé en dépression
- il n'y ait pas de reflux de fumées dans la pièce lorsque le produit est allumé
- l'évacuation des fumées soit réalisée en toute sécurité (dimensionnement, étanchéité aux fumées, distances des matières inflammables...).

Il est notamment recommandé de vérifier, dans les données de la plaque du conduit de fumées, les distances de sécurité qui doivent être respectées en présence de matières combustibles et le type de matériau isolant à employer. Ces consignes doivent toujours être rigoureusement respectées pour éviter de causer de graves dommages à la santé des personnes et à l'intégrité de l'habitation. L'installation de l'appareil doit garantir un accès facile à ce dernier, aux tuyaux d'évacuation des fumées et au conduit de fumées. **Il est interdit d'installer le produit dans des locaux comportant un risque d'incendie. L'installation dans des studios, des chambres à coucher et des salles de bains est autorisée uniquement pour des appareils étanches ou fermés équipés d'une canalisation adéquate de l'air comburant directement à l'extérieur. Il faut toujours laisser une distance de sécurité et prévoir une protection appropriées afin d'éviter que le produit n'entre en contact avec de l'eau.**

Si plusieurs appareils sont installés, il faut dimensionner correctement la prise d'air de l'extérieur.

DISTANCES MINIMALES

Il est conseillé d'installer le produit à une certaine distance de tous les murs ou des meubles, avec un tour d'air minimum pour permettre une aération efficace de l'appareil et une bonne répartition de la chaleur dans la pièce. Respecter les distances des objets inflammables ou sensibles à la chaleur (divans, meubles, revêtements en bois, etc.) comme spécifié. La distance frontale des matériaux combustibles doit être au moins égale à celle indiquée dans les données techniques du produit.

En présence d'objets considérés comme particulièrement délicats tels que les meubles, les tentures, les canapés, augmenter la distance avec le produit de manière appropriée.

Si le revêtement de sol est constitué d'un matériau combustible, il est conseillé d'utiliser une protection en matériau incombustible (acier, verre...) qui protège aussi la partie frontale de la chute éventuelle des produits brûlés au cours des opérations de nettoyage.

L'appareil doit être installé sur un sol ayant une capacité de charge appropriée.

Si la construction existante ne répond pas à cette exigence, prendre les mesures adéquates (par exemple une plaque de répartition de la charge).

3-CONDUIT DE FUMÉES

CONDUIT DE FUMÉES

PRÉAMBULE

Le présent chapitre Conduit de fumées a été rédigé en référence aux prescriptions des normes Européennes (EN13384 - EN1443 - EN1856-EN1457.)

Il fournit quelques indications quant à la réalisation correcte du conduit de fumées mais il ne peut en aucun cas être considéré comme un élément de remplacement des normes en vigueur, que le constructeur qualifié doit connaître. Vérifier auprès des autorités locales s'il existe des normes restrictives qui concernent la prise d'air comburant et le système d'évacuation des fumées, y compris le conduit de fumées et le terminal de cheminée.

L'Entreprise décline toute responsabilité concernant le mauvais fonctionnement du poêle s'il est attribuable à l'utilisation d'un conduit de fumées mal dimensionné qui n'est pas conforme aux normes en vigueur.

CONDUIT DE FUMÉES

Le conduit de fumées ou cheminée a une grande importance pour le bon fonctionnement d'un appareil de chauffage à combustibles solides à tirage naturel, étant donné que les appareils de chauffage modernes ont un rendement élevé avec des fumées plus froides et un tirage inférieur conséquent, il est donc essentiel que le conduit de fumées soit construit dans les règles de l'art et qu'il soit toujours maintenu en parfait état de marche. Un conduit de fumées qui dessert un appareil à bois doit être au moins de catégorie T400 (ou plus si l'appareil le requiert) et résistant au feu de suie. L'évacuation des fumées doit s'effectuer sur un conduit de fumées individuel avec des tuyaux en acier isolés ou sur un conduit de fumée existant et conforme à l'utilisation prévue (B).

Un simple puits en ciment doit être entubé de manière appropriée. Dans les deux cas, prévoir un bouchon d'inspection et/ou un volet d'inspection (AP).

Il est interdit de raccorder plusieurs appareils à bois/pellets ou de tout autre type (hottes...) au même conduit de fumées.

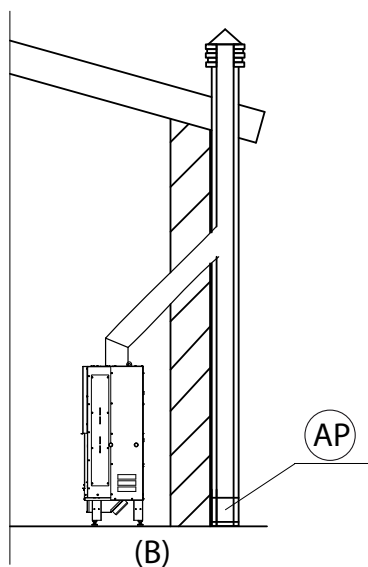

CONDUIT DE FUMÉES

3-CONDUIT DE FUMÉES

CARACTÉRISTIQUES TECHNIQUES

Faire vérifier l'efficacité du conduit de fumées par un technicien autorisé.

Le conduit de fumées doit être étanche aux fumées, avoir un tracé vertical sans goulets d'étranglement, être réalisé avec des matériaux imperméables aux fumées, à la condensation, thermiquement isolés et adaptés pour résister dans le temps aux sollicitations mécaniques normales (il est conseillé d'utiliser des cheminées en acier A/316 ou en matériau réfractaire à double chambre isolée de section ronde). Il doit être isolé à l'extérieur pour éviter tout phénomène de condensation et réduire l'effet du refroidissement des fumées. Il doit être éloigné des matières combustibles ou facilement inflammables avec un vide d'air ou des matériaux isolants : vérifier la distance indiquée par le producteur de la cheminée conformément à la norme EN1443. L'embouchure de la cheminée doit être située dans la même pièce que l'appareil, ou tout au plus, dans la pièce adjacente et une chambre de collecte de la suie et de la condensation doit se trouver sous l'embouchure et être accessible par un volet métallique étanche.

Le conduit de fumées doit être connecté de manière sûre à un contact de terre, conformément aux normes en vigueur.

TOIT PLAT

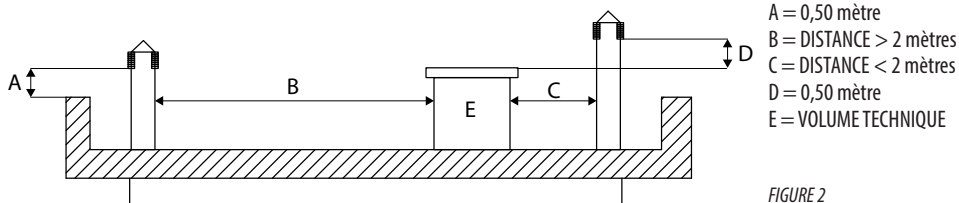

FIGURE 2

TOIT À 15°

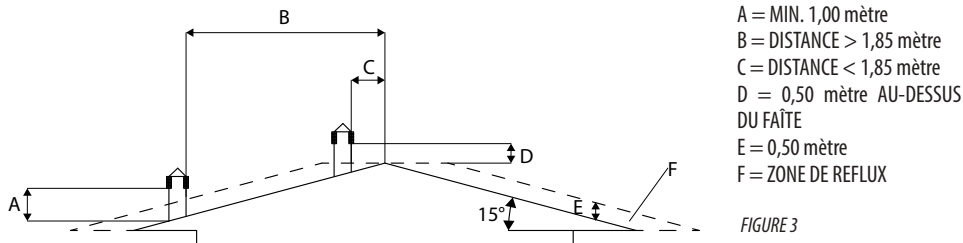

FIGURE 3

TOIT À 30°

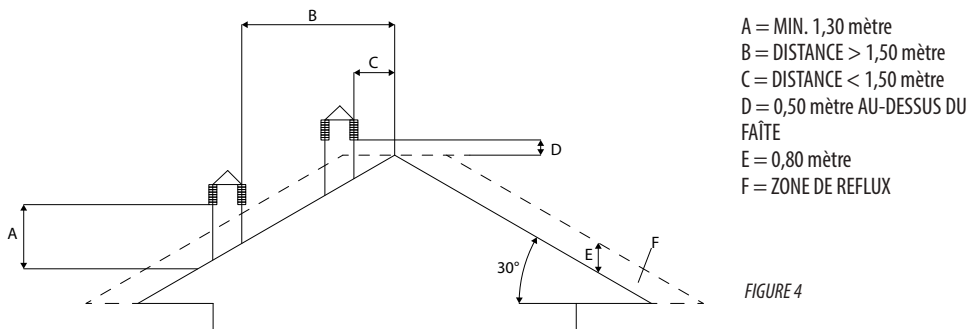
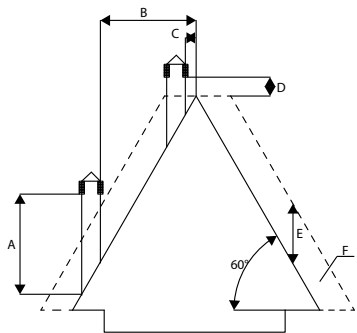

FIGURE 4

3-CONDUIT DE FUMÉES

TOIT À 60°



- A** = MIN. 2,60 mètres
B = DISTANCE > 1,20 mètre
C = DISTANCE < 1,20 mètre
D = 0,50 mètre AU-DESSUS DU FAÎTE
E = 2,10 mètres
F = ZONE DE REFLUX

FIGURE 5

TOIT À 45°

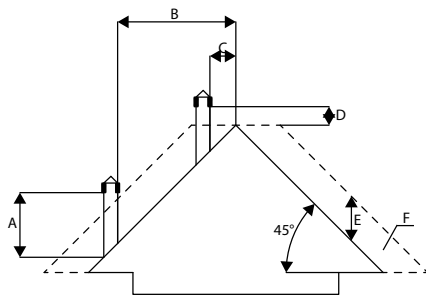

- A** = MIN. 2,00 mètres
B = DISTANCE > 1,30 mètre
C = DISTANCE < 1,30 mètre
D = 0,50 mètre AU-DESSUS DU FAÎTE
E = 1,50 mètre
F = ZONE DE REFLUX

FIGURE 6

DIMENSIONNEMENT

La dépression (tirage) d'un conduit de fumées dépend aussi de sa hauteur. Vérifier la dépression avec les valeurs indiquées dans les caractéristiques techniques. La hauteur minimum du conduit de fumées est de 3,5 mètres.

La section interne du conduit de fumées peut être ronde (c'est la meilleure solution), carrée ou rectangulaire (le rapport entre les côtés intérieurs doit être $\leq 1,5$) avec les côtés raccordés avec un rayon minimum de 20 mm. La dimension de la section doit être au minimum identique à celle de la sortie de l'appareil (les diamètres inférieurs doivent être confirmés par un calcul dimensionnel approprié du système).

Les sections/longueurs des cheminées reportées dans le tableau des données techniques sont des indications pour une installation correcte. Toute configuration alternative doit être correctement dimensionnée selon la méthode générale de calcul de la norme UNI EN13384-1 ou selon d'autres méthodes dont l'efficacité a été prouvée.

Vous trouverez ci-dessous quelques exemples de conduits de fumées présents sur le marché :

Cheminée en acier AISI 316 à double chambre isolée avec de la fibre céramique ou un produit équivalent résistant à 400 °C.

Cheminée en matériau réfractaire à double chambre isolée et gaine extérieure en béton allégé avec un matériau alvéolaire type argile.

Cheminée traditionnelle en argile à section carrée avec inserts vides isolants.

Éviter les cheminées à section interne rectangulaire dont le rapport entre le côté le plus long et le plus court est supérieur à 1,5 (par ex. 20x40 ou 15x30).

EXCELLENTE

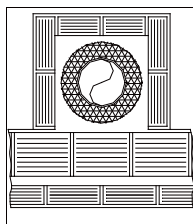

BONNE

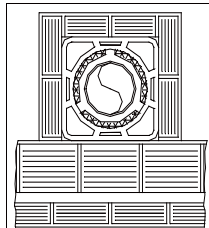

MÉDIocre

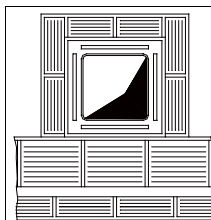

MAUVAISE

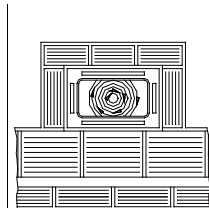

3-CONDUIT DE FUMÉES

ENTRETIEN

Le conduit de fumées doit toujours être propre, car les dépôts de suie ou d'huile non brûlés réduisent la section et bloquent le tirage en compromettant le bon fonctionnement du produit et, s'ils sont présents en grandes quantités, ils peuvent s'incendier. Il est obligatoire de faire nettoyer et contrôler le conduit de fumées et le terminal de cheminée par un ramoneur qualifié au moins une fois par an. Après le contrôle/la maintenance, se faire remettre une déclaration écrite confirmant que l'installation fonctionne en toute sécurité. L'omission de l'entretien compromet la sécurité.

TERMINAL DE CHEMINÉE

Le terminal de cheminée est un élément déterminant pour le bon fonctionnement de l'appareil de chauffage ; il est conseillé d'utiliser un terminal de type pare-vent (A) voir Figure 7. L'aire des ouvertures pour l'évacuation des fumées doit correspondre au moins au double de la

section du conduit de fumées/système entubé et elle doit être conformede façon à ce que l'évacuation des fumées soit garantie même en cas de vent. Elle doit empêcher l'entrée de la pluie, de la neige et d'éventuels animaux. Le niveau de l'évacuation dans l'atmosphère doit se trouver en dehors de la zone de reflux créée par la conformation de la toiture ou des obstacles éventuels qui se trouvent à proximité (voir Figure 2-3-4-5-6).

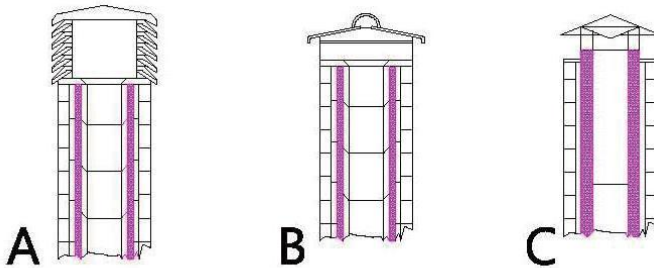
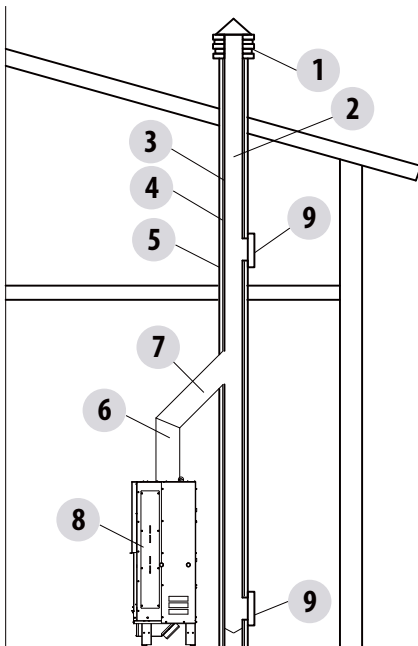

FIGURE 7

COMPOSANTS DE LA CHEMINÉE



LÉGENDE :

- (1) TERMINAL DE CHEMINÉE
- (2) VOIE D'ÉJECTION
- (3) CONDUIT DE FUMÉES
- (4) ISOLATION THERMIQUE
- (5) PAROI EXTÉRIEURE
- (6) RACCORD DE LA CHEMINÉE
- (7) CANAL DE FUMÉE
- (8) GÉNÉRATEUR DE CHALEUR
- (9) VOLET D'INSPECTION

FIGURE 8

3-CONDUIT DE FUMÉES

PRISE D'AIR EXTERNE

Il est obligatoire de prévoir une prise d'air extérieure adéquate qui permette l'apport de l'air comburant nécessaire au bon fonctionnement du produit. L'afflux de l'air entre l'extérieur et le local d'installation peut se produire par voie directe, au moyen d'une ouverture dans une paroi extérieure de la pièce (solution préférable voir Figure 9 c) ; ou par voie indirecte, par prélèvement de l'air dans des pièces contigües qui communiquent de façon permanente avec la pièce d'installation (voir Figure 9 a/b). Les chambres à coucher, les salles de bains, les garages et, de manière générale, les locaux à risque d'incendie ne doivent pas faire partie des pièces contigües. Lors de l'installation, il faut vérifier les distances minimales nécessaires pour réussir à prélever l'air à l'extérieur. Prendre en compte la présence des portes et des fenêtres qui pourraient interférer avec l'afflux correct de l'air au produit (voir schéma ci-dessous).

La prise d'air doit avoir une surface nette totale minimale de 180 cm² (pour les cheminées/inserts) : la surface susdite doit être augmentée en conséquence si, à l'intérieur du local, il y a d'autres générateurs actifs (par exemple : ventilateur électrique pour l'extraction de l'air, hotte aspirante, d'autres poêles, etc.) qui pourraient causer la mise en dépression de la pièce. Il est nécessaire de faire vérifier qu'avec tous les appareils allumés, la chute de pression entre la pièce et l'extérieur ne dépasse pas la valeur de 4 Pa. Si besoin est, augmenter la section d'entrée de la prise d'air qui doit être réalisée à une hauteur proche du sol. De plus, elle doit toujours être protégée par une grille de protection extérieure anti-volatiles, de façon à ce qu'elle ne puisse être obstruée par aucun objet.

Il est possible de raccorder l'air nécessaire à la combustion directement à la prise d'air extérieure, à l'aide d'un tube non compressible (en spirale par exemple). Dans le cas des canalisations allant jusqu'à 3 m, augmenter la section de 5 % environ tandis que pour des mesures supérieures, l'augmenter de 15 %.

FIGURE 9 a - par voie indirecte de l'intérieur du local

FIGURE 9 b - par voie indirecte du local adjacent

FIGURE 9 c - directement de l'extérieur

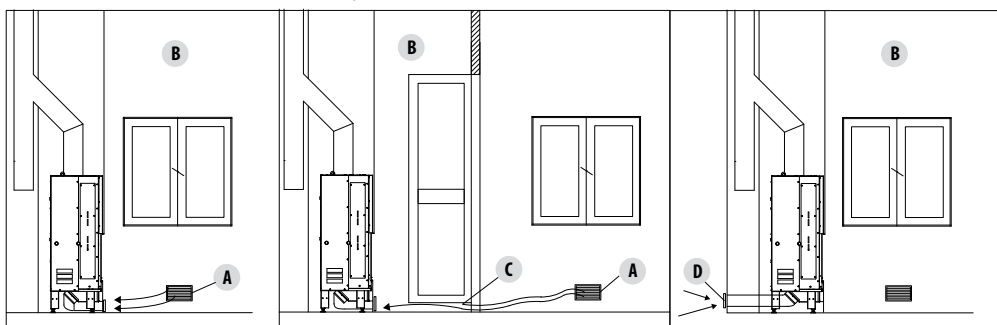

A=PRISE D'AIR INTERNE

B=LOCAL À VENTILER

C=AUGMENTATION DE LA FENTE SOUS LA PORTE

D=PRISE D'AIR EXTERNE

3-CONDUIT DE FUMÉES

Pour les foyers fermés installés dans des studios, chambres à coucher et salles de bains (lorsque cela est autorisé) le raccordement de l'air comburant à l'extérieur est obligatoire. Notamment, il faut que ce raccordement soit étanche pour ne pas compromettre la caractéristique d'étanchéité globale du système.

DISTANCE (mètres)	La prise d'air doit être éloignée de :	
1,5 m	EN-DESSOUS	Portes, fenêtres, évacuations des fumées, vides d'air, ...
1,5 m	HORIZONTELEMENT	Portes, fenêtres, évacuations des fumées, vides d'air, ...
0,3 m	AU-DESSUS	Portes, fenêtres, évacuations des fumées, vides d'air, ...
1,5 m	LOIN	de la sortie des fumées

RACCORDEMENT AU CONDUIT DE FUMÉES

Le raccordement entre l'appareil et le conduit de fumées doit être effectué avec un canal de fumée conforme à la norme EN 1856-2. Pour raccorder les thermo-cheminées au conduit de fumée ou à une fixation au plafond qui n'a pas le même axe que la sortie des fumées de l'appareil, les changements de direction devront être réalisés en utilisant des coudes ouverts qui ne dépassent pas 45° par rapport à la verticale. La même précaution doit être utilisée pour raccorder la thermo-cheminée à la cheminée (voir figure ci-dessous). Il faut prendre la même précaution pour raccorder le foyer au conduit de fumée (voir figure ci-dessous).

Le diamètre du canal de fumée doit être égal ou supérieur à celui de la sortie de l'appareil. Une éventuelle augmentation de section est admise uniquement au niveau du raccordement au conduit de fumée.

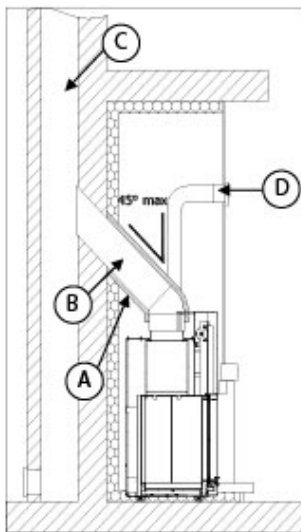

EXEMPLE DE RACCORD DU FOYER FERMÉ
A. ISOLATION EN FIBRE CÉRAMIQUE
B. RACCORD DES FUMÉES
C. CONDUIT DE FUMÉES
D. GRILLE DE HOTTE

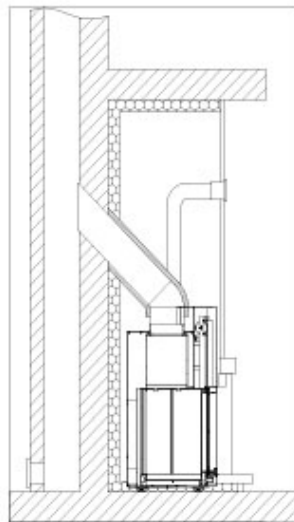

REPRÉSENTATION TYPIQUE DE CONDUIT DE FUMÉES
EFFECTUÉ CORRECTEMENT AVEC, AU PIED DU SEGMENT
ASCENDANT EXTÉRIEUR, L'EMPLACEMENT D'UNE CHAMBRE
À VOLET ÉTANCHE POUR LA COLLECTE ET L'ÉVACUATION DES
MATÉRIAUX SOLIDES PRODUITS PAR LA COMBUSTION.

3-CONDUIT DE FUMÉES

TYPE D'INSTALLATION	CANAL DE FUMÉE (RACCORD DES FUMÉES)
Longueur minimale verticale	1,5 mètre
Longueur maximale (avec 1 courbe de 45 ° MAX)	4,5 mètres

Utiliser des canaux de fumée qui permettent de résister aux températures de fonctionnement de l'appareil (min.T400). **Il est interdit d'employer des tubes métalliques flexibles, en fibrociment ou en aluminium. Pour les changements de direction, il est conseillé d'utiliser un raccord en T** avec un bouchon d'inspection qui permet d'effectuer facilement le nettoyage périodique des tubes. Après le nettoyage, toujours veiller à ce que les bouchons d'inspection soient refermés hermétiquement avec le joint d'étanchéité correspondant, en bon état.

Il est interdit de raccorder plusieurs appareils ou l'évacuation provenant des hottes situées au-dessus, au même canal de fumée. L'évacuation directe à travers le mur des produits de la combustion aussi bien vers des espaces fermés qu'à ciel ouvert, est interdite.

Le canal de fumée doit être installé en respectant les distances de sécurité des matières inflammables comme spécifié dans sa plaque de données (ex : G400 = 400 mm).

3-CONDUIT DE FUMÉES

EXEMPLES D'INSTALLATION CORRECTE

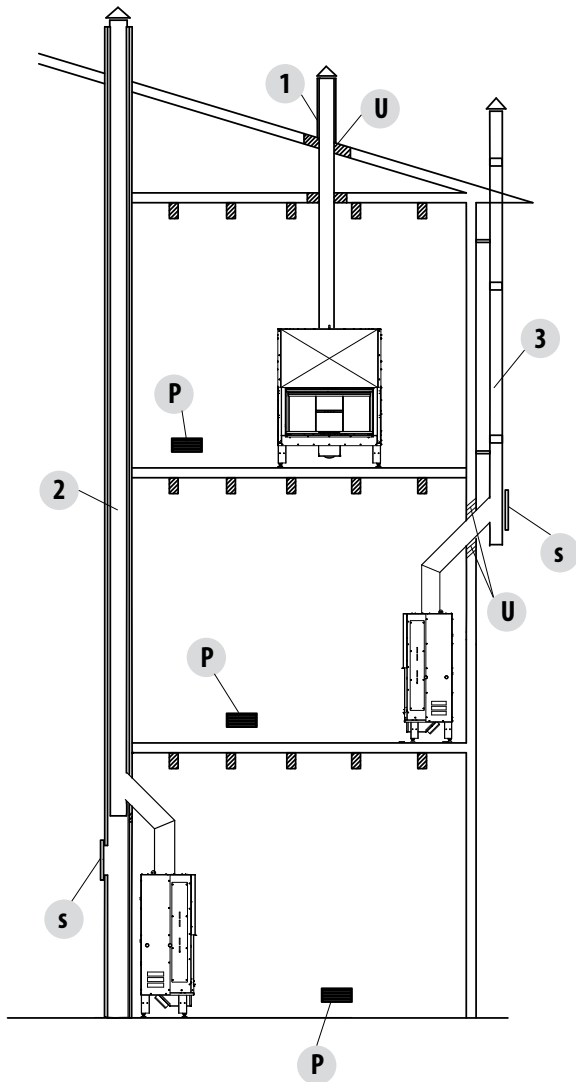

1. Installation du conduit de fumées Ø200 mm avec un trou pour le passage du tube de plus de :
100 mm minimum autour du tuyau s'il communique avec des parties non inflammables comme du ciment, des briques, etc. ou

400 mm minimum autour du tube (ou ce qui est prescrit dans les données de la plaque) s'il communique avec des parties inflammables comme du bois, etc.

Dans les deux cas, insérer un isolant adéquat entre le conduit de fumées et le plancher.

Il est recommandé de vérifier et de respecter les données nominales du conduit de fumées, notamment les distances de sécurité des matières inflammables.

Les règles précédentes s'appliquent aussi aux trous effectués dans le mur.

2. Vieux conduit de fumées, tubage minimum Ø200 mm avec la réalisation d'un volet extérieur pour permettre de nettoyer la cheminée.

3. Conduit de fumées extérieur réalisé exclusivement avec des tuyaux en inox isolés, c'est-à-dire avec une double paroi minimum Ø200 mm : le tout bien ancré au mur. Avec terminal de cheminée pare-vent.

REMARQUE : dans le cas des foyers fermés, conserver les indications des distances de sécurité y compris les indications d'isolation.

FIGURE 11

U = isolant

s = volet d'inspection

p = prise d'air

4-DIMENSIONS ET CARACTÉRISTIQUES TECHNIQUES

DIMENSIONS PLASMA 75Q DX WOOD

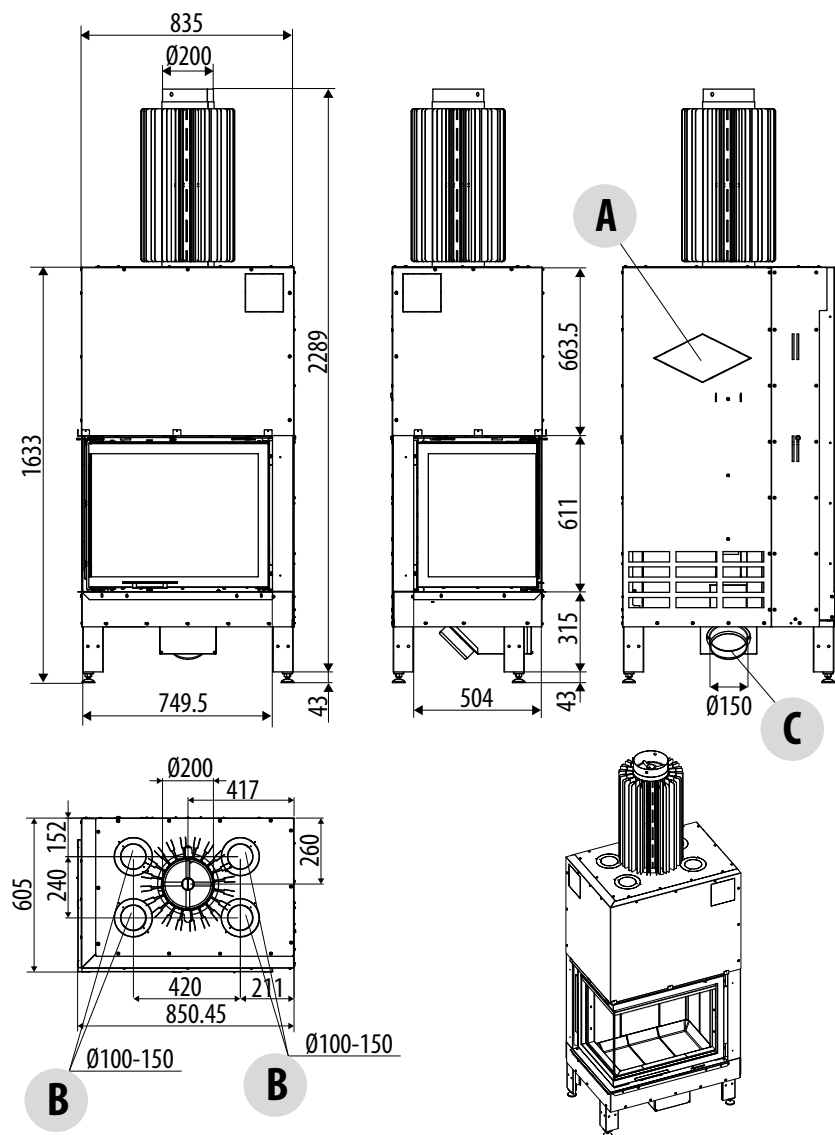

A BOUCHON PARTIEL POUR VENTILATION NATURELLE

B BOUCHONS PARTIELS $\varnothing 100-150$

C ENTRÉE DE L'AIR COMBURANT $\varnothing 150$

4-DIMENSIONS ET CARACTÉRISTIQUES TECHNIQUES

DIMENSIONS PLASMA 75Q SX WOOD

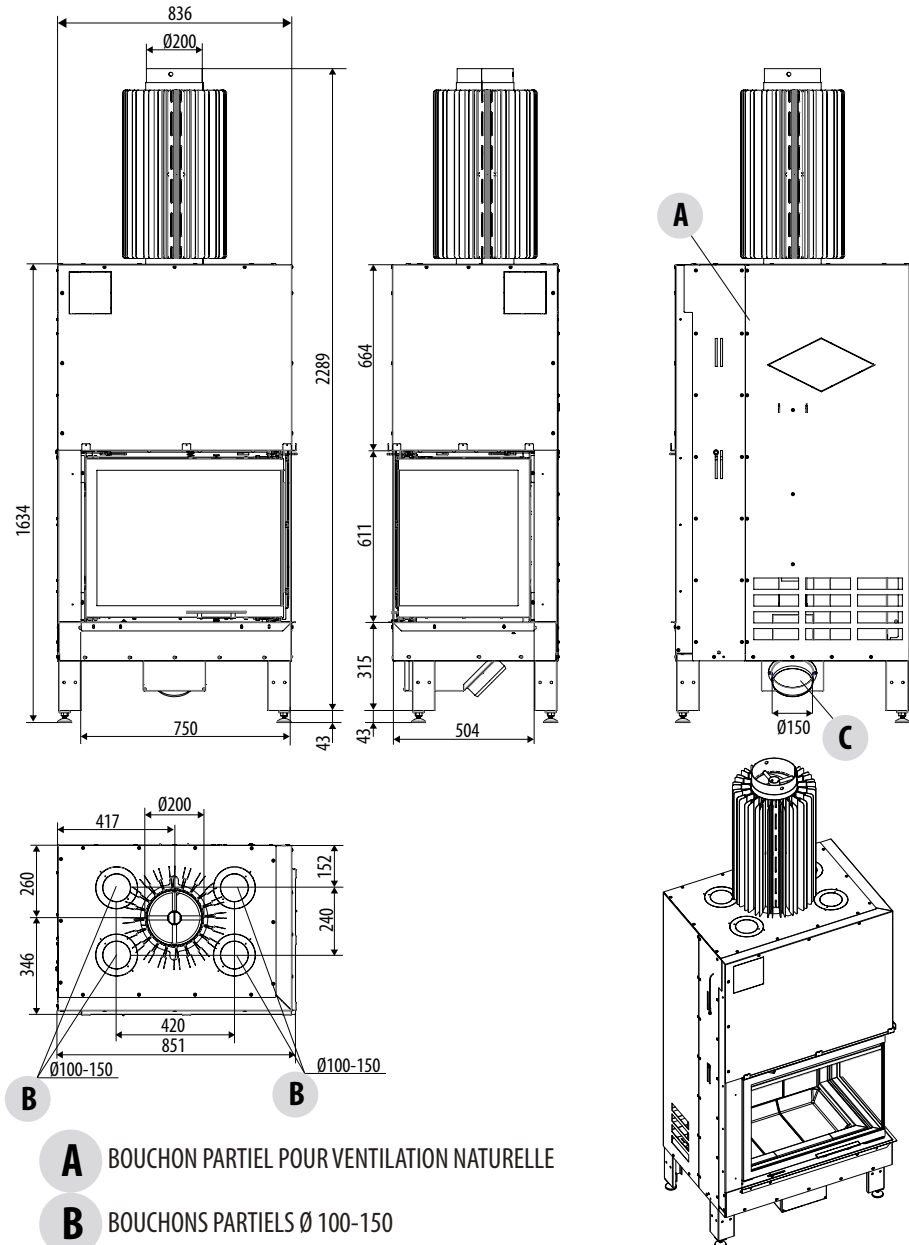

4-DIMENSIONS ET CARACTÉRISTIQUES TECHNIQUES

DIMENSIONS PLASMA 75 DX WOOD

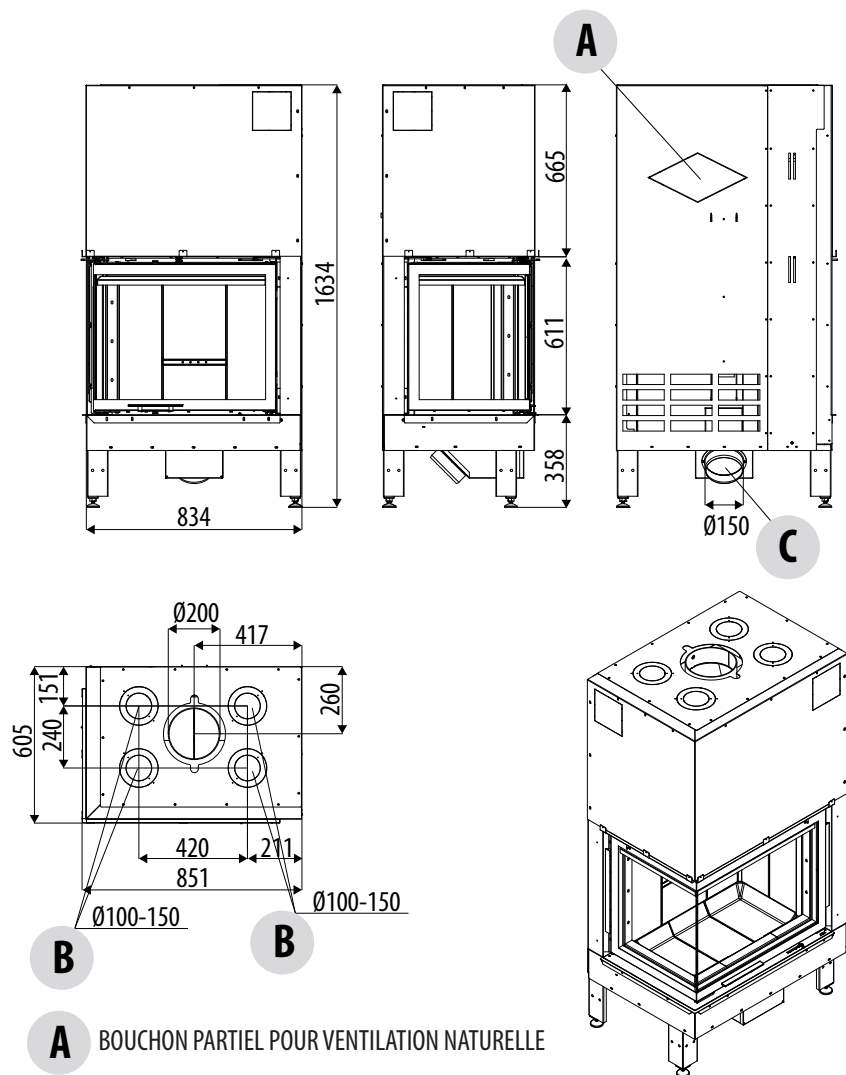

B

B

A

BOUCHON PARTIEL POUR VENTILATION NATURELLE

B

BOUCHONS PARTIELS $\varnothing 100-150$

C

ENTRÉE DE L'AIR COMBURANT $\varnothing 150$

4-DIMENSIONS ET CARACTÉRISTIQUES TECHNIQUES

DIMENSIONS PLASMA 75 SX WOOD

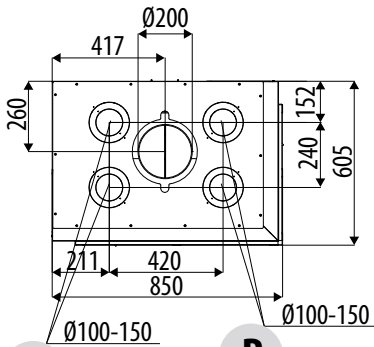
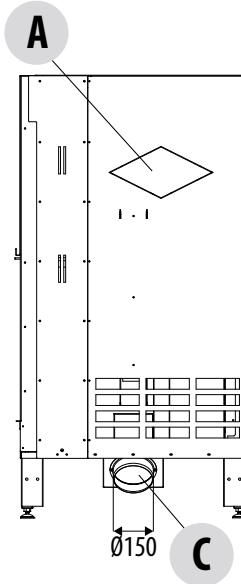
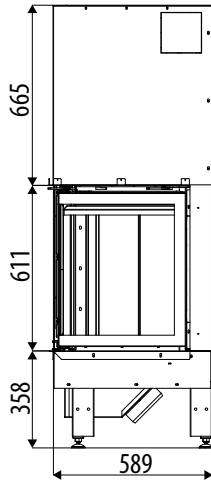
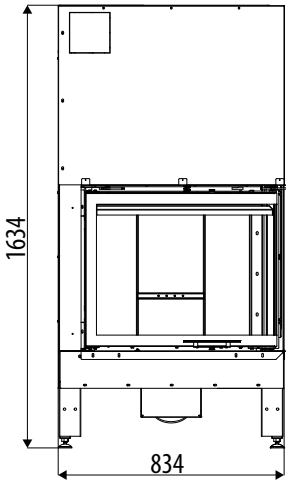

B

B

A

BOUCHON PARTIEL POUR VENTILATION NATURELLE

B

BOUCHONS PARTIELS Ø 100-150

C

ENTRÉE DE L'AIR COMBURANT Ø 150

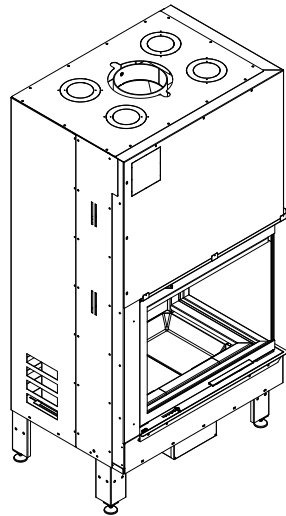

4-DIMENSIONS ET CARACTÉRISTIQUES TECHNIQUES

DIMENSIONS PLASMA 95Q DX WOOD

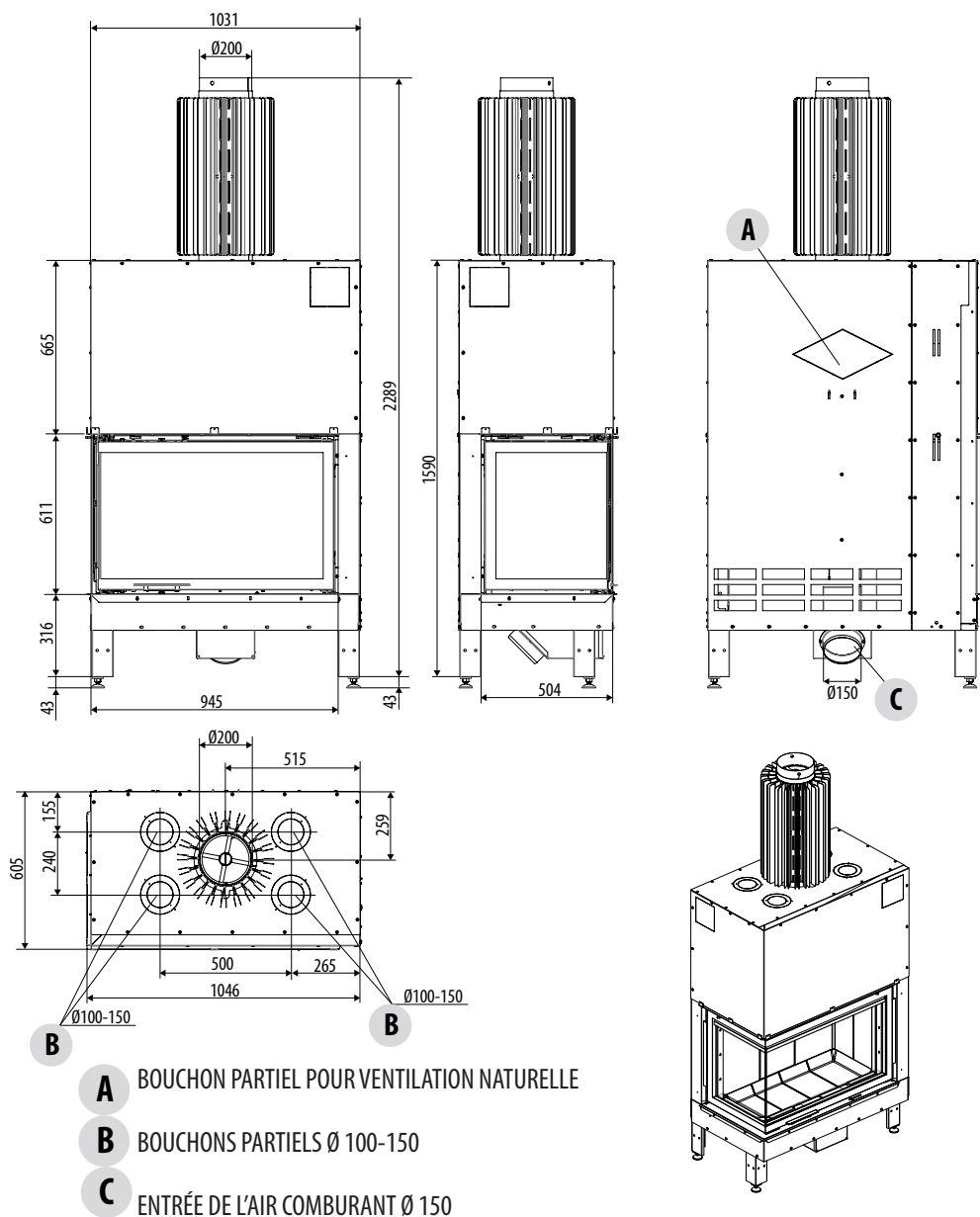

4-DIMENSIONS ET CARACTÉRISTIQUES TECHNIQUES

DIMENSIONS PLASMA 95Q SX WOOD

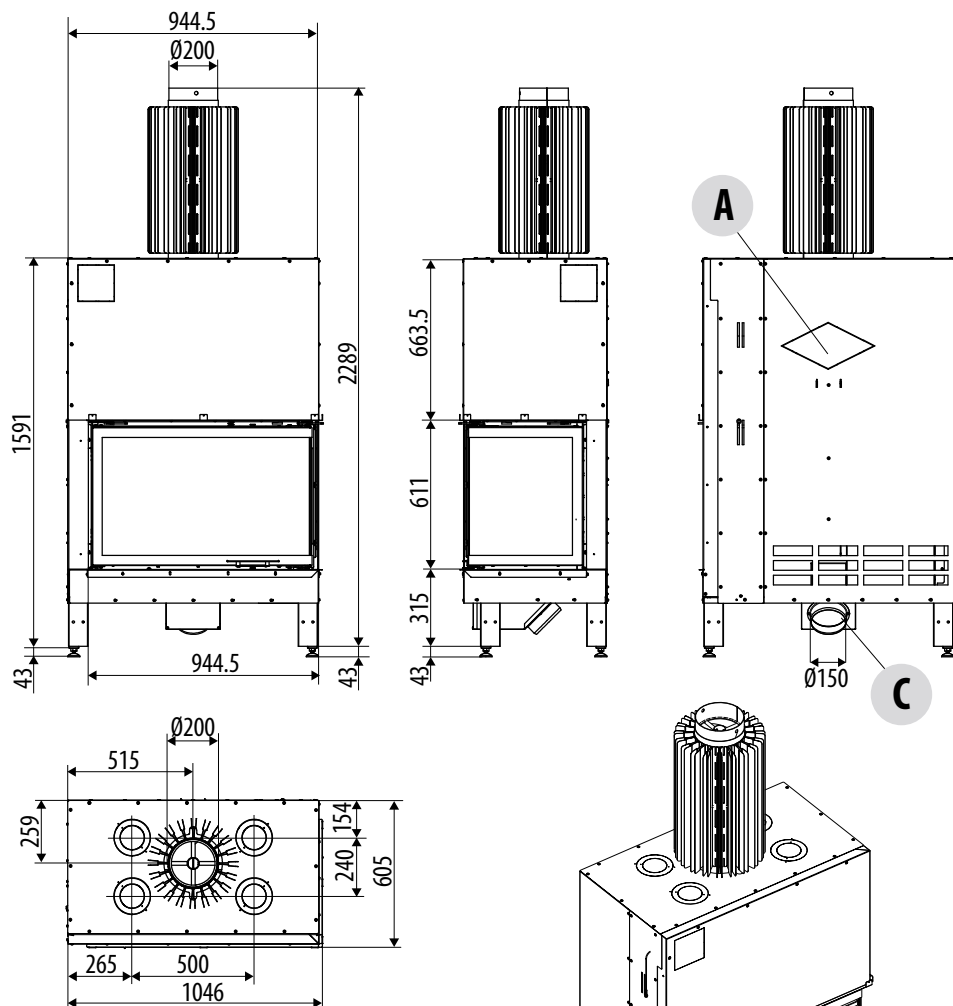

A BOUCHON PARTIEL POUR VENTILATION NATURELLE

B BOUCHONS PARTIELS \varnothing 100-150

C ENTRÉE DE L'AIR COMBURANT \varnothing 150

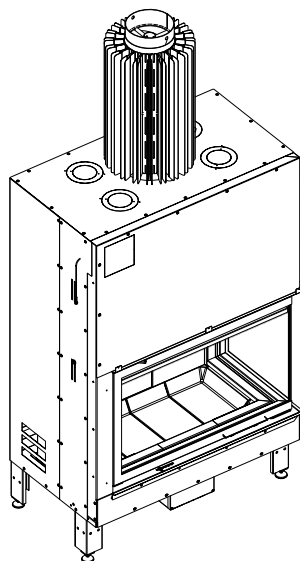

4-DIMENSIONS ET CARACTÉRISTIQUES TECHNIQUES

DIMENSIONS PLASMA 95 DX WOOD

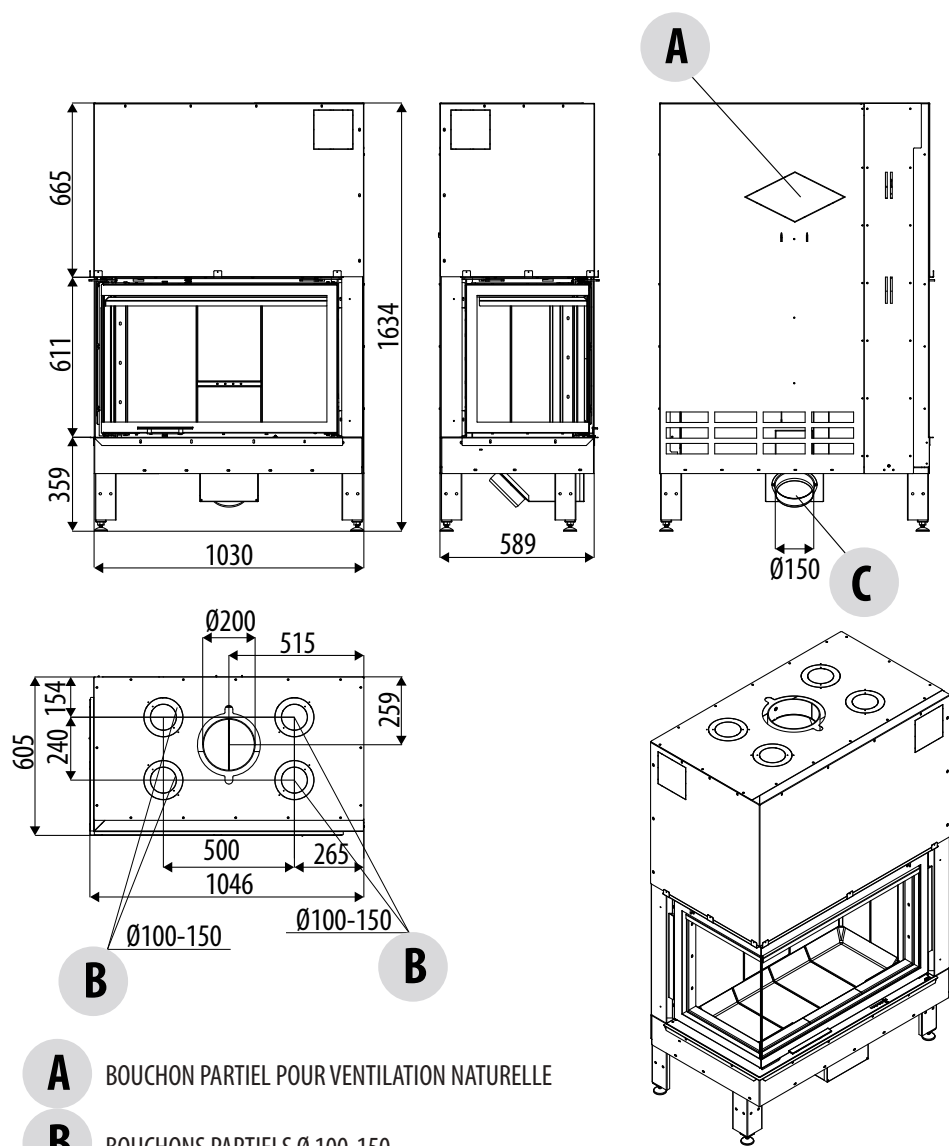

A BOUCHON PARTIEL POUR VENTILATION NATURELLE

B BOUCHONS PARTIELS $\varnothing 100-150$

C ENTRÉE DE L'AIR COMBURANT $\varnothing 150$

4-DIMENSIONS ET CARACTÉRISTIQUES TECHNIQUES

DIMENSIONS PLASMA 95 SX WOOD

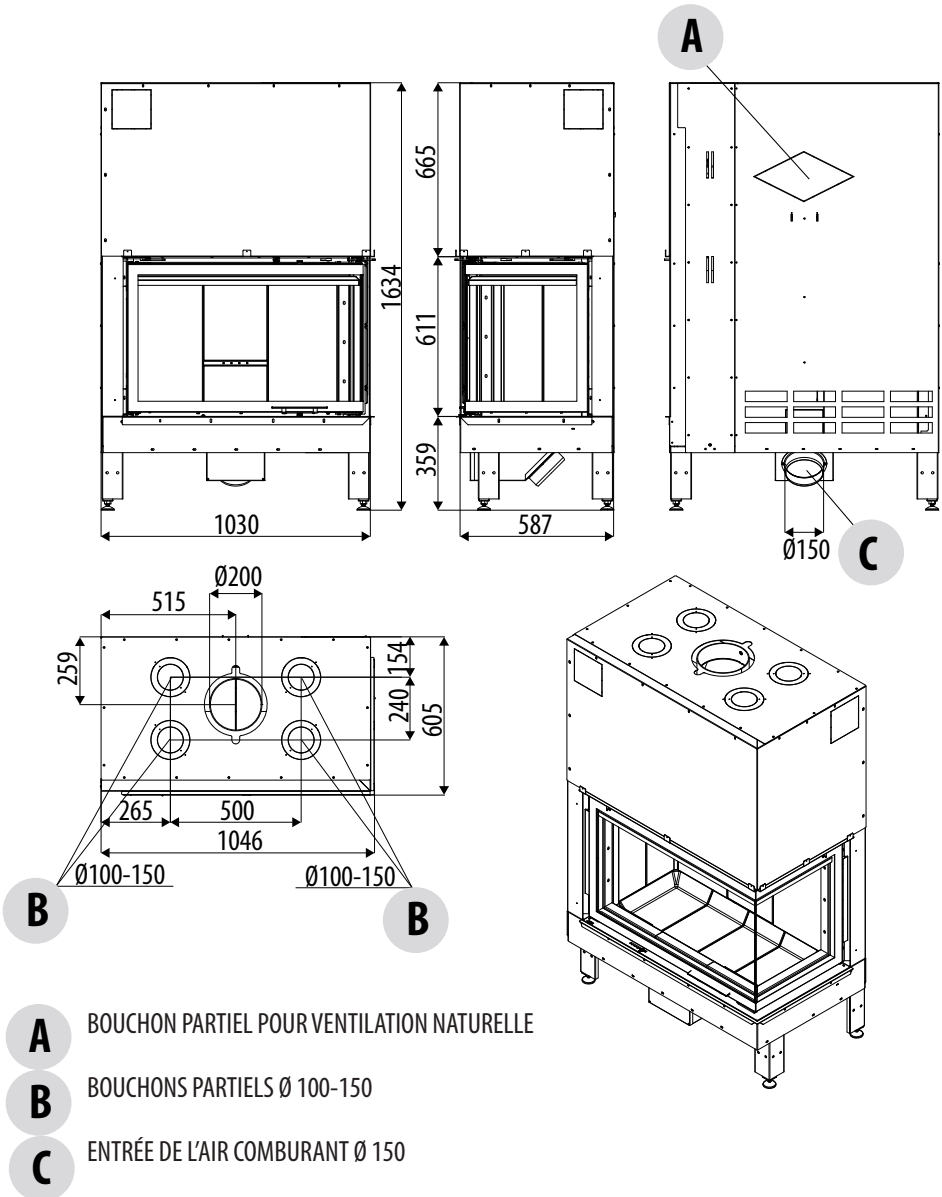

4-DIMENSIONS ET CARACTÉRISTIQUES TECHNIQUES

CARACTÉRISTIQUES TECHNIQUES	PLASMA 75Q DX/SX WOOD	PLASMA 95Q DX/SX WOOD
Classe d'Efficacité Énergétique	A+	A+
Type de combustible	Bois	Bois
Consommation horaire	3,5 kg/h - 1,9 kg/h	3,6 kg/h - 2,0 kg/h
Temps de recharge/charge	42 min / 2,4 kg*	42 min / 2,5 kg*
Puissance utile nominale :	13,0 kW (11180 kcal/h)	13,5 kW (11610 kcal/h)
Puissance utile minimale :	6,6 kW (5676 kcal/h)	6,8 kW (5848 kcal/h)
Rendement	85,2 %	85,1 %
Émission CO dans les fumées (13 % O ₂)	0,082 %	0,096%
Particules/OGC/Nox (13 % O ₂)	13 - 34 - 96 mg/Nm ³	27 - 34 - 96 mg/Nm ³
Débit massique des fumées	11,5 g/s	10,7 g/s
Température des fumées	191 °C	198 °C
Tirage conseillé	12 Pa / 0,12 mbar	12 Pa / 0,12 mbar
Volume chauffable m ³	280/40–319/35–373/30*	290/40–332/35–96/30*
Sortie des fumées	Ø 20 cm	Ø 20 cm
Dimensions du foyer (mm)	H=834 P=605 L=1634 mm	H=1030 P=605 L=1634 mm
Poids net	361 kg	401 kg
Prise d'air extérieure	180 cm ²	180 cm ²
Distance du matériau combustible (arrière) - dR	100 mm + 60 mm isolant	100 mm + 60 mm isolant
Distance du matériau combustible (côté) - dS	100 mm + 60 mm isolant	100 mm + 60 mm isolant
Distance du matériau combustible (en dessous) - dB	220 mm	220 mm
Distance du matériau combustible (avant) - dP	1000 mm	1400 mm
Distance du matériau combustible (irradiation vers le bas) - dF	500 mm	800 mm
Distance du matériau combustible (irradiation latérale) - dL	850 mm	900 mm
Distance par rapport au matériau combustible (plafond) - dC	800 mm	800 mm
Hauteur de la pièce d'habitation- H	SELON LA RÉGLEMENTATION EN VIGUEUR DANS LE PAYS/LA RÉGION	
Distance de sécurité (côté) - K	700 mm	700 mm
Conduit de fumées		
Jusqu'à 5 mètres	25x25 cm Ø25	25x25 cm Ø25
Entre 5 et 7 m	22x22 cm Ø22	22x22 cm Ø22
Plus de 7 m	20x20 cm Ø20	20x20 cm Ø20
Remarques : Appareil à combustion intermittente. * Volume chauffable selon la puissance demandée au m ³ (respectivement 40-35-30 Kcal/h par m ³) Pour les symboles dR/dB voir le chapitre « Positionnement ».		
Testé selon la norme EN 13229 conformément au règlement 305/2011 (Produits de Construction)		

4-DIMENSIONS ET CARACTÉRISTIQUES TECHNIQUES

CARACTÉRISTIQUES TECHNIQUES	PLASMA 75 DX/SX WOOD	PLASMA 95 DX/SX WOOD
Classe d'Efficacité Énergétique	A+	A+
Type de combustible	Bois	Bois
Consommation horaire	4,5 kg/h - 1,9 kg/h	4,2 kg/h - 2,0 kg/h
Temps de recharge/charge	40 min / 3,0 kg*	40 min / 2,9 kg*
Puissance utile nominale :	15,5 kW (13330 kcal/h)	14,8 kW (12728 kcal/h)
Puissance utile minimale :	6,6 kW (5676 kcal/h)	6,8 kW (5848 kcal/h)
Rendement	80,1 %	80,8 %
Émission CO dans les fumées (13 % O ₂)	0,10 %	0,09 %
Particules/OGC/Nox (13 % O ₂)	20 - 60 - 103 mg/Nm ³	19 - 51 - 104 mg/Nm ³
Débit massique des fumées	14,0 g/s	12,5 g/s
Température des fumées	263 °C	258 °C
Tirage conseillé	12 Pa / 0,12 mbar	12 Pa / 0,12 mbar
Volume chauffable m ³	333/40–381/35–444/30*	318/40–364/35–424/30*
Sortie des fumées	Ø 20 cm	Ø 20 cm
Dimensions du foyer (mm)	H=834 P=605 L=1634 mm	H=1030 P=605 L=1634 mm
Poids net	330 kg	370 kg
Prise d'air extérieure	180 cm ²	180 cm ²
Distance du matériau combustible (arrière) - dR	100 mm + 60 mm isolant	100 mm + 60 mm isolant
Distance du matériau combustible (côté) - dS	100 mm + 60 mm isolant	100 mm + 60 mm isolant
Distance du matériau combustible (en dessous) - dB	220 mm	220 mm
Distance du matériau combustible (avant) - dP	1000 mm	1400 mm
Distance du matériau combustible (irradiation vers le bas) - dF	500 mm	800 mm
Distance du matériau combustible (irradiation latérale) - dL	850 mm	900 mm
Distance par rapport au matériau combustible (plafond) - dC	800 mm	800 mm
Hauteur de la pièce d'habitation- H	SELON LA RÉGLEMENTATION EN VIGUEUR DANS LE PAYS/LA RÉGION	
Distance de sécurité (côté) - K	700 mm	700 mm
Conduit de fumées		
Jusqu'à 5 mètres	25x25 cm Ø25	25x25 cm Ø25
Entre 5 et 7 m	22x22 cm Ø22	22x22 cm Ø22
Plus de 7 m	20x20 cm Ø20	20x20 cm Ø20
Remarques : Appareil à combustion intermittente. * Volume chauffable selon la puissance demandée au m ³ (respectivement 40-35-30 Kcal/h par m ³) Pour les symboles dR/dB voir le chapitre « Positionnement ».		
Testé selon la norme EN 13229 conformément au règlement 305/2011 (Produits de Construction)		

5-DÉBALLAGE



IMPORTANT!

La pose et le raccordement du foyer fermé au conduit de fumée doivent être effectués exclusivement par un technicien spécialisé, afin de respecter toute réglementation locale ou nationale. L'installation doit quoi qu'il en soit être réalisée conformément à la norme UNI 10683.

Lors du déballage du foyer fermé, vérifier le fonctionnement parfait de chaque pièce ou la présence d'éventuels dommages dus au transport. Signaler immédiatement tout dommage au transporteur ou au revendeur.

En cas d'installation du foyer fermé dans un endroit difficile d'accès, il est possible d'alléger son poids en retirant les éléments internes qui compose le foyer, mais il faut prendre soin de repositionner correctement chaque élément et de confier l'exécution de cette opération exclusivement à un personnel spécialisé.

Le fabricant décline toute responsabilité en cas de non-respect de la mise en garde ci-dessus.

PRÉPARATION ET DÉBALLAGE

Ouvrir l'emballage, enlever le foyer fermé de la palette et le positionner à l'endroit choisi en veillant à ce qu'il soit bien conforme avec ce qui est prévu.



Le foyer fermé doit toujours être déplacé en position VERTICALE et uniquement à l'aide de chariots. Ne pas trainer le monobloc, car cela pourrait endommager les pieds du support.

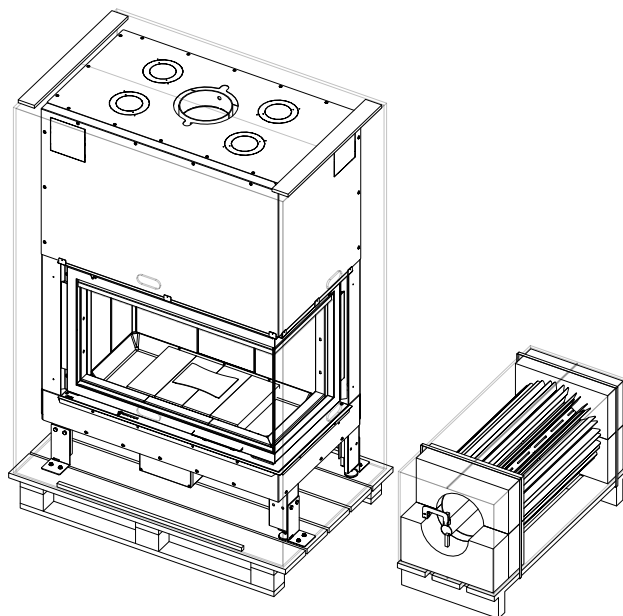

EMBALLAGE

Pour enlever le foyer fermé de la palette, procéder de la manière suivante :

- Enlever la plaque « s » en dévissant les deux vis « x »
- Extraire la plaque « s » du pied du produit

Il y a quatre plaques « s » à enlever. Faire particulièrement attention à ce que la porte et sa vitre soient protégées des chocs mécaniques qui en compromettraient l'intégrité.

La manutention des produits doit, de manière générale, être exécutée avec précaution. Déballez si possible le foyer fermé à proximité de l'endroit où il sera installé. Les matériaux qui composent l'emballage ne sont ni toxiques ni nocifs, par conséquent ils ne requièrent pas de procédés d'élimination particuliers. Le stockage, l'élimination ou éventuellement le recyclage relèvent de la compétence de l'utilisateur final conformément aux lois en vigueur en la matière.

5-DÉBALLAGE

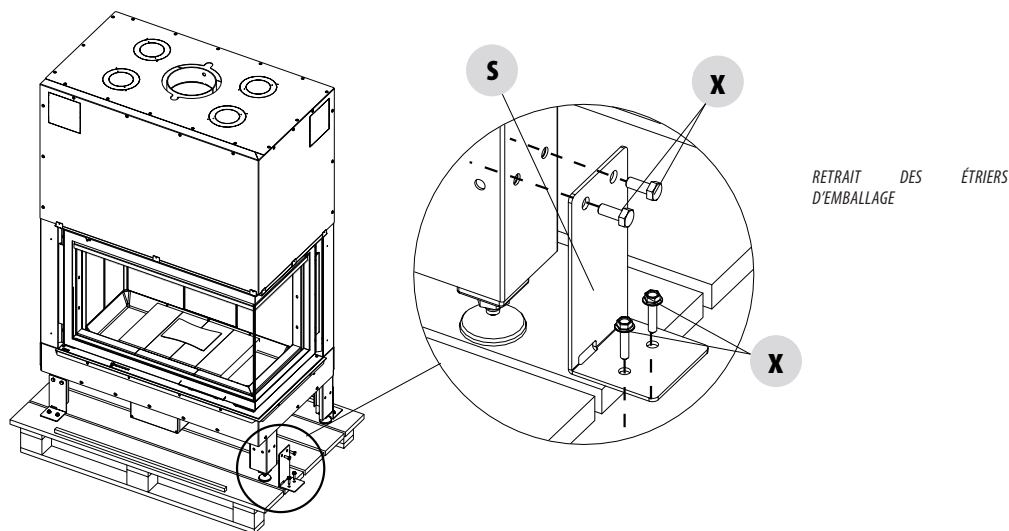

DÉBLOCAGE DES CONTREPOIDS

Le foyer fermé est livré avec les contrepoids de coulissement bloqués pour éviter qu'au cours du transport et du positionnement, de dangereux contre-coups endommagent les parties concernées par le coulissement ou la porte et la vitre en vitrocéramique.

Pour débloquer les contrepoids et donc la porte, enlever les vis comme indiqué sur la figure ci-dessous des deux côtés du foyer fermé, au niveau des autocollants avec les flèches situés des deux côtés.



Enlever les vis de fixation des contrepoids uniquement après avoir positionné le foyer fermé et pour contrôler que la vitre soit intacte.

NE PAS DÉPLACER LE FOYER FERMÉ SANS LES VIS DE FIXATION DES CONTREPOIDS.

Les dommages dus au non-respect de cette règle sont à la charge du client ou de toute personne agissant pour son compte.

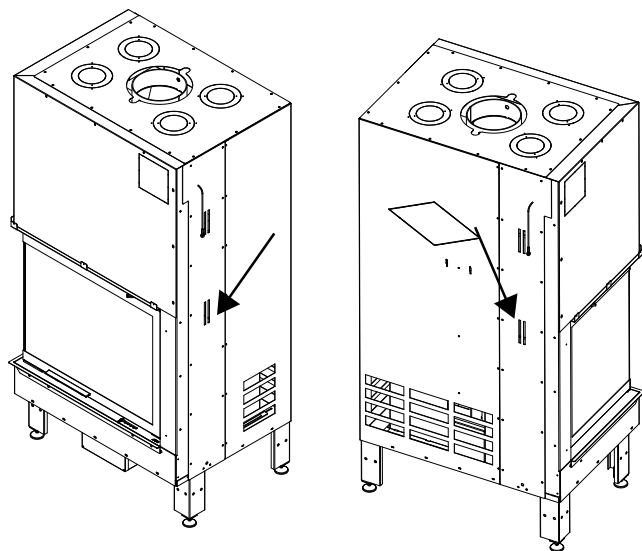

VIS DE BLOCAGE DES CONTREPOIDS

6-POSITIONNEMENT

POSITIONNEMENT

Le foyer fermé **PLASMA** peut être placé aussi bien dans un coin que contre un mur. Il est possible de le personnaliser avec les revêtements du fabricant ou bien de les construire chez l'acheteur avec des matériaux résistants aux hautes températures.

Les foyers fermés sont des monoblocs autoportants qui simplifient la pose et qui n'exigent aucun soutien supplémentaire. Les foyers fermés sont dotés de points d'ancrage particuliers pour faciliter leur manutention (kit de manutention - non fourni - voir le chapitre relatif aux accessoires) et d'un crochet de levage (poids d'environ 300/400 kg selon le modèle).

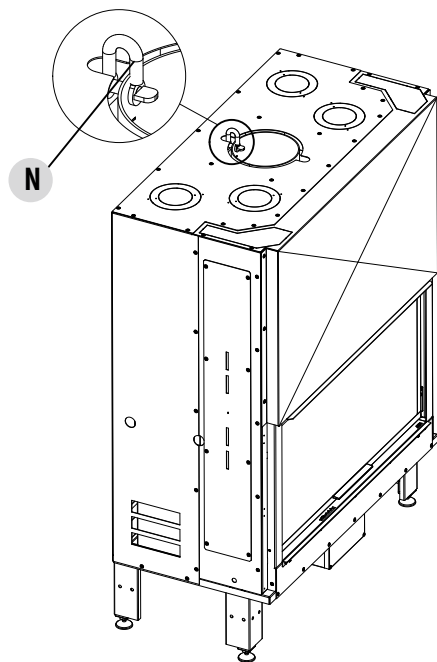

CROCHET DE LEVAGE

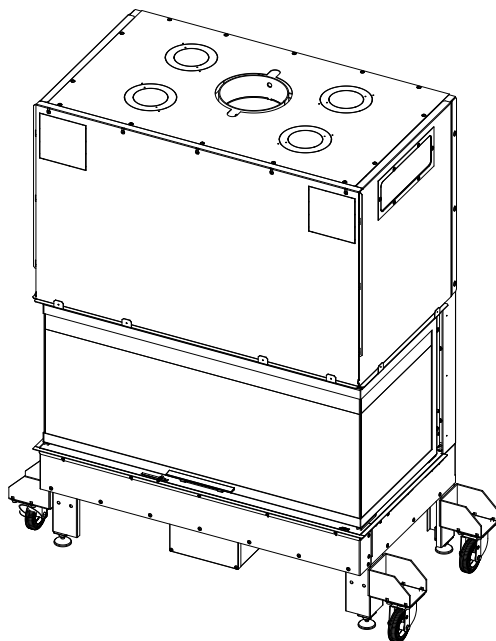

KIT DE MANUTENTION (ACCESSOIRE)

Toujours évaluer les conditions statiques du plan sur lequel doit reposer le poids et toujours laisser un espace au moins égal à la distance de sécurité indiquée dans les données techniques.

Réaliser le montage à sec de la plaque foyer du revêtement en laissant une ouverture d'1 cm pour l'isolation.

6-POSITIONNEMENT



Attention !!

Toutes les mesures relatives au positionnement sont indiquées au chapitre 4, dans le tableau des données techniques.

LÉGENDE

dR = distance du matériau combustible à l'arrière	dF = distance du matériau combustible pour l'irradiation vers le bas
dS = distance du matériau combustible sur le côté	dL = distance du matériau combustible pour l'irradiation latérale
dB = distance du matériau combustible en dessous	dC = distance minimum du plafond
dP = distance du matériau combustible à l'avant	H = hauteur de la pièce d'habitation



Si le foyer fermé est posé sur un sol ou près de parois combustibles, il est conseillé de prévoir une isolation adéquate. Les bouches de sortie d'air chaud doivent être placées à une distance d'au moins 400 mm d'autres matériaux (par ex. des rideaux).

Se a = PAROI NON COMBUSTIBLE

CONSIDÉRER LA DISTANCE DE SÉCURITÉ SANS MATÉRIAU ISOLANT (*)

***Si la paroi non combustible est une cloison adjacente à une autre habitation et/ou pièce (en tenant compte de la possibilité qu'un matériau inflammable soit adjacent à la paroi), appliquer l'isolant minimum pour garantir la sécurité (30+30 mm)**

La distance de sécurité (latérale) k est une distance de sécurité pour un rayonnement de 700 mm

N.B. Les distances de sécurités sont obligatoires

a = PAROI COMBUSTIBLE

i = EXEMPLE DE PANNEAU RIGIDE EN LAINE DE ROCHE REVÊTU SUR UNE FACE D'UN FILM D'ALUMINIUM

RÉACTION AU FEU EUROCLASSE A1

CHALEUR SPÉCIFIQUE $C_p=1030 \text{ J}/(\text{kgK})$

DENSITÉ $\rho=80 \text{ kg}/\text{m}^3$

épaisseur min = 30 + 30 mm avec jointures décalées

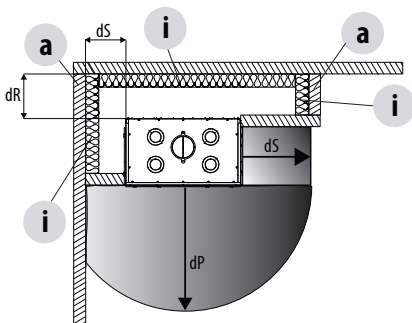
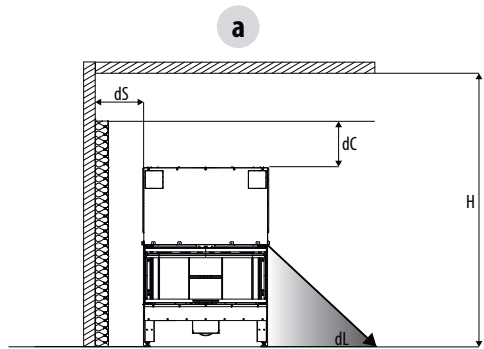
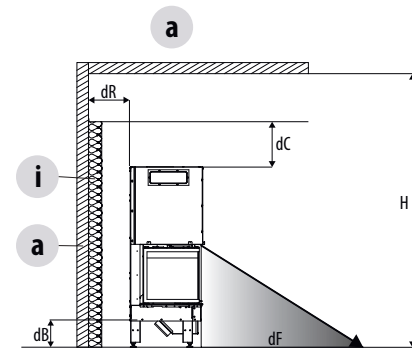

6-POSITIONNEMENT

RÉGLAGE DE LA HAUTEUR ET NIVÈLEMENT

Le foyer fermé Plasma est doté de pieds de réglage qui permettent d'effectuer le nivellement de la plaque foyer du foyer fermé et d'effectuer son réglage d'environ 3 cm.

Si l'on souhaite rehausser le foyer fermé de plus de 3 cm, il est nécessaire de créer un socle en maçonnerie sur lequel poser le produit.

N'éliminer toutefois les pieds, indispensables pour le nivellement, en aucun cas.

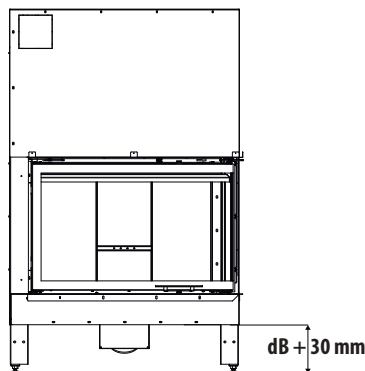

RÉGLAGE DE LA HAUTEUR DU FOYER FERMÉ



Le nivellement du foyer fermé est une opération indispensable pour le coulissement correct de la porte du foyer.

CONTRÔLER PLUSIEURS FOIS LE COULISEMENT DE LA PORTE AVANT DE FERMER LE FOYER FERMÉ AVEC LE REVÊTEMENT.



Si le foyer fermé n'est pas positionné à l'horizontale, la porte du foyer risque de ne pas se fermer correctement et les contrepois internes risquent de heurter la structure en produisant un bruit à chaque soulèvement et abaissement de la porte.

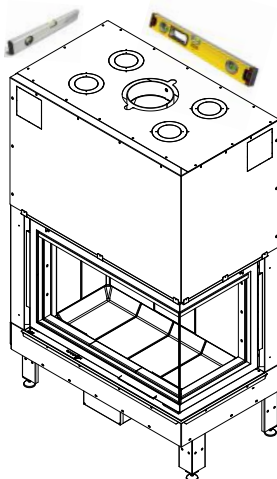

POSITIONNEMENT DU FOYER FERMÉ EN POSITION HORIZONTALE

6-POSITIONNEMENT

MONTAGE DU DISSIPATEUR THERMIQUE

Prendre le kit composé de l'échangeur « A », de la vis sans fin « B » et de la poignée pour le nettoyage « C » dans l'emballage.

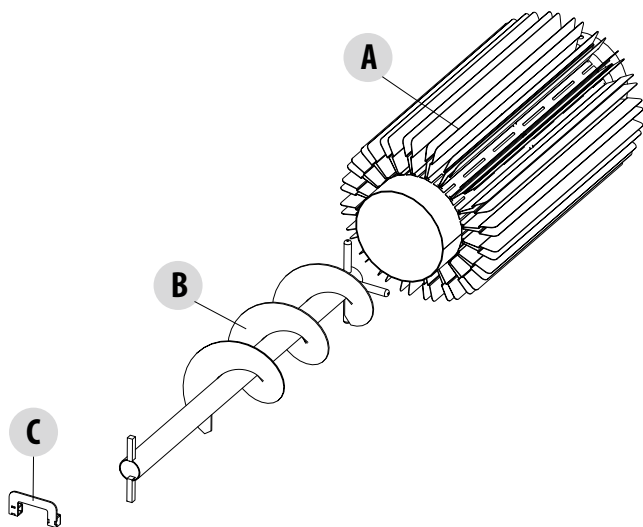

Pour installer le kit sur la machine, procéder de la façon suivante :

- prendre l'échangeur « A » et l'enfiler dans la partie supérieure,
- prendre la vis sans fin « B » et l'insérer dans l'échangeur « A ».

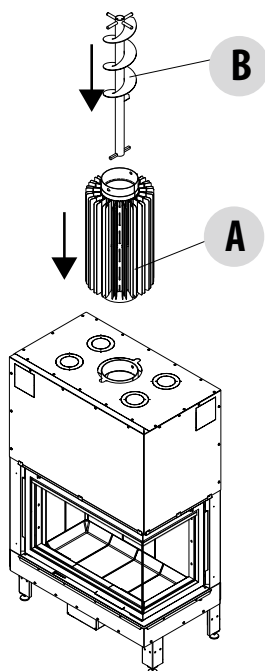

7-MODE DE FONCTIONNEMENT

CONFIGURATION DU MODE DE FONCTIONNEMENT



IMPORTANT!

Il faut décider du système à adopter avant l'installation.

Le foyer fermé peut distribuer l'air chaud selon la méthode de la **CONVECTION NATURELLE (COMFORT AIR VN)** ou de la **CONVECTION FORCÉE (COMFORT AIR VF)** en utilisant un kit de ventilation forcée.

IMPORTANT!

Dans les deux systèmes, le poseur doit enlever les bouchons partiels situés au-dessus du foyer fermé pour faciliter l'échange thermique et la circulation de l'air.

Les bouchons partiels supérieurs ont une forme circulaire de $\varnothing 100$ et $\varnothing 150$ et il faut ne ouvrir et en canaliser au moins deux (« C ») pour une diffusion correcte de l'air chaud.

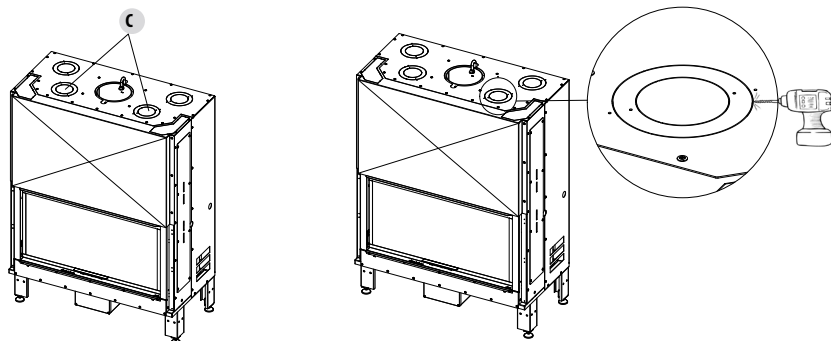

Pour détacher les bouchons partiels, utiliser une perceuse avec un foret de $\varnothing 4$ mm (voir la figure).

Convection naturelle (COMFORT AIR VN)

Dans le cas de la ventilation naturelle, l'air pénètre naturellement dans la partie inférieure du foyer fermé.

Enlever le bouchon partiel en forme de losange situé au dos du foyer fermé.

Convection forcée (COMFORT AIR VF)

En cas d'adoption de ce système, acheter le Kit Comfort Basic Air ou le kit Comfort Air Slim en option et suivre les instructions fournies avec chaque kit.

DISPOSITIONS POUR LA MISE À LA TERRE



En cas d'installation d'un appareil électrique, le conduit de fumée doit être connecté de manière sûre à un contact de terre, conformément aux normes en vigueur.

8-PRISES D'AIR

PRISE D'AIR EXTERNE ET INTERNE ENTRÉE DE L'AIR DE COMBUSTION

Le foyer fermé est doté d'un orifice de 150 mm de diamètre pour l'entrée de l'air nécessaire à la combustion.

Connecter l'orifice d'entrée de l'air à l'extérieur du revêtement avec un tuyau flexible et le connecter à une grille de manière à ce que le parcours soit séparé de celui de l'air de convection naturelle ou forcée.



NE JAMAIS BOUCHER L'ORIFICE D'ENTRÉE DE L'AIR COMBURANT.

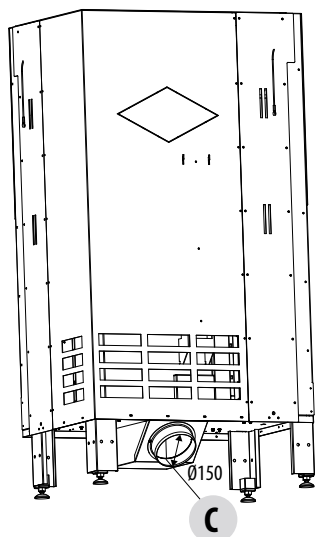

C = ENTRÉE AIR COMBURANT Ø150

ENTRÉE D'AIR POUR LA VENTILATION FORCÉE/VENTILATION NATURELLE

Si le foyer fermé est installé à ventilation forcée, c'est-à-dire en utilisant un kit Comfort Air, réaliser les prises d'air et les canalisations comme suit :

- Pour un renouvellement correct de l'oxygène à l'intérieur de la pièce, il est conseillé de prévoir une prise d'air extérieure de 180 cm², de façon à ce que de l'air propre et frais puisse être prélevé, et une seconde prise d'air à l'intérieur de la pièce où se trouve le foyer fermé (également de 180 cm²).

Ce mode permet un mélange correct de l'air à l'intérieur de la pièce d'installation et un meilleur refroidissement de la structure du foyer fermé.

- Lorsque ce type de raccordement n'est pas possible, il est néanmoins indispensable de prévoir les deux prises d'air, toutes les deux dirigées soit vers l'extérieur soit vers l'intérieur. En fonction du choix, les températures d'exercice seront légèrement supérieures ou inférieures à la moyenne mais sans préjuger le fonctionnement correct du produit.

L'on rappelle que :

- Toutes les prises d'air extérieures doivent être équipées d'un volet de fermeture actionnable de l'extérieur et munies d'une protection anti-insectes.
- La section de prise d'air est considérée nette : il faut donc prendre en considération la surface des encombrements éventuels (filets, etc.).
- **Il est nécessaire de nettoyer périodiquement les filtres ou les filets pour assurer le passage de l'air.**
- **Veiller à ne jamais obstruer les prises d'air si le foyer fermé ou le kit de ventilation sont en fonction.**

8-PRISES D'AIR

RACCORD AU CONDUIT DE FUMÉES

Il est conseillé de raccorder le foyer fermé au conduit de fumées avec des tuyaux et des coudes en acier aluminé capable de résister aux hautes températures atteintes dans cette partie et à la corrosion due aux fumées. Ces raccords sont disponibles sur demande en différentes tailles (voir notre catalogue) et simplifient la pose puisque leur montage s'effectue en les emboîtant l'un dans l'autre.

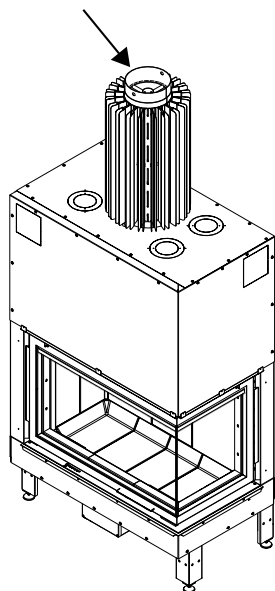

RACCORD AU CONDUIT DE FUMÉES



Toute éventuelle augmentation de la section du raccord doit s'effectuer directement au-dessus de la hotte du foyer fermé, et non le long du conduit de fumées.

Une fois la pose terminée, il est obligatoire d'isoler le raccord des fumées avec un tapis isolant en fibre céramique ou un matériau isolant à une température d'au moins 600 °C.

MONTAGE DU REVÊTEMENT LATÉRAL ET DE LA CONTRE-HOTTE



AVANT DE COMMENCER TOUTE OPÉRATION DE REVÊTEMENT DU FOYER FERMÉ, LIRE LE CHAPITRE « TEST DE FONCTIONNEMENT ».

Le foyer fermé et les parties du revêtement doivent être fixés les uns aux autres **SANS ENTRER EN CONTACT AVEC LA STRUCTURE EN ACIER** pour éviter la transmission de la chaleur aux marbres ou aux pierres et pour permettre les dilatations thermiques normales ; attention aux finitions en bois du type poutres ou étagères.

Il est conseillé de réaliser une contre-hotte en placoplâtre de type ignifuge de 15/20 mm d'épaisseur avec un châssis autoportant en profil galvanisé pour ne pas peser sur les composants du revêtement (poutres en bois ou linteaux en marbre) qui n'ont pas de structure portante et **pour pouvoir intervenir facilement en cas d'anomalie et/ou d'entretiens futurs.**

Réaliser le montage à sec de la plaque foyer du revêtement en laissant une ouverture d'**1 cm** entre le foyer fermé et la plaque foyer pour effectuer l'isolation.

ISOLATION DU FOYER FERMÉ

Toujours séparer le foyer fermé des parois et du plafond adjacents.

Utiliser si nécessaire des matériaux isolants pour isoler les parois en contact avec le foyer fermé, si ces dernières risquent de s'abîmer ou de prendre feu (parois en bois, placoplâtre, etc.)

8-PRISES D'AIR

ISOLATION D'UNE POUTRE EN BOIS

La poutre en bois doit être protégée avec une isolation correcte des parties chaudes pour prévenir le risque d'incendie ou l'endommagement du revêtement.

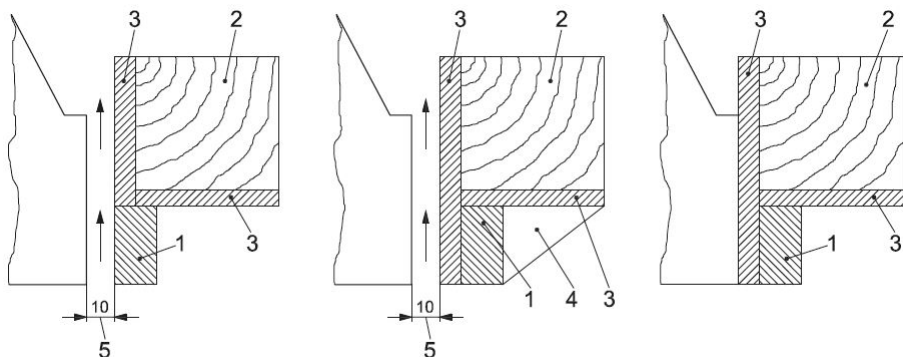

PROTECTION THERMIQUE DE LA POUTRE (EXEMPLES DE CONSTRUCTION)

1. PROFIL INFÉRIEUR EN MARBRE OU AUTRE MATÉRIAU NON COMBUSTIBLE
2. POUTRES EN BOIS
3. ISOLANT À APPLIQUER
4. DÉFLECTEUR EN MATÉRIAU NON COMBUSTIBLE
5. VIDE D'AIR (MM)

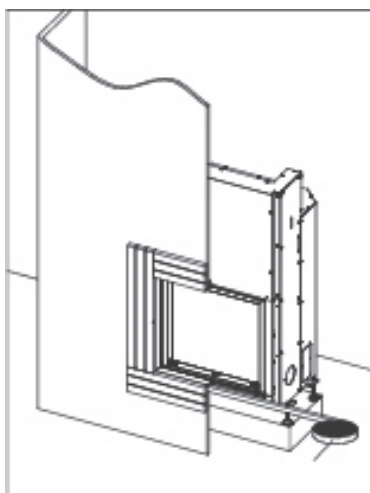

ISOLATION DU FOYER FERMÉ DES PAROIS ET DU REVÊTEMENT

8-PRISES D'AIR

RACCORDEMENT AVEC VENTILATION NATURELLE

Aria comburant

L'entrée de l'air comburant « C » Ø 150 prévue sur le foyer fermé Plasma doit être raccordée à l'extérieur du revêtement avec un tuyau de 150 mm de diamètre et d'une longueur de moins 3 mètres.

Sortie des fumées

La sortie des fumées « D » doit être raccordée avec un raccord fumées à un conduit de fumées approprié.

Air de convection

Installer une grille de reprise de l'air « R » d'au moins 400 cm² nets en bas, et une autre, d'évacuation, « S », d'au moins 520 cm² nets pour la décompression de la hotte.

Air de chauffage

En cas de ventilation naturelle, ouvrir les deux bouchons partiels antérieurs, connecter au moins deux tuyaux de 150 mm de diamètre et les raccorder à deux bouches de sortie d'air chaud « P ». De plus, ouvrir le bouchon demi-tranche rhomboïdal « G » arrière

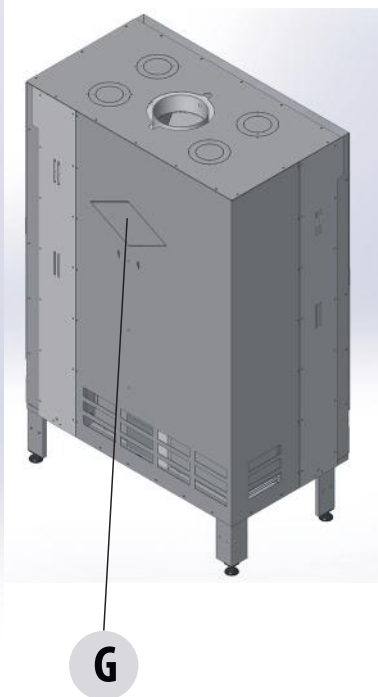
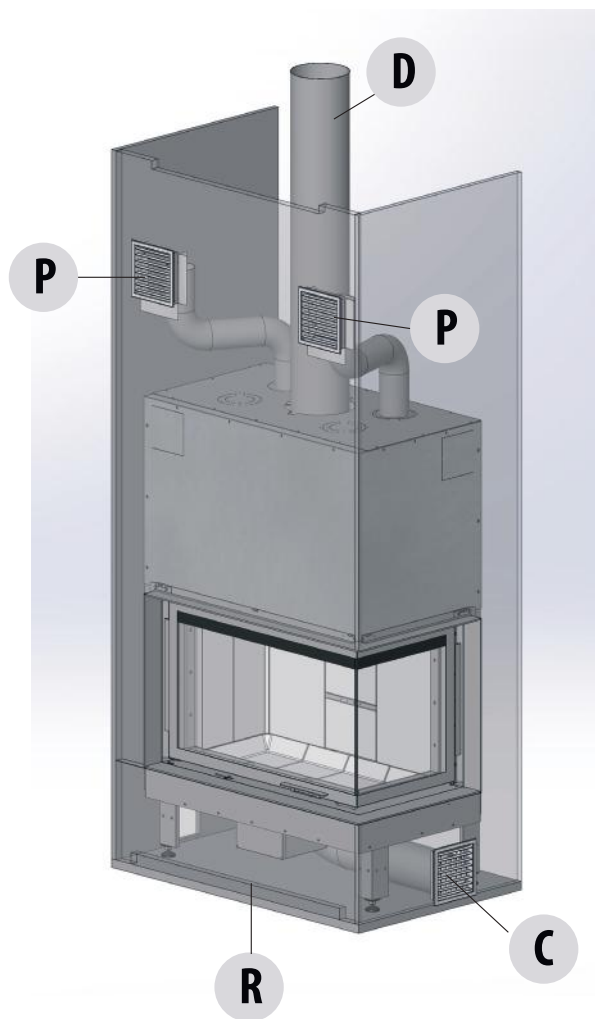

Les images sont purement indicatives.

8-PRISES D'AIR

RACCORDEMENT CONFORT AIR AU POÊLE

Air comburant

L'entrée de l'air comburant « C » Ø 150 prévue sur le foyer fermé Plasma doit être raccordée à l'extérieur du revêtement avec un tuyau de 150 mm de diamètre et d'une longueur de moins 3 mètres.

Sortie des fumées

La sortie des fumées « D » doit être raccordée avec un raccord fumées à un conduit de fumées approprié.

Air de convection

Installer une grille de reprise de l'air « R » d'au moins 400 cm² nets en bas, et une autre, d'évacuation, « S », d'au moins 520 cm² nets pour la décompression de la hotte.

Air de chauffage

En cas de ventilation forcée, ouvrir les deux bouchons partiels antérieurs, connecter deux tuyaux de 100 mm de diamètre et les raccorder à deux bouches de sortie d'air chaud « P ».

Centrale de contrôle

Placer la centrale « Q » dans une zone froide pour éviter des surchauffes de l'électronique.

Les images sont purement indicatives.

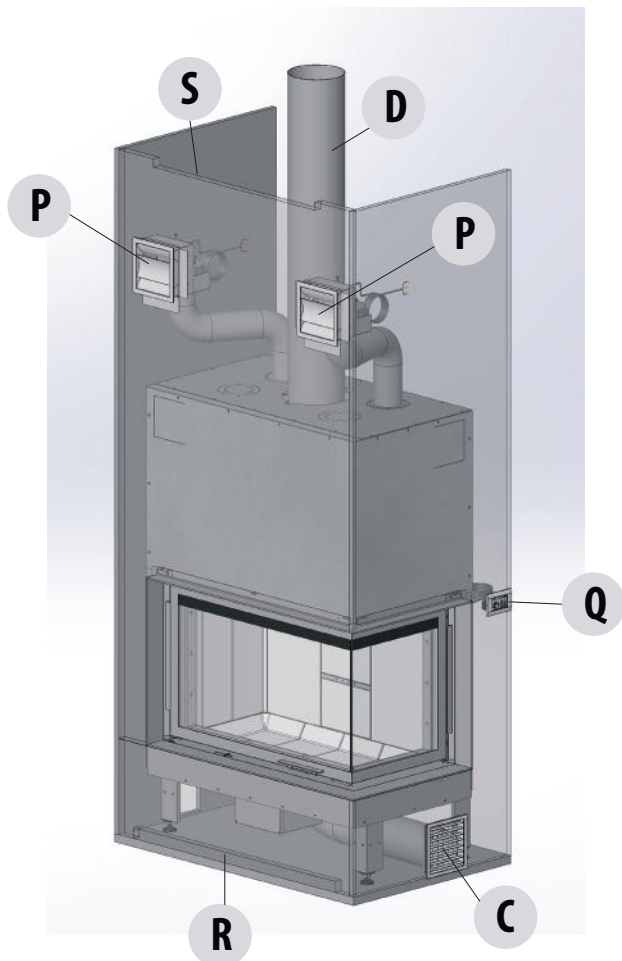

9-CHOIX DU COMBUSTIBLE

Les indications contenues dans ce chapitre font explicitement référence à la norme italienne d'installation UNI 10683. Dans tous les cas, respecter toujours les normes en vigueur dans le pays d'installation.

LE COMBUSTIBLE

Vous trouverez ci-dessous quelques indications utiles pour une utilisation correcte du produit.

- Brûler exclusivement du bois naturel, non traité, dont le taux d'humidité maximal est de 20 %, qui correspond au bois coupé avec 2 ans de séchage correct.
- Tout type de bois convient, aussi bien le bois dur que le bois tendre : hêtre, érable, chêne, bouleau, acacia, sapin, pin, mélèze, etc.
- Utiliser toujours du bois au bon calibre et en morceaux car le tronc entier empêche l'apport d'air à l'intérieur.
- Toujours brûler le bois horizontalement et non pas droit.
- Pour tout chargement, utiliser toujours la quantité de bois indiquée par le producteur et ne pas recharger un morceau après l'autre car la flamme n'atteindrait jamais la température suffisante pour une bonne combustion.
- Ne pas insérer une quantité supérieure à celle indiquée afin d'éviter des flammes excessives avec des températures des fumées et des parois trop élevées.
- L'épaisseur et la longueur du bois doivent toujours être conformes aux indications du producteur : la longueur (25 ou 30 cm) dépend des dimensions de la plaque foyer dans la chambre de combustion.

Ci-dessous, quelques indications utiles concernant le stockage correct du bois :

- le bois stocké doit déjà être coupé pour l'utilisation.
- un séchage optimal requiert 2 ans minimum (des temps de séchage plus longs n'entraîneraient pas un séchage plus élevé).
- Le bois doit être coupé en hiver et stocké à l'extérieur en été.

Le stockage doit s'effectuer :

- dans un endroit bien ventilé et aéré
- dans un endroit couvert et à l'abri de la pluie et du rayonnement solaire car le bois perdrait de sa qualité (**NE PAS** couvrir le bois avec des bâches touchant le sol, car elles auront l'effet d'un couvercle hermétiquement fermé et le bois deviendra encore plus humide).
- de manière à ce que le bois ne soit pas posé directement sur le sol mais à une distance d'environ 20-30 cm pour éviter qu'il pourrisse.
- Si possible en plein air, sinon dans des locaux ou des caves bien aérés pour éviter la formation de moisissures (toujours laisser la fenêtre ouverte !).
- Le stockage du bois doit toujours être effectué avec une distance de sécurité suffisante de l'appareil de combustion - respecter toujours les dispositions anti-incendie et de sécurité.

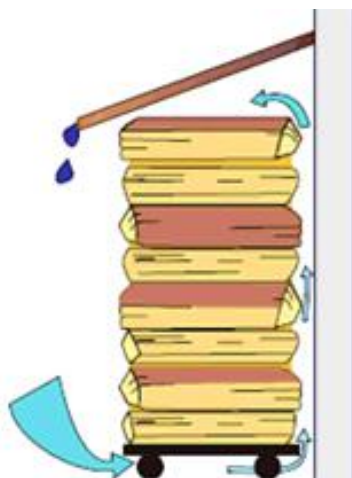

EXEMPLE DE STOCKAGE DU BOIS

9-CHOIX DU COMBUSTIBLE

COMBUSTIBLE : Bois

Pour obtenir le rendement maximal de votre produit, il est fondamental **d'utiliser du bois aux caractéristiques adéquates**.

Il est conseillé d'utiliser du bois de chauffage de type **chêne-hêtre-frêne-robinier-chêne rouvre** ou des bûches de bois non résineux compressées. **Ces dernières possèdent un pouvoir calorifique élevé et doivent être utilisées avec précaution afin d'éviter des surchauffes néfastes pour le produit.** Les combustibles tels que le peuplier-pin-tilleul-châtaigner-eucalyptus-mythe sont des bois doux, c'est-à-dire tendres : ils ont un faible pouvoir calorifique. Pour tous les types de bois énumérés, l'humidité qu'ils contiennent est fondamentale.

En allumant un feu avec un taux d'humidité plus élevé, la plupart de son contenu énergétique sera utilisé pour faire sécher l'eau. L'utilisation de bois humide entraîne également une mauvaise combustion et des dépôts de suie et de goudron dans le conduit de fumées qui peuvent, dans le pire des cas, causer des incendies. Cela aura également l'inconvénient de provoquer des dépôts de suie sur la vitre du produit et de gêner les voisins.



Attention !

Il est strictement interdit d'utiliser des combustibles fossiles, du bois imprégné, peint ou collé, des feuilles d'aggloméré, du plastique ou des documents imprimés en couleur comme combustible. Tous les produits susmentionnés génèrent pendant la combustion de l'acide chlorhydrique ou des métaux lourds, nocifs pour l'environnement et pour le foyer. L'acide chlorhydrique peut également corroder l'acier ou la maçonnerie du conduit de fumées.

Le tableau ci-dessous indique le pourcentage d'humidité et le pouvoir calorifique d'une bûche d'1 kg brûlée.

La condition optimale d'utilisation avec un temps de séchage de 24 mois correspondra à une humidité de 16 % et une énergie correspondante de 15350 kJ/kg.

On obtient une perte significative de 25 % quand le bois a un taux d'humidité de 29 % avec une énergie de 12200 kJ/kg.

Taux d'humidité moyen du bois (%)		
Bois stocké à l'abri pendant 3 mois après la coupe		
Temps de séchage	Bois	Pouvoir calorifique (kJ/kg)
0 (bois vert)	75 %	
3 mois	44 %	
6 mois	29 %	12200
9 mois	26 %	
12 mois	25 %	13250
18 mois	17 %	
24 mois	16 % OPTIMAL	15350
30 mois	15 %	

+25 %
↓

- le type de bois : il conseille d'utiliser uniquement du bois vierge, non contaminé, et de se renseigner sur les propriétés du bois et d'un bon séchage ;
- l'humidité : il ne faut utiliser que du bois sec, car le bois humide chauffe peu, diminue le rendement de l'appareil et produit des émissions polluantes ;
- les dimensions : il convient de préférer du bois fendu par rapport au bois rond, et des bûches de mesures uniformes, idéalement moyennes ou petites (25-33 cm de longueur, 5-15 cm de diamètre).

CONCLUSION

Le tableau détermine la perte d'énergie du bois et peut se résumer de la manière suivante : perdre 25 % d'énergie équivaut à perdre 1 bûche (1 kg) sur 4.

10-FONCTIONNEMENT

MISES EN GARDE AVANT L'ALLUMAGE

S'assurer d'avoir lu et compris parfaitement le contenu de ce manuel d'instructions.

Enlever les composants qui pourraient brûler (instructions et étiquettes adhésives diverses) du foyer du produit et de la porte.

Enlever les adhésifs de la vitrocéramique, sinon la température élevée peut les faire fondre et causer des dommages irréparables à la vitre.

Le produit peut être placé aussi bien dans un coin que contre un mur.



Éviter de toucher le produit lors de l'allumage initial car la peinture, durant cette phase, finit de sécher et se durcit. Il est conseillé de garantir une ventilation efficace de la pièce durant l'allumage initial car le produit dégagera un peu de fumée et d'odeur de vernis, phénomène tout à fait normal !

Si nécessaire, rafraîchir la peinture avec la bombe spray de la couleur dédiée.

Ne pas rester à proximité du produit et comme il a déjà été dit, bien aérer la pièce. La fumée et l'odeur de peinture disparaîtront après une heure de fonctionnement environ ; rappelons néanmoins qu'elles ne sont pas nocives pour la santé.



Le produit aura tendance à s'élargir ou à se contracter durant les phases d'allumage et de refroidissement ; il pourra par conséquent émettre de légers grincements.

Ce phénomène, tout à fait normal puisque la structure est fabriquée en acier laminé, ne devra pas être considéré comme un défaut.



UNIQUEMENT POUR LE PREMIER ALLUMAGE

Il est extrêmement important de s'assurer de ne pas surchauffer immédiatement le produit mais de l'amener graduellement à température.

On évite ainsi d'endommager les soudures et la structure en acier.

TEST DE FONCTIONNEMENT



ATTENTION !!

AVANT DE PROCÉDER À TOUTE AUTRE OPÉRATION DE MONTAGE DU REVÊTEMENT, EFFECTUER UN CONTRÔLE GÉNÉRAL DU FOYER FERMÉ SELON LES INDICATIONS SUIVANTES :

- Soulever et abaisser 7-8 fois la porte du foyer pour vérifier qu'elle coulisse de manière fluide et que les contrepoids ne produisent pas de bruit contre la structure.
- Contrôler que l'ensemble du câblage et le panneau de commande (en cas d'installation du kit COMFORT AIR VF) soient éloignés du corps chaud du foyer fermé.
- Contrôler le kit de ventilation (en cas d'installation du kit COMFORT AIR VF) à toutes les vitesses et dans tous les modes de fonctionnement.
- Allumer un feu modéré, pour vérifier qu'il n'y ait pas de fuites de fumée/suie au niveau du raccord des fumées.



LE FABRICANT DÉCLINE TOUTE RESPONSABILITÉ QUANT AUX ÉVENTUELS DOMMAGES DU REVÊTEMENT SI LES CONTRÔLES PRÉVENTIFS SUSMENTIONNÉS NE SONT PAS EXÉCUTÉS ET S'IL EST NÉCESSAIRE DE DÉMOLIR LE REVÊTEMENT POUR EFFECTUER DES RÉPARATIONS OU DES RÉGLAGES.

ÉTAPES POUR LE PREMIER ALLUMAGE D'ESSAI

- S'assurer d'avoir lu et compris parfaitement le contenu de ce manuel d'instructions.
- Enlever les composants qui pourraient brûler (instructions et étiquettes adhésives diverses) du foyer du foyer fermé et de la porte.
- Enlever les adhésifs de la vitrocéramique, sinon la température élevée peut les faire fondre et causer des dommages irréparables à la vitre. Le cas échéant, le fabricant ne reconnaîtra pas la garantie de la vitre.
- Ouvrir au maximum le dispositif de réglage de l'air comburant en utilisant la main froide.
- Placer des petits morceaux de bois bien sec (humidité de 15/20 %).

10-FONCTIONNEMENT

- Allumer un feu modéré, sans trop surchauffer la structure. Si le foyer est neuf, il peut émettre une odeur à cause de la présence d'une patine huileuse et de peinture en excès, qui disparaît après quelques allumages de ce dernier.
- Ne pas fermer tout de suite la porte coulissante en hauteur, mais la laisser ouverte d'environ 10 cm pour permettre de mieux brûler et à l'éventuelle humidité interne de mieux sécher. Lorsque la flamme est stable, fermer complètement la porte.

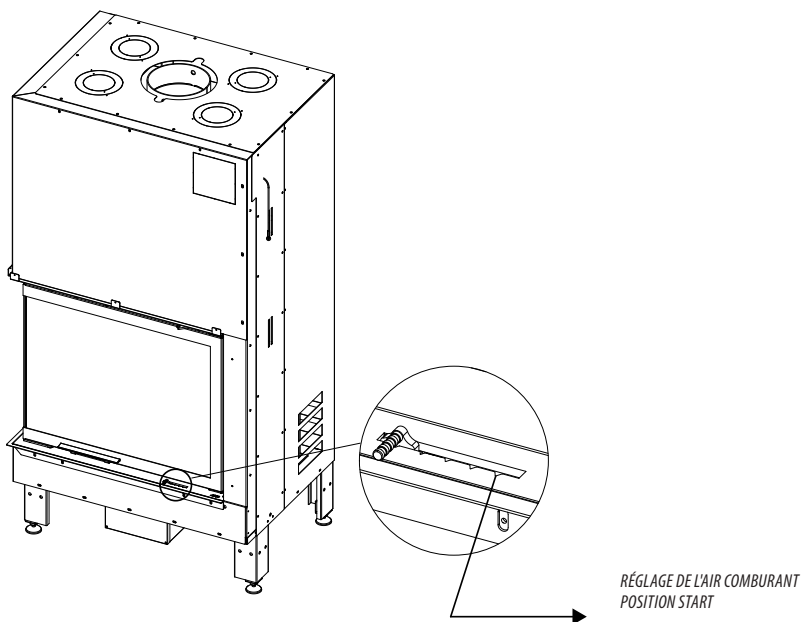

Un pourcentage d'humidité élevé provoque des phénomènes de condensation dans le produit en causant une altération du tirage et en générant de la fumée ainsi qu'un dépôt de suie considérable dans le foyer, sur la vitre de la porte du foyer et sur le conduit avec un risque possible d'incendie de la vitre ; un pourcentage d'humidité élevé entraîne également une efficacité globale beaucoup plus basse.

L'utilisation du bois humide ou traité dégage une quantité de fumée supérieure à la normale qui peut salir plus rapidement la vitre. Les faibles performances de la cheminée aussi peuvent nuire à la propreté de la vitre vu que la fumée reste plus longtemps que la normale dans la chambre de combustion.



Ne pas utiliser de combustibles traités (bois peint ou laqué) ou non conformes (plastique ou produits dérivés) qui peuvent dégager des substances toxiques ou polluantes.

Ne pas brûler de déchets.

Les gaz produits par une combustion dérivant de l'utilisation de combustible non approprié peuvent causer des dommages au produit, au conduit de fumée, polluer et nuire à votre santé.

10-FONCTIONNEMENT

PREMIER ALLUMAGE

REMARQUE SUR L'EXHALATION DES PEINTURES

Lors du premier allumage, il est conseillé d'aérer le local pour évacuer d'éventuelles odeurs et/ou fumées libérées par la peinture en phase de séchage et de durcissement dues à la chaleur.



Ne pas rester à proximité du poêle et, comme il a déjà été dit, bien aérer la pièce. La fumée et l'odeur de peinture disparaîtront après une heure de fonctionnement environ ; rappelons néanmoins qu'elles ne sont pas nocives pour la santé.

Il est conseillé de procéder au premier allumage en utilisant du bois fin et bien sec.

L'entrée de l'air comburant doit être complètement ouverte (POSITION START).. Lorsque la combustion est lancée, il est possible d'introduire des morceaux de bois au calibrage normal.

Durant les différentes recharges, la porte du foyer doit être ouverte lentement afin d'éviter des rejets de fumée dans la pièce.

COMMENT ALLUMER LE FOYER DE MANIÈRE OPTIMALE

Il est conseillé de procéder de la manière suivante :

- charger le bois par le haut, et non comme on fait traditionnellement, par le bas, **pour réduire les émissions polluantes** ;
- utiliser du petit bois très sec ou les allume-feux prévus à cet effet, pour atteindre rapidement une température élevée dans le foyer, mais éviter le papier ou le carton qui polluent l'air en brûlant ;
- favoriser l'entrée d'air frais en phase d'allumage, pour obtenir une flamme vigoureuse, en ouvrant complètement la prise d'air et en la refermant seulement quand une bonne base de braises s'est formée (POSITION START) ;
- garder toujours la porte de l'appareil bien fermée pendant le fonctionnement.

À l'exception des deux/trois premiers allumages de rodage lorsque le foyer fermé est neuf, où il est recommandé de ne pas surchauffer le produit, les modalités d'allumage suivantes sont très importantes pour assurer un chauffage rapide de la structure et du conduit de fumées, et obtenir ainsi les performances souhaitées.

En effet, l'allumage doit être effectué en chargeant une quantité généreuse de combustible mixte entre les bûchettes d'amorçage et les bûches moyennes (6/7 kg) et en répétant cette modalité d'alimentation également pour la charge suivante. Il est déconseillé d'utiliser des bûches de grande taille pour l'amorçage car elles prolongent et rendent peu performant le processus d'allumage et de chauffage. Les bûches de plus grandes dimensions peuvent être utilisées ensuite lors de la phase d'alimentation à plein régime.

La modalité reportée ci-dessus permet à la structure de se surchauffer rapidement et de maintenir ensuite une température interne idéale pour obtenir les performances maximales, la vitre propre et le réfractaire interne de couleur blanche.

La qualité de la flamme et la propreté des surfaces internes du foyer fermé (Alutec de couleur blanche et vitre propre) sont un excellent thermomètre de la température interne de l'appareil (*). En effet, plus la température interne est élevée et meilleures sont les performances et la propreté de fonctionnement ; les meilleures performances de fonctionnement s'obtiennent effectivement lorsqu'en bas sur la base du foyer, un lit suffisant de braises ardentes s'accumulent permettant de maintenir une température interne uniforme et élevée.

Une fois la phase d'allumage et de surchauffe de la chambre terminée, il est possible de commander la flamme à travers le dispositif de réglage EASY GOING selon vos modalités préférées. Les chargements suivants doivent être effectués en introduisant la quantité de bois SPÉCIFIÉE prévue dans les caractéristiques TECHNIQUES des différents modèles de foyer fermé PLASMA.

(*) Les performances et l'atteinte des températures internes et la propreté qui en découle sont fortement influencées par la qualité et l'humidité du bois (<20 %) et par la qualité et le tirage du conduit de fumées (>12 Pa à chaud)

10-FONCTIONNEMENT



la photo ci-contre représente un pile allumée par le haut avec des brindilles sèches. Méthode la plus correcte et propre pour allumer le bois.



Ci-contre des bûches allumées par le bas avec des brindilles sèches. il s'agit de la méthode la plus utilisée, mais pas la plus conseillée, à cause des émissions de particules qu'elle produit.



Ci-contre une pile alimentée sans module d'allumage. Cette méthode est à éviter.



Ci-contre des bûches verticales avec allumage par le bas. Cette méthode est à éviter.

CHARGEMENT DU COMBUSTIBLE

Pour le chargement usuel du combustible, il suffit d'ouvrir la porte du foyer en utilisant la main froide fournie ou la poignée. **Pendant l'utilisation, la structure métallique et la vitre atteignent des températures élevées, il faut donc utiliser une protection thermique adaptée (par exemple des gants). Au cours de l'utilisation normale, toujours garder la porte du foyer totalement abaissée/fermée**, car des positions intermédiaires causent une combustion anormale (effet de forge), une consommation rapide du bois et peuvent également provoquer la sortie de fumée en raison de la haute température du foyer.

N'ouvrir la porte que pour les opérations de chargement du combustible, et uniquement pendant de brèves périodes.

Le rendement maximum et le fonctionnement optimal du foyer fermé s'obtiennent avec la porte fermée, car l'herméticité de la chambre de combustion et l'entrée calibrée d'oxygène permettent l'augmentation des niveaux de rendement.



Pour obtenir la puissance nominale et une condition optimale de combustion, introduire la charge de bois et respecter l'intervalle de recharge indiqué dans le tableau des données techniques (chapitre 5).

CONTRÔLE DE LA COMBUSTION

Le nouveau système « Easy Going » de réglage de l'air se base sur le choix de l'un des 5 types d'utilisation du foyer fermé.

AIR PRIMAIRE

L'air primaire entre directement à travers les ouvertures situées entre l'enveloppe extérieure et la structure du foyer fermé. Cet air permet la combustion. En déplaçant avec la main froide fournie le levier représenté sur la figure vers la droite, on obtient l'ouverture totale et une combustion plus rapide, tandis qu'en le déplaçant vers la gauche, on obtient la fermeture et une combustion plus lente.

Le levier peut prendre 5 positions :

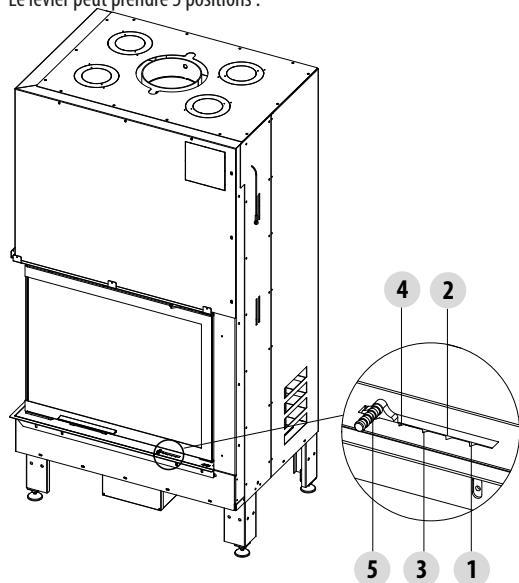

RÉGLAGE DE L'AIR PRIMAIRE/SECONDAIRE

1 - START - pour un amorçage rapide de la flamme

2 - CLEAN - position favorisant une plus grande propreté de la vitre

3 - COMFORT - pour une flamme vive, obtenue par un juste compromis entre air primaire et air secondaire

4 - PERFORMANCE - pour maximiser les performances d'échange thermique du foyer

5 - SLEEP - pour obtenir une combustion lente en absence quasi totale d'oxygène

Le levier en position START a pour fonction d'apporter une grande quantité d'air primaire sous la plaque du foyer afin de permettre un allumage rapide et efficace du feu.

Pour obtenir les meilleures performances du foyer, après l'avoir allumé et obtenu un lit de braise uniforme, placer le dispositif de réglage de l'air sur la position 4 - PERFORMANCE. Effectuer les recharges toutes les 41 minutes avec 3 bûches de 25 cm d'un poids total de 2,4 à 2,5 kg selon le modèle choisi (voir le tableau des données techniques).



11-EASY GOING

AIR SECONDAIRE

Le réglage s'effectue avec le même levier que pour l'air primaire. L'air secondaire sort proportionnellement à l'air primaire selon un équilibre pré-calculé que l'utilisateur ne peut jamais modifier sous peine de créer de mauvais réglages. Ceci évite toute combustion excessive. L'air secondaire est celui qui permet l'achèvement de la combustion et la hausse des rendements. Lorsqu'il est positionné complètement à gauche (SLEEP), la quantité d'air diminue dans la chambre de combustion qui ne contient donc qu'une quantité minimum d'air primaire et secondaire.

Cette position est utilisée pour prolonger la combustion (par exemple de nuit ou bien lorsque personne n'est à la maison) de façon à ce que le foyer fermé fonctionne au minimum par combustion ; ceci permet d'économiser du combustible et de maintenir la flamme.



L'utilisation du bois humide ou traité dégage une quantité de fumée supérieure à la normale qui peut salir plus rapidement la vitre. Les faibles performances du conduit de fumées peuvent elles-aussi nuire à la propreté de la vitre vu que la fumée reste plus longtemps que la normale dans la chambre de combustion.

12-EASY SWITCH

SYSTÈME D'OUVERTURE DE LA PORTE

Le système « Easy Switch » permet de choisir entre l'utilisation de la poignée ou de la main froide.

La porte des foyers fermés peut s'ouvrir avec la poignée, ou bien sans poignée et donc avec la main froide.

En cas d'utilisation de la poignée :

- Saisir la poignée « **M** » et tirer vers le haut.
- Ou bien (pour le nettoyage de la vitre), avec la porte « **P** » fermée, tirer le crochet supérieur « **y** » vers soi et incliner la porte d'environ 45°.

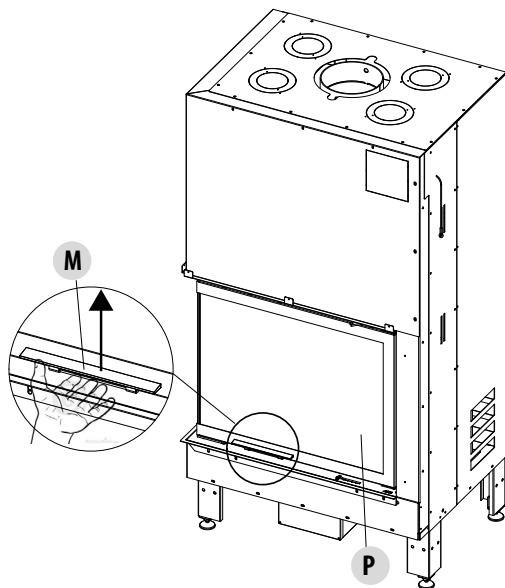

Attention ! Des dispositifs de blocages situés sur la porte du foyer empêchent cette dernière de descendre au-delà d'une certaine inclinaison, car autrement la poignée pourrait endommager la base du foyer fermé.

12-EASY SWITCH

Pour l'ouverture sans poignée, suivre dans l'ordre les indications fournies aux points ci-dessous ; une manœuvre incorrecte pourrait causer la rupture de certains composants du foyer fermé :

- Soulever la porte « P » avec la poignée « M ».

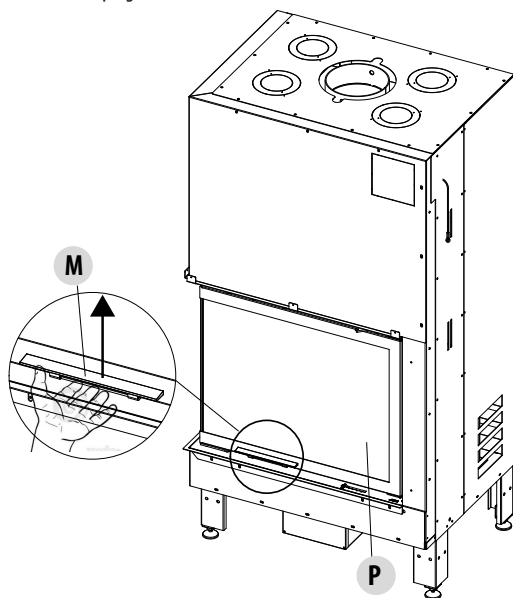

- Enlever les deux vis « O » de fixation de la poignée « M ».
- Enlever la poignée « M » et la conserver.

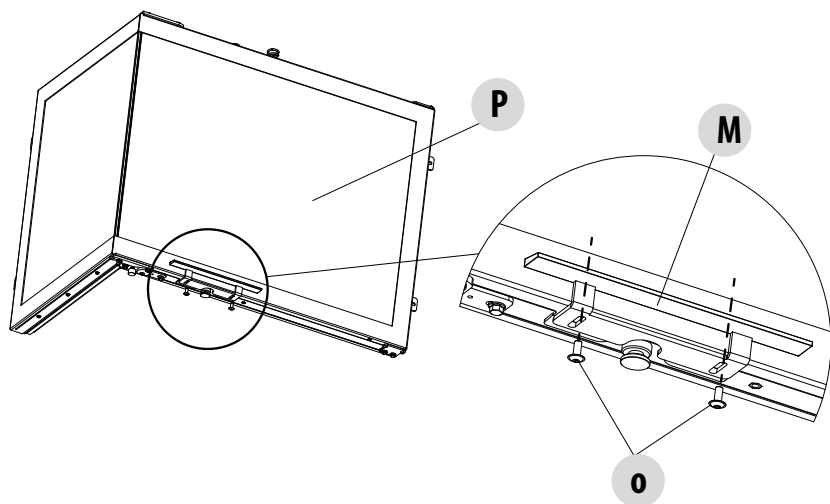

12-EASY SWITCH

- Abaisser la porte « P ».



Attention ! Une fois la poignée enlevée, pour abaisser et soulever la porte, il faut utiliser la main froide « H » fournie.

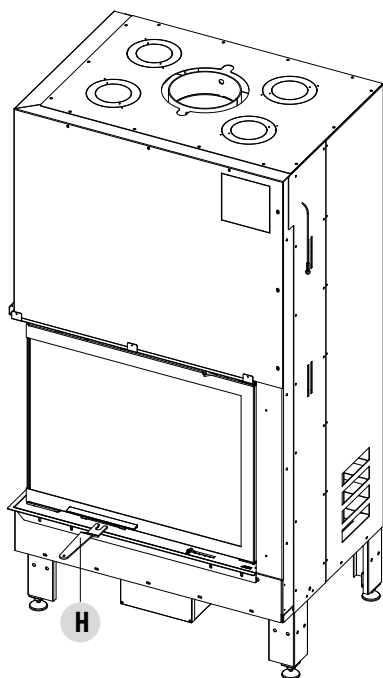

12-EASY SWITCH

Pour le nettoyage de la vitre, utiliser l'ouverture avant :

- tirer les deux crochets supérieurs latéraux « y » vers soi pour bloquer la porte
- tirer les deux crochets « x » vers soi
- il est alors possible d'ouvrir la porte « P » à 90°

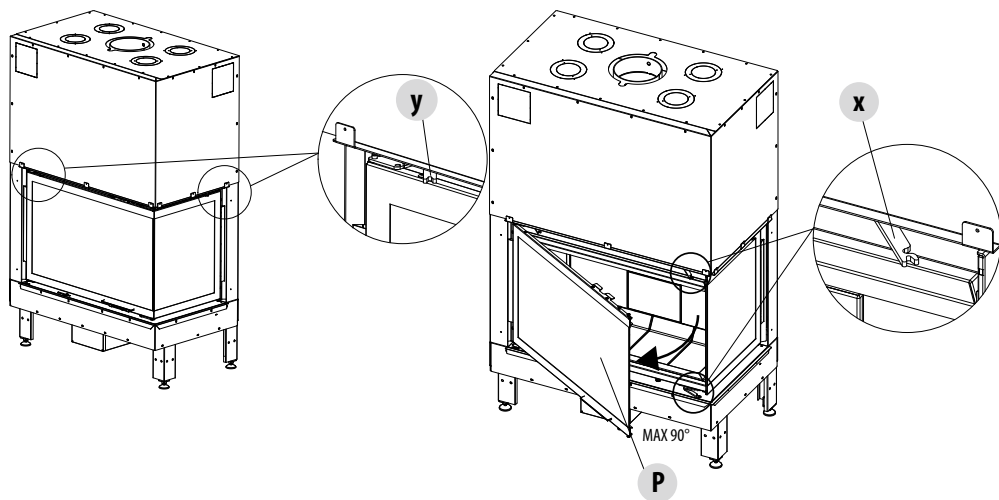

Lors du fonctionnement du foyer fermé, la porte doit rester complètement abaissée.

Lorsque le feu est allumé, la porte atteint des températures très élevées.

INTERRUPTEUR D'OUVERTURE DE LA PORTE

Les foyers fermés sont dotés d'un interrupteur installé par MCZ qui, en cas de ventilation forcée, **désactive le fonctionnement des ventilateurs lorsque la porte du foyer fermé est ouverte** (voir le manuel relatif au kit confort air basic-slim).

INTERVENTION D'URGENCE

Si pour une raison quelconque, il est nécessaire d'éteindre subitement et rapidement le feu dans le foyer fermé ou d'intervenir sur le feu qui s'est propagé dans le conduit de fumées, procéder de la manière suivante :

- Si le temps le permet, enlever les braises et les cendres à l'aide d'un récipient métallique.
- Demander d'urgence l'intervention des organes compétents.
- Fermer le dispositif de réglage de l'air à 0.

13-ACCESSOIRES

ACCESSOIRES PASSE-PARTOUT

Le passe-partout « F » s'utilise pour les installations sans revêtement. Il se fixe sur la structure avec les vis « x ». Toutes les instructions correspondantes sont fournies dans le kit.

Installation sur les foyers fermés 75/95 droite ou gauche.

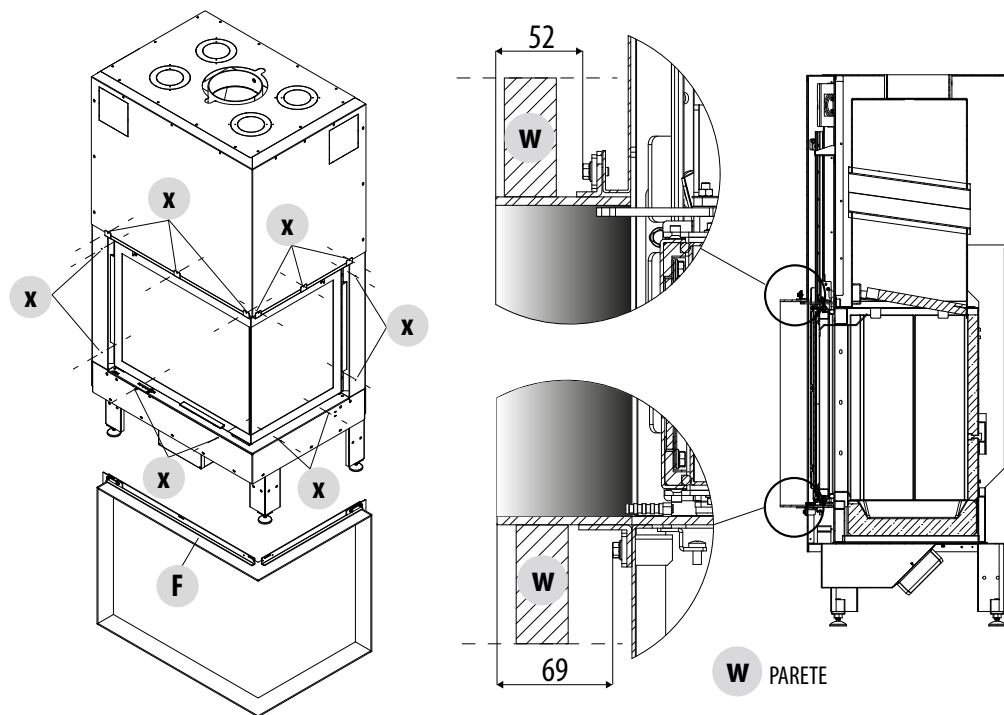

13-ACCESSOIRES

ENTRETOISE

L'entretoise « G » est fournie pour compenser l'espace entre le foyer fermé et le revêtement artisanal. Les revêtements MCZ compensent déjà cet espace. Il se fixe sur la structure avec les vis « x ». Toutes les instructions correspondantes sont fournies dans le kit.

Installation sur les foyers fermés 75/95 droite ou gauche.

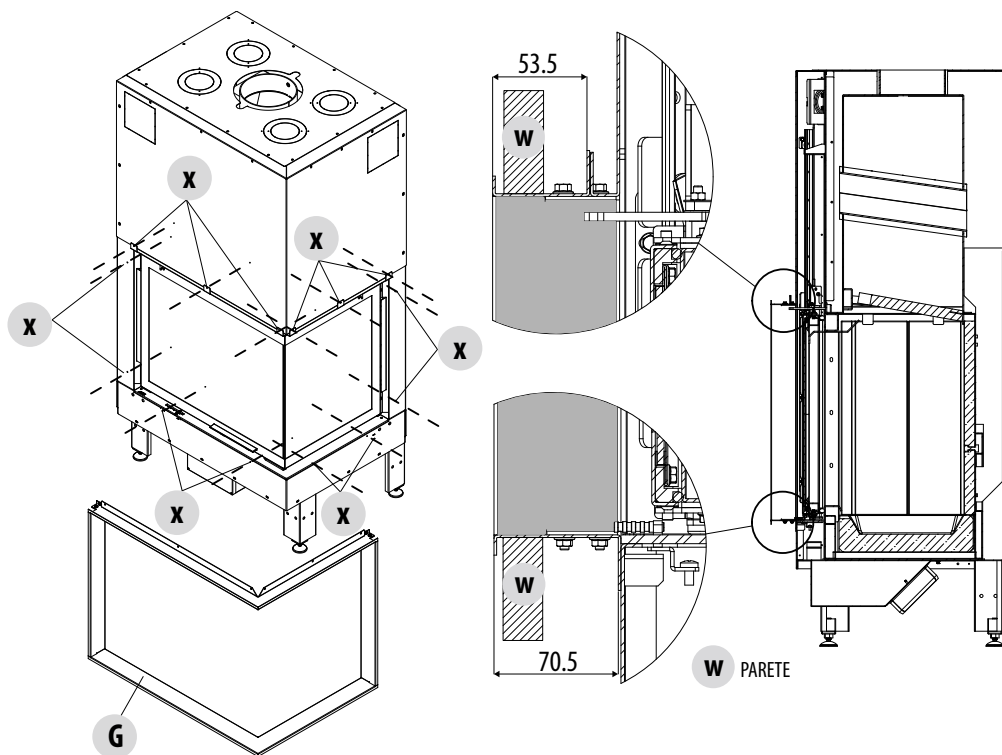

13-ACCESSOIRES

KIT DE MANUTENTION

Le kit de manutention est fourni pour simplifier les opérations de transport du foyer fermé.
Le kit se compose de quatre groupes roulettes « R » et de quatre barres porte-cheminée « B ».
Pour le foyer fermé Plasma 75/95 DX/SX, les barres « B » **ne** sont pas à utiliser.
Toutes les indications sont fournies sur le kit.

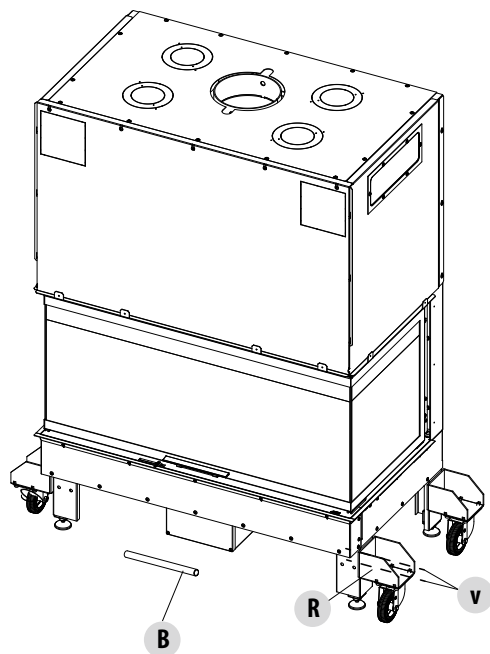

KIT COMFORT AIR SLIM/BASIC

Kit de ventilation pour le raccordement avec des tuyaux et des bouches pour l'orientation de l'air chaud.

KIT POIDS SUPPLÉMENTAIRES

Poids supplémentaires pour permettre la descente naturelle et la fermeture de la porte du foyer selon la norme Bauart A1.

14-MAINTENANCE ET NETTOYAGE



ATTENTION !

Toutes les opérations de nettoyage de tous les composants doivent s'effectuer avec le foyer fermé complètement froid ; s'assurer que la cendre soit éteinte, utiliser les dispositifs de sécurité pour la protection individuelle et utiliser un équipement approprié pour la manutention.

NETTOYAGE PAR L'UTILISATEUR

NETTOYAGE DE LA VITRE

Pour le nettoyage de la vitre, il est possible d'utiliser des produits spécifiques (voir notre catalogue), un chiffon imprégné d'une solution composée d'eau et d'ammoniac ou un peu de cendre blanche et une feuille de journal.

Pour ouvrir la porte, appliquer la procédure indiquée dans le chapitre spécifique selon l'utilisation de la poignée ou de la main froide (voir le chapitre relative à l'ouverture de la porte/EASY SWITCH).

LORS DE L'OUVERTURE, MAIS AUSSI ET SURTOUT DE FERMETURE, ACCOMPAGNER LA PORTE SANS FORCER.

PAR EXEMPLE, EN FORÇANT LA PORTE VERS LE BAS LORS DE LA FERMETURE, LA VITRE RISQUERAIT DE HEURTER CONTRE LE PROFIL INFÉRIEUR DU FOYER FERMÉ ET DE SE CASSER.



ATTENTION !

Ne pas pulvériser le produit sur les parties peintes et sur les joints d'étanchéité de la porte (cordon en fibre de céramique).

NETTOYAGE DE LA CENDRE

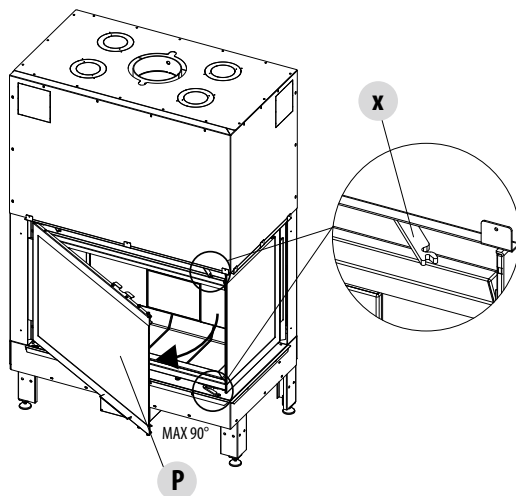

Il est conseillé de bien nettoyer la plaque foyer pour permettre une combustion correcte. Pour éliminer la cendre de la plaque foyer, utiliser une pelle en métal et, éventuellement, une brosse pour mettre la cendre dans des récipients non inflammables pour le transport.

Les cendres encore chaudes ne doivent pas être stockées en plein air de façon incontrôlée ni mises à la poubelle. Les laisser refroidir à ciel ouvert dans un récipient métallique.

NETTOYAGE DES PAROIS EN RÉFRACTAIRE (ALUTEC®)

Elles n'exigent aucun nettoyage étant que la caractéristique de ce matériau (ALUTEC®) est de ne pas absorber la suie mais de la repousser quand le foyer est chaud. Après la phase d'allumage, au cours de laquelle le foyer tend à noircir, les réfractaires tendent à redevenir blancs, à partir de la base de la flamme, quand la chambre de combustion sera à température (~ 400 °C).

14-MAINTENANCE ET NETTOYAGE

Si ce phénomène ne se produit pas, cela peut être causé par :

- Bois humide ou résineux qui ne libère pas assez de chaleur ou qui salit la chambre de combustion.
- Performances médiocres de la cheminée qui provoque un stationnement trop long de la fumée dans la chambre de combustion, salissant ainsi le foyer.
- Faibles performances de la cheminée qui ne permettent pas au foyer fermé d'atteindre de hauts rendements ni, par conséquent, aux

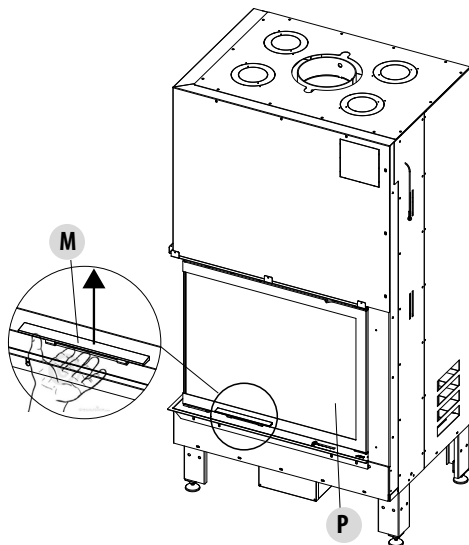

réfractaires d'atteindre les températures appropriées.

Ne jamais nettoyer le réfractaire avec un chiffon humide ou autre, car il pourrait se tacher. Utiliser tout au plus un pinceau sec pour éliminer les grandes accumulations de suie.

Compte tenu des mises en garde et indications précédentes, l'absence de « blanchissement » de l'Alutec ne doit pas être considérée comme un défaut.



NETTOYAGES PAR LE TECHNICIEN SPÉCIALISÉ **NETTOYAGE DU CONDUIT DE FUMÉE**

Il est conseillé d'effectuer le nettoyage mécanique du conduit de fumées **au moins une fois par an** ; un dépôt excessif de scories non brûlées peut provoquer des problèmes dans l'évacuation des fumées et l'incendie du conduit. Pour effectuer le nettoyage du conduit de fumées de l'appareil, enlever le déflecteur de fumée : pour l'extraire correctement, le soulever à l'avant tout en le faisant simultanément avancer pour le dégager des supports d'appui postérieur.



NETTOYAGES PAR LE TECHNICIEN SPÉCIALISÉ

NETTOYAGE DU CONDUIT DE FUMÉE

Il est conseillé d'effectuer le nettoyage mécanique du conduit de fumée **au moins une fois par an** ; un dépôt excessif de scories non brûlées peut provoquer des problèmes dans l'évacuation des fumées et l'incendie du conduit. Pour effectuer le nettoyage du conduit de fumée de l'appareil, enlever le déflecteur de fumée : pour l'extraire correctement, le soulever à l'avant tout en le faisant simultanément avancer pour le dégager des supports d'appui postérieur.

NETTOYAGE DU CONDUIT DE FUMÉE

Le conduit de fumée doit **toujours** être propre car les dépôts de suie ou d'huile non brûlés réduisent la section et bloquent le tirage en compromettant le bon fonctionnement du produit et, s'ils sont présents en grandes quantités, ils peuvent prendre feu.

Il est obligatoire de faire nettoyer et de contrôler le conduit de fumée et le terminal de cheminée par un ramoneur qualifié **au moins une fois par an**. Après le contrôle/la maintenance, se faire remettre une déclaration écrite confirmant que l'installation fonctionne en toute sécurité. Le défaut de nettoyage compromet la sécurité.

Il est conseillé d'installer le dispositif PLASMA Q avec le conduit de fumée le plus linéaire possible, comme prescrit par la norme européenne EN1856-2.

Il est IMPOSSIBLE d'effectuer le nettoyage complet de l'installation du conduit de fumée/PLASMA Q en n'intervenant que par la partie inférieure (intérieur de la cheminée), un nettoyage combiné DOIT être effectué, partie supérieure du conduit de fumée et inférieure du dispositif PLASMA Q comme décrit ci-dessous en 4 phases :

Première phase :

Le nettoyage doit être effectué à partir la partie supérieure de la sortie des fumées (toit) pour garantir le nettoyage complet du conduit de fumée avec un écouvillon dimensionné pour le conduit de fumée (exemple D = 200 mm), jusqu'à l'échangeur « A ».

Deuxième phase :

Démonter et extraire le ou les déflecteurs de fumée installés à l'intérieur de la cheminée selon le modèle, pour pouvoir avoir accès au nettoyage du dispositif.

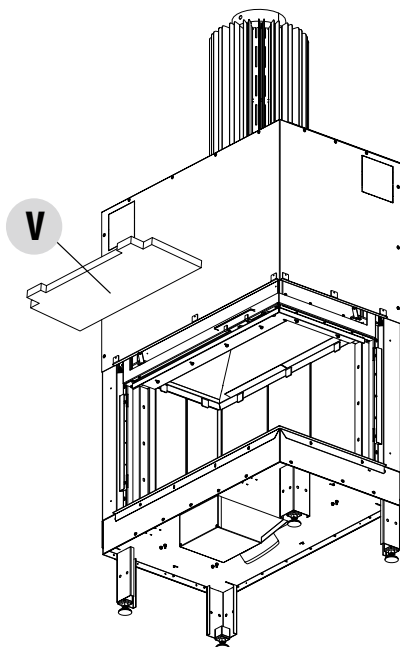
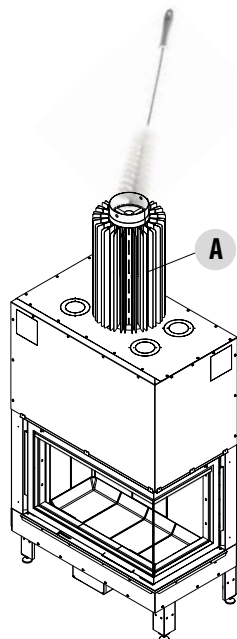

14-MAINTENANCE ET NETTOYAGE

Troisième phase :

Avec un écouvillon de 80 mm de diamètre, remonter la hotte de la cheminée sur le tronçon de l'échangeur (80-90 cm) et effectuer le nettoyage.

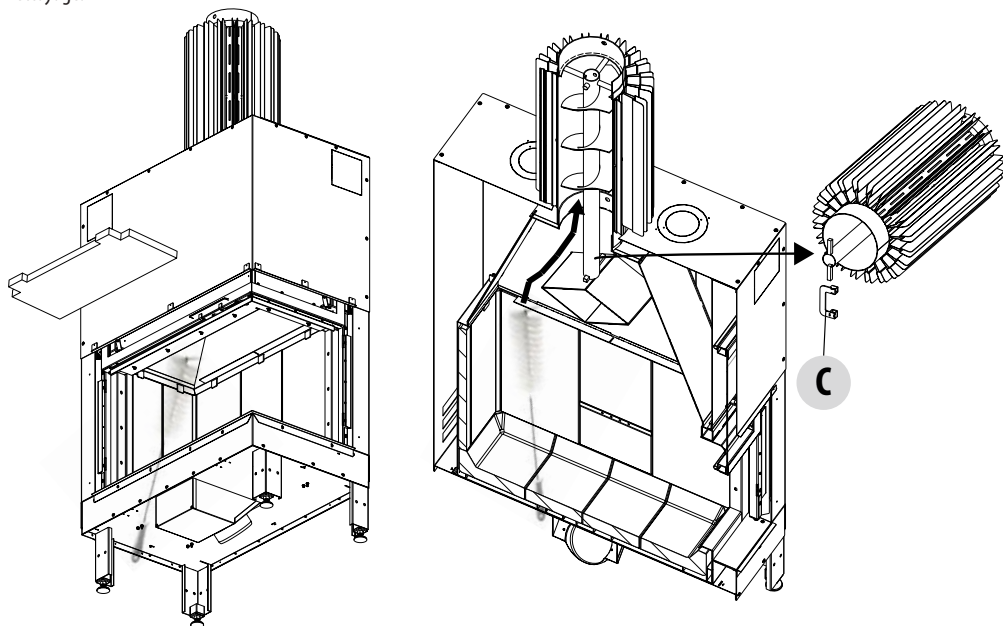

Pour faciliter cette opération, le système a été doté d'une poignée « C » pour faire tourner le dispositif à 360° en permettant la remontée complète.

Quatrième phase :

Une fois tous les composants nettoyés, remonter le ou les déflecteurs de fumée dans les encastresments spécifiques.

14-MAINTENANCE ET NETTOYAGE

LUBRIFICATION ET MAINTENANCE ORDINAIRE DES GUIDES DE LA PORTE DU FOYER

Toutes les portes des foyers fermés sont montées sur des guides de coulissement linéaires équipés de roulements à billes qui garantissent un système robuste, fiable et très silencieux.

L'utilisation prolongée, combinée à la chaleur du foyer fermé, épuise progressivement le lubrifiant se trouvant sur les guides entraînant ainsi une diminution de l'efficacité et une augmentation du bruit.

Si nécessaire, graisser périodiquement les deux guides selon les modes indiqués :

- Ouvrir la porte vers le haut jusqu'à ce qu'elle s'arrête en fin de course
- À l'aide de la seringue à graisse (pas en équipement, demander les pièces de rechange MCZ) appliquer deux petites billes de graisse (d'environ 5 mm de diamètre) symétriquement sur le rail.

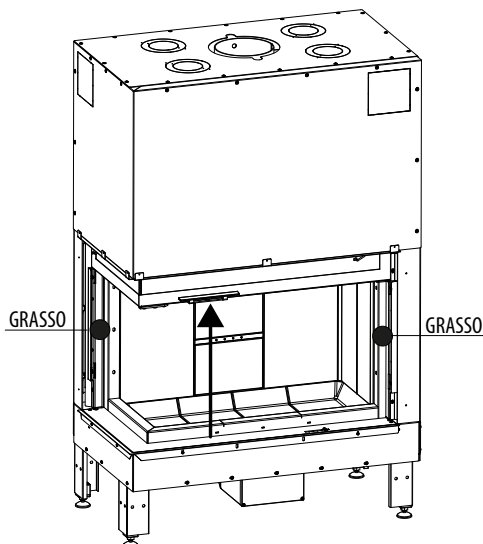

Il est également possible d'utiliser de la graisse en spray à base de savons de lithium avec une bombe spéciale, ayant les caractéristiques suivantes :

Graisse lubrifiante à base de savon de lithium complexe et d'huile minérale hautement raffinée.	
Pénétration travaillée	308-320
Point de goutte	°C > 300
Température de service	°C -20/+160
Test lavage	ASTM D1264
Test anticorrosion	ASTM D1743
Ne contient pas d'acides : sans danger pour le caoutchouc et les plastiques	

Après la lubrification :

- Ranger la seringue et la conserver
- Abaisser et soulever complètement la porte (au moins 6/7 fois) pour que la graisse se répande sur tous les autres composants du guide, complétant ainsi le graissage ; une amélioration notable du coulissement et du bruit doit être notée.



Il est conseillé d'effectuer cette opération à la fin de la saison d'utilisation ou lorsque les guides deviennent trop bruyants.



MCZ GROUP S.p.A.

Via La Croce n°8

33074 Vigonovo di Fontanafredda (PN) – ITALIE

Téléphone : +39 0434/599599 r.a.

Fax : +39 0434/599598

Internet: www.mcz.it

e-mail : mcz@mcz.it