

ORANIER

Heiztechnik

F

**Manuel d'installation et d'utilisation
pour poêle à bois**

ORANIER
Club Tre

CE



Table des matières F

1. Explication des symboles et protection de l'environnement	3
1.1 Explication des symboles	3
1.2 Protection de l'environnement	3
<hr/>	
2. Information produit et éléments de commande	4
<hr/>	
3. Utilisation conforme à la législation et consignes de sécurité	6
3.1 Utilisation conforme à la législation	6
3.2 Consignes de sécurité	6
<hr/>	
4. Description de l'appareil	8
4.1 Pièces fournies	8
4.2 Pièces non-fournies	8
4.3 Pièces de rechange d'origine	8
4.4 Description de l'appareil	8
4.5 Caractéristiques techniques	9
4.6 Réglage de base pour contrôle norme EN 13240	9
4.7 Croquis/Dimensions	9
<hr/>	
5. Combustibles	10
5.1 Combustibles autorisés	10
<hr/>	
6. Conduit des fumées et apport d'air extérieur	11
6.1 Raccordement au conduit des fumées / raccordement tuyaux	11
6.2 Prise d'air extérieur	12
<hr/>	
7. Assemblage et montage	13
7.1 Pièces fournies	13
7.2 Travaux préalables de préparation au montage	15
7.2.1 Retirer les fixations de transport	15
7.2.2 Ouverture des vitres latérales battantes	15
7.2.3 Contrôle des différentes fonctions	15
7.2.4 Travaux de préparation pour une prise d'air extérieur	16
7.2.5 Travaux de préparation pour un raccordement par l'arrière	16
7.2.6 Montage du catalyseur et de l'habillage foyer	17
7.2.7 Montage des éléments de l'habillage	19
7.3 Assemblage du poêle cheminée	20

8. Installation et mise en service	26
7.1 Installation	26
7.2 Premier feu	26
<hr/>	
9. Utilisation	27
9.1 Phase d'allumage	27
9.2 Réalimentation de l'appareil	28
9.3 Réglage de la puissance de chauffage	29
9.4 Chauffage à la mi- saison	30
9.5 Mise hors-service de l'appareil	30
<hr/>	
10. Nettoyage, entretien et maintenance	31
10.1 Nettoyage des surfaces	31
10.2 Nettoyage de la vitre	31
10.3 Nettoyage du foyer	31
10.4 Nettoyage du catalyseur	31
10.5 Nettoyage des circuits de circulation de fumées	32
10.6 Décendrage et nettoyage du foyer	33
<hr/>	
10. Remédier aux dysfonctionnements	34
<hr/>	
11. Service après-vente	36
<hr/>	
12. Garantie contractuelle ORANIER	37
<hr/>	
13. Conformités aux normes	38
13.1 Normes en vigueur	38
<hr/>	
14. Déclaration de performances	41
<hr/>	
15. Marquage CE	42
<hr/>	
16. Label énergétique et fiche produit selon les normes EU	43
<hr/>	
17. Identification de l'appareil	44
<hr/>	

1. Explication des symboles et protection de l'environnement

1.1 Explication des symboles

Mises en garde

	<p>Les mises en garde sont signalées dans le texte par un triangle de signalisation. De plus, des mentions d'avertissement caractérisent la nature et la gravité des conséquences en cas de non-respect de ces mises en garde.</p>
---	--

Vous trouverez dans ce document les mentions d'avertissement suivantes :

- **RECOMMANDATION** signale le risque de dégâts matériels.
- **PRUDENCE** signale le risque d'accident corporel léger voire moyen.
- **AVERTISSEMENT** signale le risque d'accident corporel grave voire mortel.
- **DANGER** signale l'existence d'accident corporel grave voire mortel.

	<p>Les informations importantes ne concernant pas de situations à risques pour l'homme ou le matériel sont signalées par le symbole ci-contre. Elles sont limitées par des lignes dans la partie inférieure et supérieure du texte.</p>
--	---

Informations importantes

Symbole	Signification
▶	Étape à suivre
→	Renvoi à d'autres passages dans le document
●	Énumération/Enregistrement dans la liste
-	Énumération/Enregistrement dans la liste (2 ^{ème} niveau)

1.2 Protection de l'environnement

Élimination des emballages

L'emballage protège l'appareil contre d'éventuels dégâts durant le transport. Les matériaux utilisés ont été choisis en fonction de critères écologiques et sont facilement recyclables.

Les éléments en bois de cet emballage sont en bois de conifère non-traité et bien sec.

Ils sont ainsi parfaitement utilisables comme bois d'allumage. Prenez donc la peine de les couper à la taille qui vous convient pour pouvoir ensuite les brûler.

La réinsertion des autres éléments de l'emballage, tels que bandes adhésives, sacs PE, etc... dans le circuit des matériaux réutilisables économise les matières premières et réduit le volume des déchets à éliminer.

En général, votre revendeur vous reprendra les divers éléments de l'emballage.

Si vous vous en débarrassez vous-même, veuillez vous renseigner sur l'adresse de la déchetterie la plus proche de votre domicile!

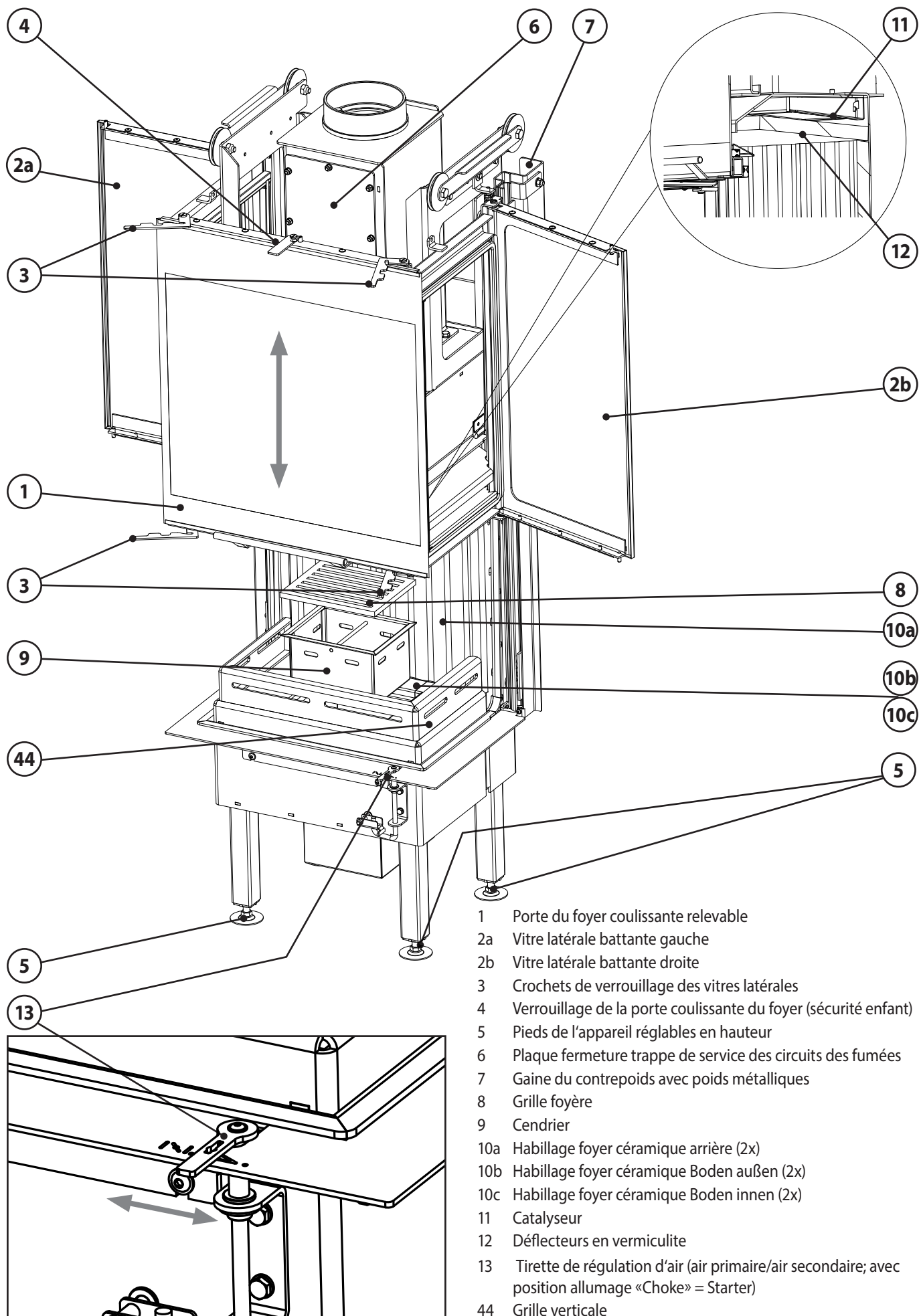

- 1 Porte du foyer coulissante relevable
- 2a Vitre latérale battante gauche
- 2b Vitre latérale battante droite
- 3 Crochets de verrouillage des vitres latérales
- 4 Verrouillage de la porte coulissante du foyer (sécurité enfant)
- 5 Pieds de l'appareil réglables en hauteur
- 6 Plaque fermeture trappe de service des circuits des fumées
- 7 Gaine du contrepoids avec poids métalliques
- 8 Grille foyère
- 9 Cendrier
- 10a Habillage foyer céramique arrière (2x)
- 10b Habillage foyer céramique Boden außen (2x)
- 10c Habillage foyer céramique Boden innen (2x)
- 11 Catalyseur
- 12 Déflecteurs en vermiculite
- 13 Tirette de régulation d'air (air primaire/air secondaire; avec position allumage «Choke» = Starter)
- 44 Grille verticale

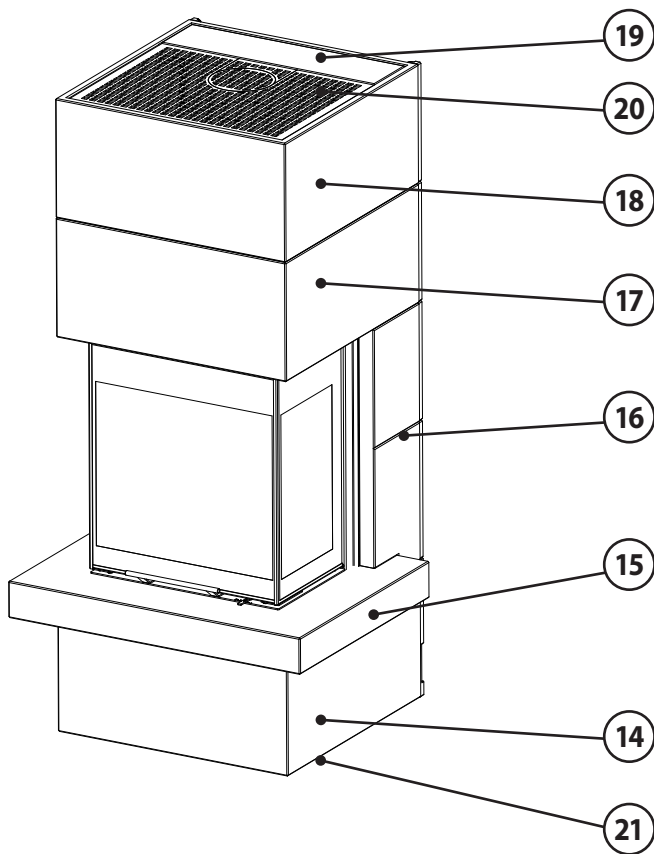

- 14 Élément socle
- 15 Parement / options pierre naturelle ou ardoise
- 16 Panneau arrière
- 17 Élément de ceinturage inférieur
- 18 Élément de ceinturage supérieur
- 19 Élément de finition
- 20 Grille de convection
- 21 Plaque support

3. Utilisation conforme à la législation et consignes de sécurité

Un poêle à bois est un système de chauffage d'appoint, il ne peut être considéré comme un système de chauffage principal.

3.1 Utilisation conforme à la législation

L'appareil a été conçu pour la combustion de bois-bûches dans son fonctionnement à feu intermittent. Il a été testé et reconnu conforme aux exigences de la norme EN 13240.

L'appareil ne peut être utilisé que dans un foyer d'habitation, son installation dans un garage, dans des locaux humides ou en plein air est formellement interdite.

Les phases de combustion atteignent 45 minutes pour la quantité de bois recommandée de 1,44 kg de bois.

Il est interdit de chercher à prolonger la phase de combustion en utilisant des quantités de bois plus importantes.

Ce manuel vous informe sur les fonctions et l'utilisation de votre appareil et est partie intégrante du produit. Conservez-le soigneusement pour toute référence ultérieure et afin de pouvoir le consulter au début de chaque nouvelle période de chauffage.

L'appareil ne doit en aucun cas subir de modifications ! L'acheteur et utilisateur d'un poêle à bois est tenu de s'informer sur son maniement correct à l'aide de ce manuel. Le non-respect des instructions et mises en garde contenues dans ce manuel entraînera l'annulation immédiate de la garantie. Merci de votre compréhension!

3.2 Consignes de sécurité



Prudence! Risques de brûlures dus à des parties chaudes de l'appareil! Pendant le fonctionnement du poêle, les surfaces, les portes de foyer, les éléments de commande, le conduit de fumées et la vitre sont très chauds.

- ▶ Veuillez toujours porter des gants de protection pour toute manipulation de l'appareil.

• Sécurité produit

Cet appareil a été conçu et construit en fonction des technologies les plus récentes et dans le respect des consignes de sécurité en vigueur.

Il n'est cependant pas impossible que des dommages corporels ou matériels puissent survenir pendant le fonctionnement.

Gardez donc constamment à l'esprit les consignes de sécurité et soyez toujours conscient des éventuels dangers pendant l'utilisation de l'appareil, ne l'utilisez que dans l'usage pour lequel il a été conçu et veillez à ce qu'il soit toujours intact et non-endommagé!

• Conseils d'utilisation

Votre installateur vous fournira toutes les explications nécessaires au bon fonctionnement et à l'utilisation sûre et adéquate de votre appareil. Il vous fournira les conseils nécessaires pour une utilisation correcte et respectueuse de l'environnement.

- ▶ Veillez à que l'on vous remette en main propre tous les documents et tous les accessoires liés à cet appareil.

• Conduite à tenir en cas d'urgence

Ne vous mettez jamais vous-même en danger!

Mesures possibles sans négliger votre propre sécurité:

- ▶ Mettez en garde les personnes présentes et demandez-leur de quitter le bâtiment sans attendre.
- ▶ Mettez immédiatement l'appareil hors-service.

• Risque d'incendie

- ▶ N'entreposez jamais de matériaux ou liquides inflammables sur l'appareil ou en sa proximité.
- ▶ Ne placez aucun objet inflammable (par ex. tapis, meubles, plantes) à proximité de la porte du foyer.
- ▶ L'appareil doit être installé sur une plaque de protection ininflammable. Veuillez également respecter les distances de sécurité en vigueur.

• Danger dû à une alimentation en air frais insuffisante

- ▶ Veuillez constamment garantir une alimentation en air frais suffisante dans la pièce d'installation quand l'appareil est en fonctionnement. Il en est de même pour son fonctionnement parallèle avec d'autres appareils générateurs de chaleur.

3.2 Consignes de sécurité (suite)

● Dégâts dus à des erreurs de manipulation

Des erreurs d'utilisation peuvent entraîner des dommages personnels et/ou matériels! L'appareil ne doit être utilisé qu'à porte fermée!

- ▶ Veuillez vous assurer que les enfants ne jouent pas avec l'appareil et ne l'utilisent pas sans surveillance.
- ▶ Veuillez vous assurer que l'appareil n'est utilisé que par des personnes ayant les capacités physiques et mentales pour l'utiliser de manière conforme et adéquate.
- ▶ N'utilisez que les combustibles recommandés dans les limites quantitatives prescrites.
- ▶ Pour l'allumage, n'utilisez jamais de liquides inflammables (essence, alcool, etc.)!
- ▶ Ne fermez jamais complètement les arrivées d'air tant que le poêle est en fonctionnement à cause des risques de déflagration dus à l'inflammation de gaz combustibles imbrûlés.
- ▶ La porte du foyer ne doit être ouverte que pour l'alimentation en combustible.
- ▶ Ne brûlez jamais de déchets ménagers tels qu'aérosols, récipients métalliques fermés etc. dans le foyer- Risque d'explosion!
- ▶ N'utilisez jamais d'eau pour éteindre un feu!

● Risques de brûlures dus à des pièces chaudes

Pendant le fonctionnement du poêle, les surfaces, les portes de foyer, les éléments de commande, les tuyaux et la vitre sont très chauds.

- ▶ Veuillez toujours porter des gants de protection pour ouvrir ou fermer la porte, pour toute manipulation des tirettes ou autres éléments de réglage ainsi que pour la réalimentation de l'appareil.
- ▶ Ne laissez jamais les enfants sans surveillance à proximité de l'appareil en marche!

● Conditions préalables, installation et premier feu

Le fonctionnement de l'appareil, est soumis à des règles et consignes de sécurité locales. Le respect strict de ces règles et consignes est la condition essentielle pour une utilisation conforme aux règles.

- ▶ L'appareil doit être installé conformément aux spécifications des normes en vigueur. Le recours à un professionnel qualifié est recommandé.

● Nettoyage, entretien et remèdes aux dysfonctionnements

- ▶ Veuillez nettoyer régulièrement l'appareil et le catalyseur.

- ▶ Le nettoyage et l'entretien doivent être effectués par une entreprise qualifiée.
- ▶ Veuillez utiliser uniquement nos pièces de rechange d'origine ORANIER ainsi que les accessoires originaux de notre marque.

4. Description de l'appareil

4.1 Pièces fournies

- Veuillez vous assurer à la livraison que l'appareil est intact et au complet.

Palette corps de chauffe (voir aussi p. 13)

- Gant, manuel d'utilisation, guide d'utilisation pour poêles à bois et 2^{ème} plaquette signalétique



Veillez conserver soigneusement la 2^{ème} plaquette signalétique. Elle vous sera nécessaire en cas de réclamation ou de maintenance. La plaquette signalétique fixée sur l'appareil n'est plus accessible après installation.

- Catalyseur, main froide, déflecteurs, cendrier et grille foyer

Palette éléments habillage en béton cellulaire (voir aussi p. 13)

- Mortier de réparation et de retouche
- Colle acrylique

Carton habillage foyer en céramique (voir aussi p. 14)

- Panneaux arrière de droite et de gauche
- Plaques sole extérieure (2x)
- Plaques sole intérieures arrière et avant

4.2 Pièces non-fournies

Les accessoires ci-dessous ne font pas partie de la livraison mais sont disponibles chez votre revendeur ou sur notre site internet www.oranier.de.

- Tuyaux, disponibles chez ORANIER dans leur couleur d'origine
- Tuyaux Au-Flex avec manchon mural pour raccordement arrivée d'air extérieur
- Peinture minérale pour peindre l'habillage en béton cellulaire après installation
- Buse de raccordement pour arrivée air extérieur (ORANIER -Art. Nr. 9200 69)

4.3 Pièces de rechange d'origine

Veillez pour cela vous adresser à votre revendeur.

Utilisez uniquement les pièces de rechange d'origine de notre marque.

Les pièces détachées d'autres fabricants n'ont pas été contrôlées par nos services et ne sont donc pas agréées par notre société. Les pièces de rechange non agréées peuvent éventuellement modifier les propriétés de l'appareil et compromettre sa sécurité, ce qui entraînerait la perte de son autorisation de mise sur le marché. Ceci peut avoir des conséquences juridiques par rapport aux assurances en cas de sinistre éventuel.

4.4 Description de l'appareil

Appareil:

Le corps du poêle est en acier soudé.

Il comporte dans sa partie centrale une chambre de combustion habillée de plaques réfractaires. Sous la solide grille foyer se trouve un cendrier.

C'est un poêle à convection, c'est-à-dire qu'il aspire l'air ambiant pour le réchauffer dans ses circuits de convection et le rediffuse ensuite vers l'extérieur pour réchauffer la pièce.



Le fonctionnement de cet appareil est dépendant de l'air ambiant. Il est cependant possible, en option, de le raccorder à une prise d'air extérieur.

L'air nécessaire au balayage de la vitre est prélevé dans la pièce où est installé l'appareil.

Habillage foyer en céramique:

Le foyer est habillé de plaques en céramique. Leur fonction est de protéger le métal de la chaleur et de diriger les fumées. Pendant le fonctionnement de l'appareil, il est possible que des fissures apparaissent sur ces éléments. L'origine de ces fissures peut être :

- de trop grosses différences de température
- des chocs au cours de la réalimentation en bois
- une dilatation du matériau due à un chauffage excessif

Ces fissures superficielles ne sont pas graves à priori tant que le corps métallique n'est pas par là mis à nu. S'il le devient, il sera nécessaire de changer les plaques de vermiculite. Ces plaques sont exclues de notre garantie contractuelle.



AVERTISSEMENT!

Risques d'incendie en cas d'utilisation de pièces de rechange non originales !

- L'utilisation de plaques d'habillage foyer ayant des propriétés thermiques inadéquates peut entraîner une surchauffe des murs et du mobilier à proximité de l'appareil!

► **Veillez donc utiliser exclusivement nos pièces de rechange d'origine.**

Un catalyseur est installé dans la partie supérieure du foyer pour réduire les émissions.

Il est interdit d'utiliser l'appareil sans ses déflecteurs montés ou sans le catalyseur. L'appareil peut dans ce cas surchauffer et ses émissions gravement augmenter.



Veillez à déposer avec précaution le combustible dans le foyer pour éviter d'endommager l'habillage!

4.5 Caractéristiques techniques

Paramètres	Unité	Valeur
Modèle:		Club Tre
Puissance nominale:	kW	7,0
Classe énergétique:		A+
Indice d'efficacité énergétique EEI:		107
Hauteur:	mm	1700
Largeur:	mm	850
Profondeur:	mm	781
Foyer (H / L / P):	mm	440 / 390 / 240
Ouverture foyer (H / L / P):	mm	290 / 450 / 260
Taille des bûches maxi.:	cm	33
Poids:	kg	300
Apte à un fonctionnement en continu:		oui
Débit massique des fumées:	g/s	6,9
Dépression à allure nominale (NWL):	Pa	12,0
Température moyenne des fumées à la buse:	°C	273
Combustibles autorisés:		- Bûches de bois
Raccordement par le haut (sol - haut de buse):	mm	1614
Raccordement par le haut (bord arrière - axe buse):	mm	332
Raccordement par l'arrière (sol - bas de buse):	mm	1399

4.6 Réglages de bases pour contrôle norme EN 13240

Bûches de hêtre :	
Taille des bûches:	22 cm
Dépression:	10 Pa
Air primaire:	fermé
Air secondaire:	50% ouvert
Charge de combustible:	1,44 kg

4.7 Croquis / Dimensions Club Tre

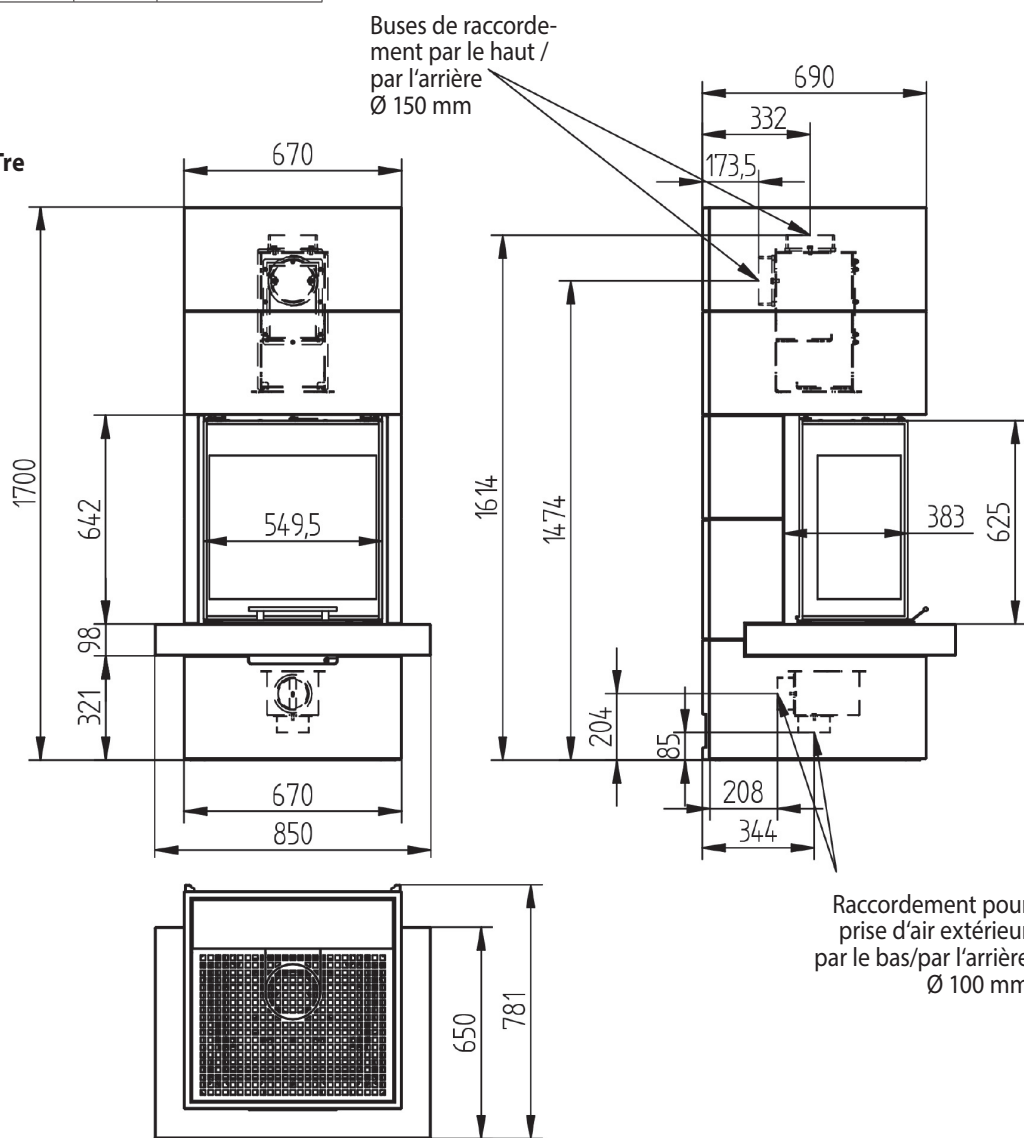

5. Combustibles

5.1 Combustibles autorisés

Ce poêle a été conçu pour la combustion de bûches de bois non traité.

Le bois frais doit être fendu en bûches et séché sous abri sec et bien ventilé pendant au moins 18 à 24 mois.

Son taux d'humidité résiduelle doit être inférieur à 25 %.

Les bois les mieux appropriés sont les feuillus durs (bouleau, charme, hêtre). Ces bois ont une valeur énergétique particulièrement élevée et brûlent de façon propre à condition d'être bien secs. Les feuillus tendres (tilleul, saule, peuplier) sont à éviter et les résineux (pin, sapin.) en usage permanent sont à proscrire.

Évitez les flambées trop vives qui provoquent des surchauffes brutales.



Si vous brûlez du bois trop humide, vous n'atteindrez pas une température suffisante dans le corps de chauffe. Le poêle ne «tire» pas.

Il peut arriver qu'un bois en apparence bien sec contienne encore à l'intérieur un taux important d'humidité résiduelle.

Il est interdit de brûler les substances suivantes :

- briquettes de lignite
- briquettes de bois
- bois humides ou traités
- bois industriel, chutes de menuiserie
- débris de bois ou copeaux
- papier ou cartonnages (sauf pour l'allumage)
- écorces ou déchets d'aggloméré
- matières plastiques et déchets ménagers

6.0 Conduit des fumées et apport d'air extérieur

Le conduit des fumées a pour fonction d'expulser les fumées produites par la combustion vers l'extérieur selon le principe d'ascendance thermique. En même temps, l'air de combustion nécessaire est apporté de l'extérieur dans la pièce d'installation et à partir de là dans la chambre de combustion de l'appareil.

La puissance de chauffe est déterminée par la puissance de la dépression («tirage») en fonction de la quantité d'air comburant participant au processus de combustion.

La dépression («tirage») est initialement déterminée par la hauteur effective du conduit de fumées (hauteur entre l'entrée et la sortie du conduit) et par la différence entre la température des fumées à la sortie du poêle et la température extérieure à la sortie de toit.



Plus les fumées sont chaudes et plus le conduit est long, plus le tirage sera puissant.

Peuvent avoir une influence négative: des pertes de pression dans l'appareil, dans les tuyaux, ainsi que dans l'apport d'air de combustion.

La dépression nécessaire au bon fonctionnement de l'appareil est de 12 Pa. Une différence de plus de 25% par rapport aux valeurs indiquées peut entraîner des dysfonctionnements:



En cas d'utilisation de poêles et d'inserts munis de grandes vitres, le respect des conditions de raccordement liées au système de conduit est particulièrement important!

Les symptômes suivants sont des signaux de tirage «limite» ou trop faible et/ou d'influences extérieures négatives sur le tirage:

- Allumage difficile
- Le feu s'éteint souvent
- Les vitres s'encrassent dès le début de la mise en service
- Des fumées et de la suie s'échappent de l'appareil, surtout pendant la réalimentation en combustible
- Odeur constante de fumées dans la pièce où se trouve l'appareil

Conseils pour y remédier:

- ▶ Installer un aspirateur de fumées/ amplificateur de tirage dans le système de conduit
- ▶ Prolonger ou faire réviser le conduit

En cas de tirage trop important, il est possible que l'appareil surchauffe et subisse par-là des détériorations irrémédiables («effet de forge»).

- ▶ Veuillez dans ce cas installer un modérateur de tirage

Un professionnel qualifié pourra vous donner les informations nécessaires sur le tirage existant dans votre conduit.

- ▶ En cas de problèmes à l'allumage, veuillez utiliser une plus

grande quantité de bois d'allumage et laisser la porte coulissante relevable du foyer (1) entr'ouverte sous votre surveillance.

6.1 Raccordement au conduit des fumées/ Raccordement tuyaux

Se référer au DTU 24.1.

Pour un conduit déjà existant: veillez à ce qu'il soit totalement propre, si non, faites-le ramoner par action mécanique avec un hérissin. Faites également vérifier sa classification et contrôler son bon état (stabilité, étanchéité, compatibilité des matériaux, section) par un professionnel qualifié.

Si le conduit, de par son état, n'est pas utilisable, il appartiendra à un spécialiste de le remettre en état conformément aux réglementations en vigueur.

Le type et l'état du conduit de fumées utilisé joue un rôle essentiel pour le bon fonctionnement de votre poêle.

Le raccordement de ce poêle peut se faire, au choix, soit par le haut soit par l'arrière. Veillez à fermer hermétiquement la sortie non-utilisée à l'aide du cache obturateur prévu à cet usage.

Utilisez des tuyaux en tôle émaillée ou en acier inoxydable de 2 mm d'épaisseur, sans réduction sur leur parcours.

Prévoyez un accès pour le ramonage et le nettoyage du conduit de raccordement. Veillez à ce que le tuyau ne dépasse pas à l'intérieur du conduit; les emmanchements doivent être démontables et étanches.

La distance minimale entre le tuyau de raccordement et le mur d'adossement doit être égale à au moins 3 fois le diamètre du tuyau. Évitez une trop longue portion horizontale; si vous ne pouvez faire autrement, donnez-lui une inclinaison ascendante de 5 cm par mètre.

Nous vous conseillons d'utiliser un manchon mural.



- ▶ Prévoyez un accès pour le ramonage et le nettoyage du conduit de raccordement.

6.2 Prise d'air extérieur

Si besoin est, il est possible de connecter le poêle à une prise d'air extérieur.

Dans le cas de pièces à vivre particulièrement étanches, il est possible de raccorder le poêle à une prise d'air extérieur. Vous trouverez la buse nécessaire à un tel raccordement dans notre catalogue d'accessoires.

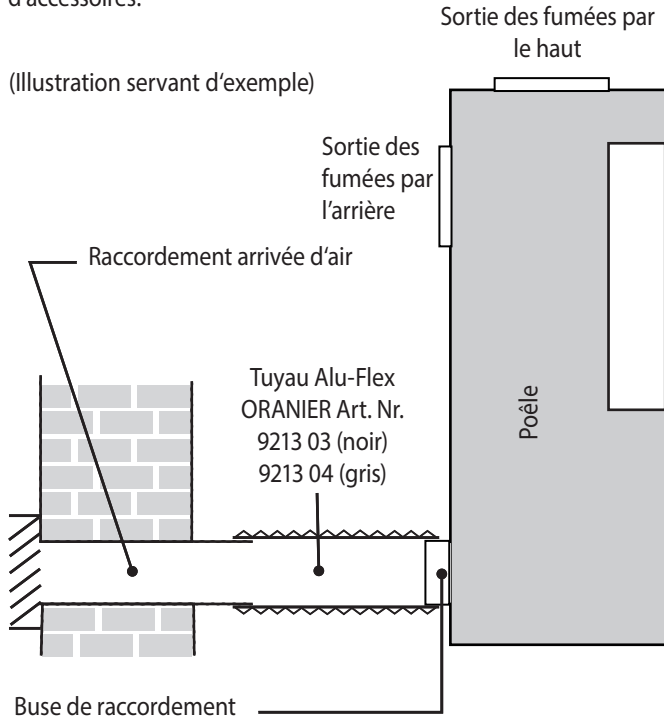

- ▶ En cas de connexion à l'air extérieur, veillez bien à ce que les conduits soient parfaitement étanches avec une entrée d'air face aux vents dominants.
- L'apport d'air de combustion ne peut se faire que par tuyau lisse de Ø 100 mm en acier ou plastique. En cas d'utilisation d'un tuyau rectangulaire, il est nécessaire que celui-ci ait une section d'ouverture d'au moins 8000 mm².
- La longueur maximale du tuyau ne doit pas dépasser 6 m, ne doit pas comporter de réductions et ne doit pas avoir plus de 3 coudes à 90° !
- L'arrivée d'air ne doit pas être réduite ou obturée par inadvertance quand le poêle est en fonctionnement.
- Pour un conduit débouchant dans un vide sanitaire, la section de la grille d'aération du vide sanitaire en cm² doit être égale à au moins 5 fois la surface au sol du vide sanitaire en m².
- Si le raccordement à l'air extérieur est impossible, il faudra installer une prise d'air frais extérieur supplémentaire positionnée face aux vents dominants. Cette prise est d'autant plus nécessaire en cas de logement fortement isolé et /ou équipé d'une VMC (ventilation mécanique contrôlée). Cette arrivée d'air, obturable* lors du non-fonctionnement de l'appareil, doit avoir une section libre d'ouverture de 0,5 dm² (50 cm²).
* sauf si le logement ne dispose pas de ventilation par balayage (arrêté mars 1982): dans ce cas, l'arrivée d'air doit être non-obturable!

- Attention! Une hotte de cuisine à fort débit peut perturber la combustion d'un appareil à bois.
- Il est en tout cas impératif d'assurer une consommation d'air de combustion d'environ 30 m³ /h pour une dépression de 4 Pa.
- Le tirage du conduit doit être à même de surmonter les résistances supplémentaires d'une telle installation.
- Quand l'appareil est à l'arrêt, veillez à fermer les tirettes d'arrivée d'air pour éviter toute circulation d'air froid dans le conduit. L'isolation du tuyau permet d'éviter une formation éventuelle de condensation.
- Si l'appareil est installé dans un local humide (bâtiment neuf), de la condensation peut se former sur le corps de chauffe et provoquer par la suite de la corrosion.
- Lors d'un raccordement par une arrivée d'air extérieur, ne prenez pas l'air de combustion par des pièces humides (par ex. sous-sol, vide sanitaire) car cela peut engendrer de la condensation ou corrosion dans le corps de chauffe, lorsque le poêle n'est pas en fonctionnement.

7.1 Pièces fournies

En raison de son poids, le poêle cheminée est livré en 3 colis (2 palettes et 1 carton):

- Le corps de l'appareil est livré sur la palette de transport portant l'autocollant «5621 01»

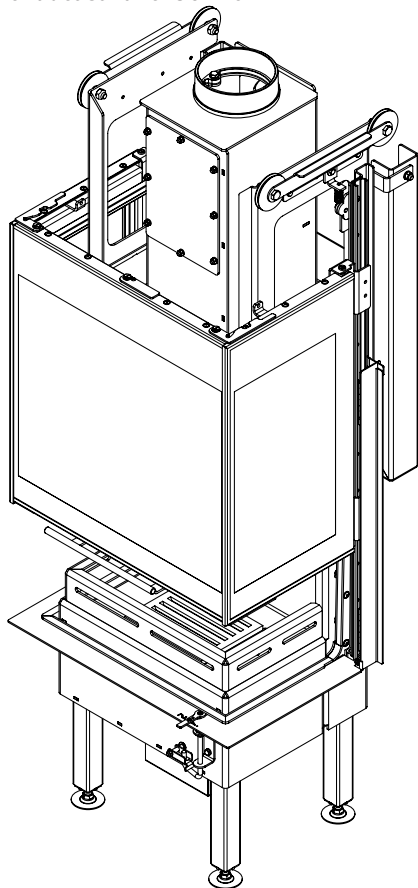

32 Catalyseur (1x)

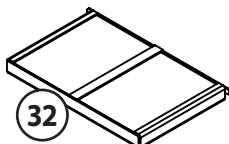

33 Déflecteur (1x)

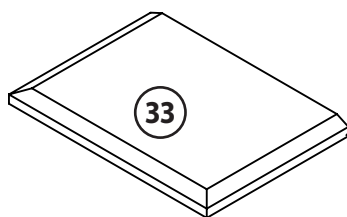

8 Grille foyer (1x)

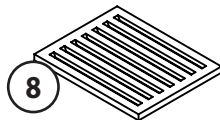

9 Cendrier (1x)

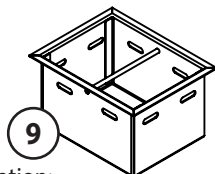

44 «Main froide» (1x)



- Sans illustration:
- Gant
 - Manuel d'utilisation
 - Guide d'utilisation pour poêles à bois
 - 2^{ème} plaquette signalétique

- La palette de transport portant l'autocollant «9215 23» (Option pierre naturelle) et «9215 22» (Option ardoise) contient l'habillage en béton cellulaire.

19 Élément de finition (1x)

20 Grille de convection (1x)

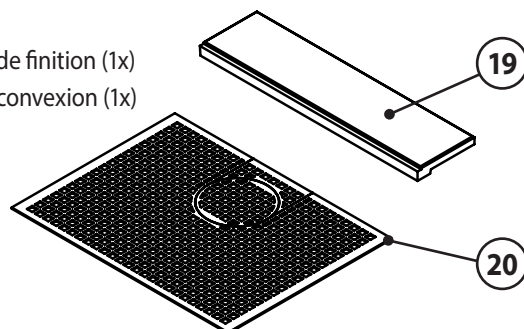

18 Élément de ceinturage supérieur (1x)

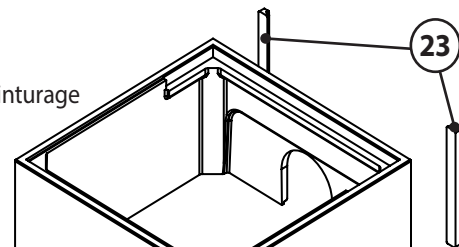

23 Barre de distance courte sans ouverture d'arrivée d'air (4 de 6x)

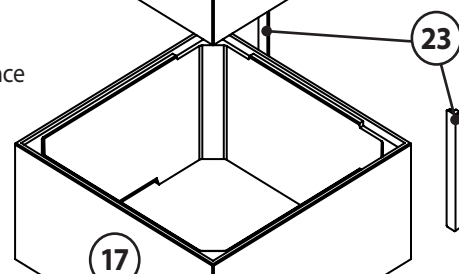

17 Élément de ceinturage inférieur (1x)

16 Élément arrière (1x)

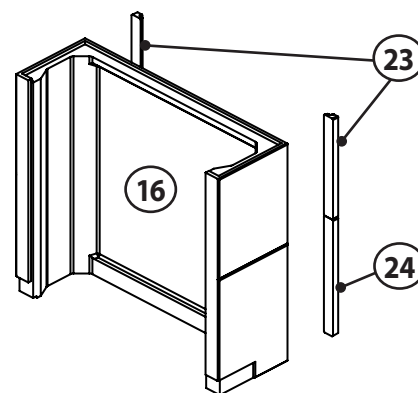

23 Barre de distance courte sans ouverture d'arrivée d'air (2 de 6x)

24 Barre de distance longue sans ouverture d'arrivée d'air (2x)

Attention:
Ne collez les barres de distance qu'en cas d'adossement direct au mur!

15 Parement (1x)

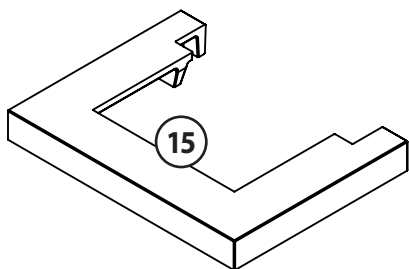

14 Élément socle (1x)

22 Barre de distance avec ouverture d'arrivée d'air vers l'arrière (2x)

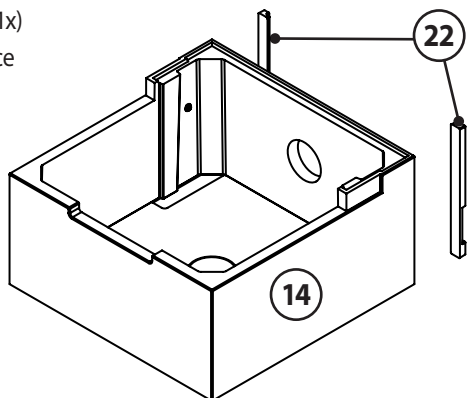

Attention:
Ne collez les barres de distance qu'en cas d'adossement direct au mur!

21 Plaque support avec disque obturateur (1x de chaque)

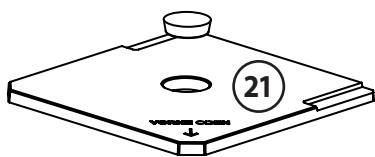

41 Tige filetée (2x)

42 Plaque gousset (2x)

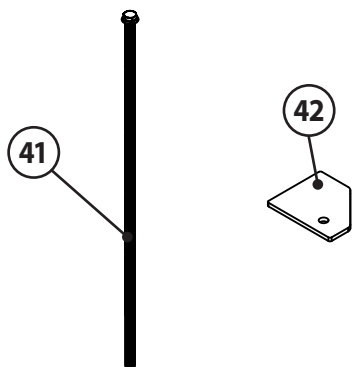

38 Rail support en acier (2x)

39 Vis M6x16 (2x)

40 Rondelles 6x18 (2x)

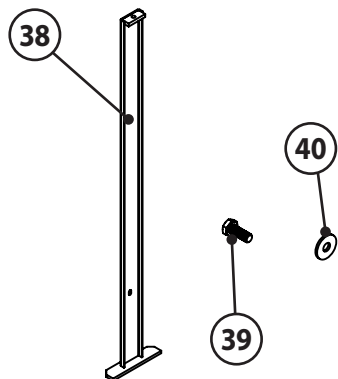

46 Support de montage (1x)

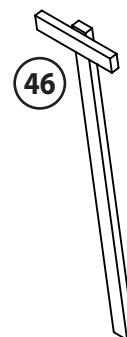

- Le carton portant l'autocollant «9215 812» contient les éléments en céramique de l'habillage foyer.

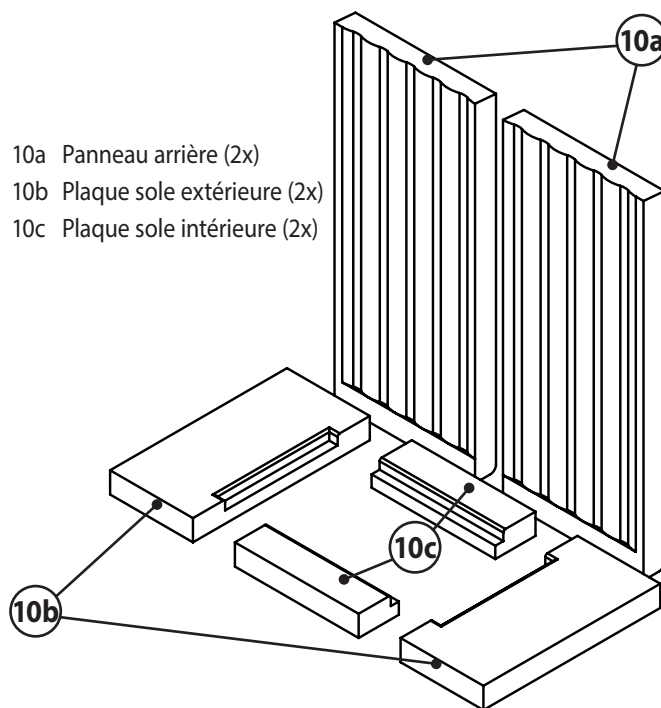

10a Panneau arrière (2x)

10b Plaque sole extérieure (2x)

10c Plaque sole intérieure (2x)

Colle acrylique (cartouche)

- Pour coller les différents éléments en béton et les barres de distances
- Pour le remplissage des joints

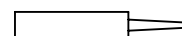

Mortier de réparation et de retouche (seau)

- Pour réparer et retoucher des éraflures sur la surface et autres petits défauts

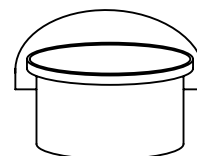

7.2 Travaux préalables de préparation au montage

En premier lieu, veuillez bien préparer le raccordement au conduit de fumées ainsi que les mesures de protection du sol en fonction des consignes de sécurité en vigueur (protection incendie). Vous pourrez ensuite commencer les travaux de préparation au montage:

7.2.1 Retirer les fixations de transport (34)

- Pour cela, dévissez les 2 vis (35), soulevez légèrement le le contrepoids (37), tirez vers l'avant (A) les fixations de transport (34) et faites-les pivoter (B) de 180°. Remettez-les en place du côté court (C) et fixez-les de nouveau à l'aide des vis (35).

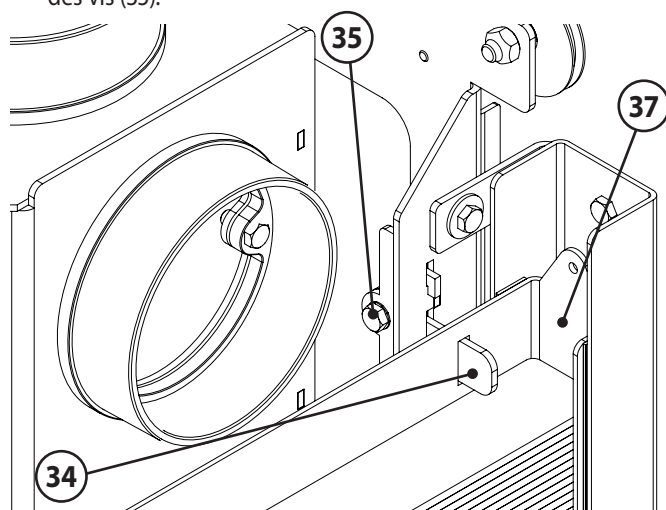

Les fixations de transport peuvent resservir en cas d'éventuelles interventions de maintenance.

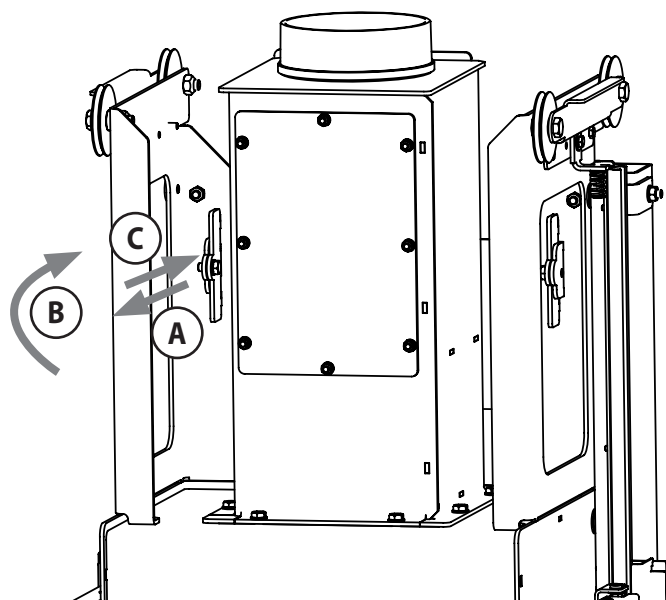

7.2.2 Ouverture des vitres latérales battantes

- Ouvrez les vitres latérales battantes de gauche (2a) et de droite (2b).

Deux crochets de verrouillage (3) sur le haut et sur le bas de la porte coulissante relevable (1) maintiennent celle-ci ouverte.

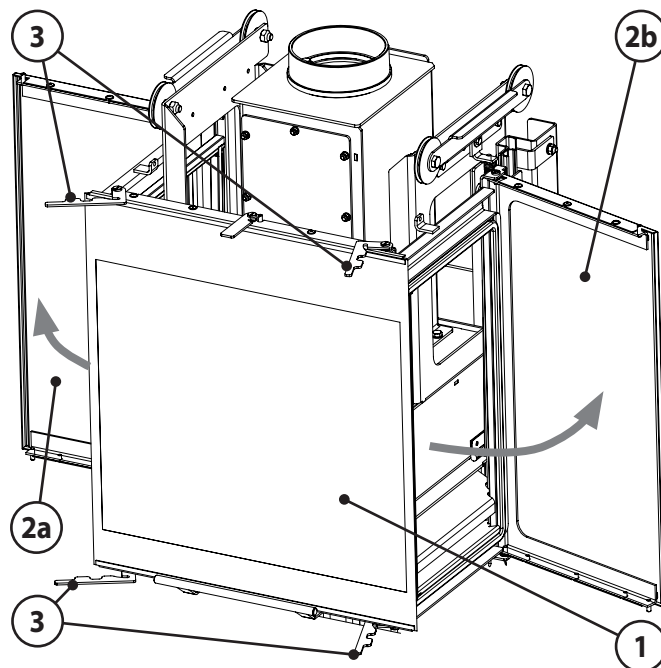

7.2.3 Contrôle des différentes fonctions

- Veuillez contrôler que la porte coulissante relevable (1) du foyer s'ouvre et se referme facilement.

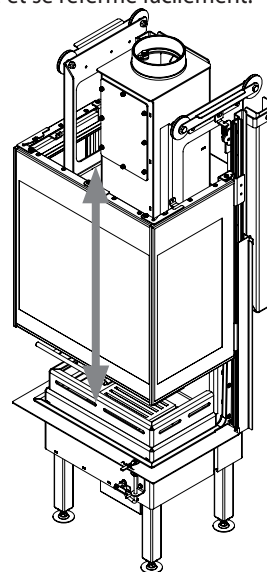

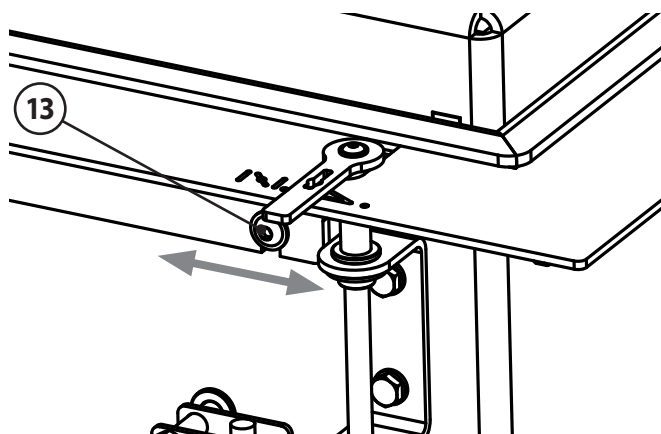

- Veuillez contrôler que la tirette de régulation d'air (13) du foyer se déplace facilement et sans problèmes entre les positions minimum et «Choke» (= starter).

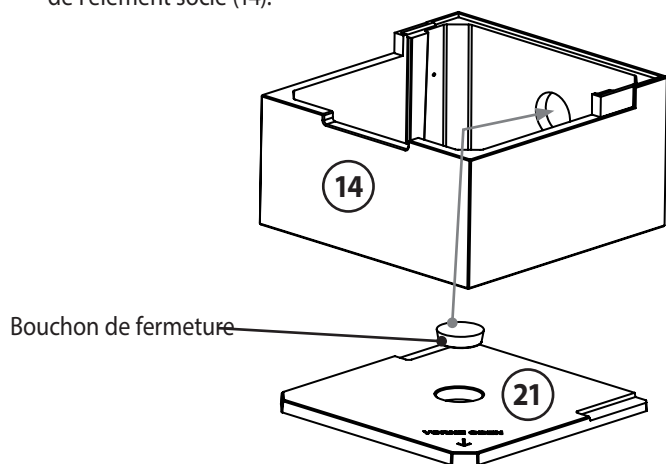

7.2.4 Travaux de préparation pour une prise d'air extérieur

- ▶ La plaque support (21) et l'élément socle (14) comportent chacune une possibilité de passage pour une prise d'air extérieur éventuellement nécessaire, soit vers le bas, soit vers l'arrière.
Choisissez si nécessaire le passage qui convient et ôtez le bouchon de fermeture inutile.
- ▶ Si une prise d'air extérieur n'est pas nécessaire ou si le raccordement doit se faire par le bas, veuillez boucher le passage arrière de la plaque support (21) à l'aide du bouchon de fermeture.
Pour cela, collez le bouchon de fermeture dans le passage de l'élément socle (14).





Recommandation:
Veuillez respecter scrupuleusement les instructions d'utilisation de la colle.

- ▶ Veuillez à éliminer immédiatement tout excès de colle!

Maintenant il est possible, si nécessaire, d'établir un raccordement du corps de chauffe à une prise d'air extérieur vers le bas ou vers l'arrière:

- ▶ Fixez la buse (25) - à commander en accessoire (ORANIER Art. Nr. 9200 69)- sur l'ouverture appropriée du caisson de raccordement d'air (26) à l'aide de l'écrou papillon (27) compris dans la livraison.
Retirez le cache obturateur (28) non utilisé.

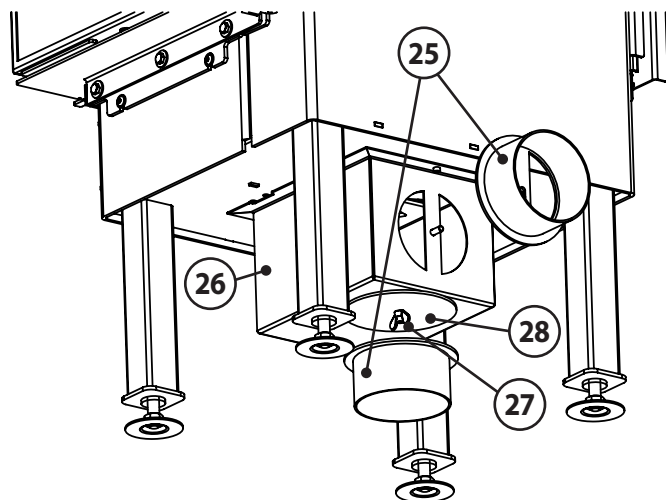

7.2.5 Travaux de préparation pour raccordement vers l'arrière

- ▶ Pour un raccordement vers l'arrière, il faut retirer la buse (29) pré-montée sur le dôme de sortie des fumées (30) pour un raccordement vers le haut et la fixer sur l'ouverture qui dirige les fumées vers l'arrière.
- ▶ Changez en conséquence la position du cache obturateur (31) pour boucher la sortie non-utilisée.

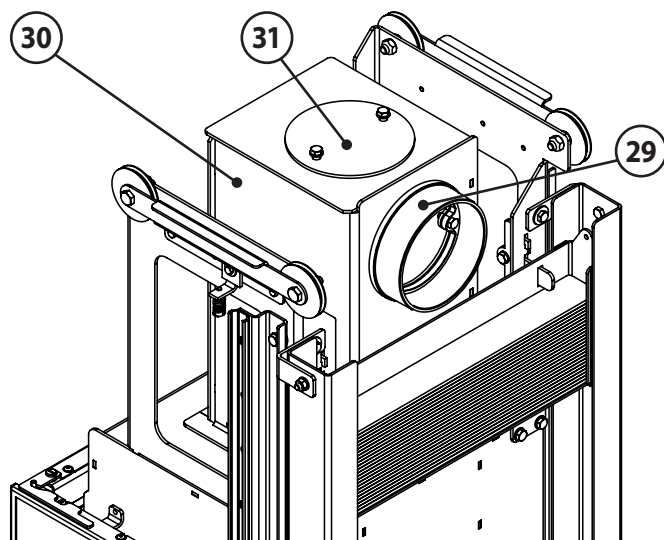

Pour un raccordement vers l'arrière, il faut munir l'élément de ceinturation supérieur (18) d'une ouverture pour le conduit:

- ▶ Marquez le contour de l'ouverture pour le conduit sur le dos de l'élément de ceinturation supérieur (18) en vous aidant des dimensions indiquées sur le croquis ci-dessous:

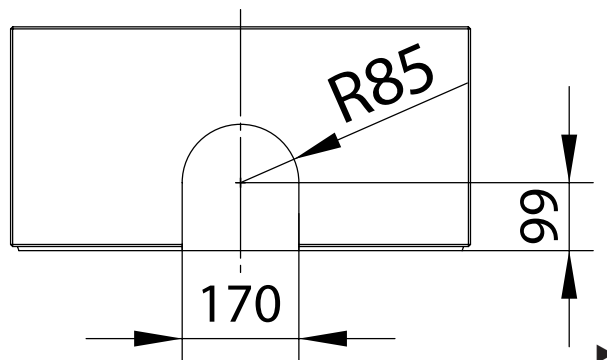

À l'aide d'un foret à pierre (par ex. 8 mm) percez des trous bien rapprochés en suivant le marquage.

- ▶ Défoncez ensuite l'ouverture pour le conduit.

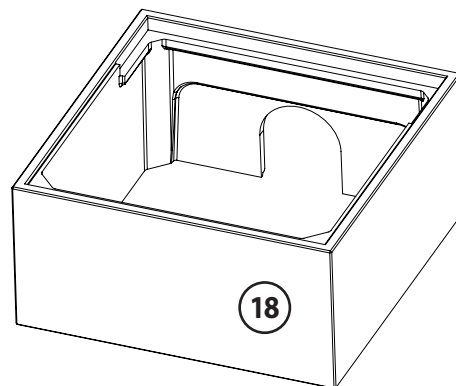

7.2.6 Montage du catalyseur et de l'habillage foyer

Ce poêle cheminée est doté d'un catalyseur en céramique (32) qui a pour fonction d'améliorer les émissions de fumées.

- ▶ Ouvrez complètement la porte coulissante relevable du foyer (1) et placez le catalyseur (32) dans son support situé sur le haut du foyer.

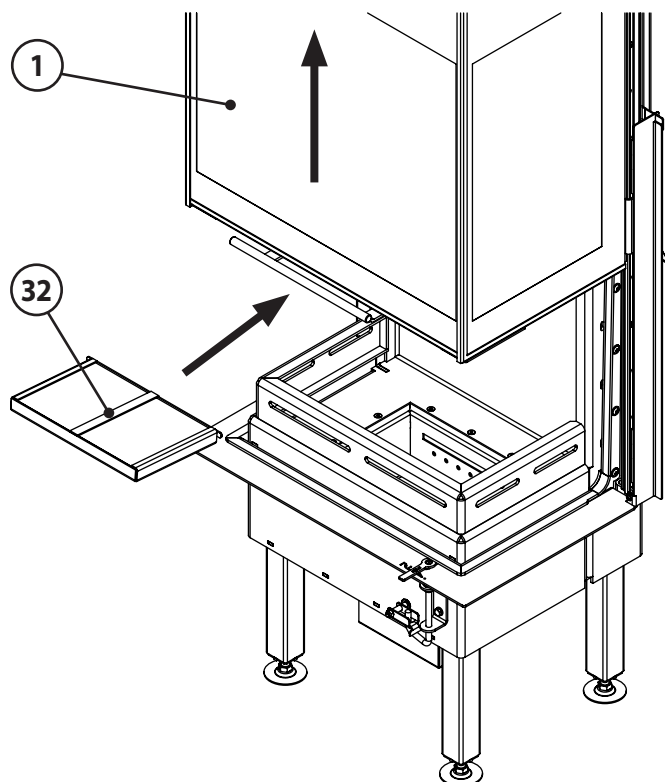

- ▶ Il faut placer les deux nez extérieurs du cadre du catalyseur (32) (flèche) dans les trous du support prévus à cet usage à l'intérieur du corps de chauffe, la poignée du cadre étant dirigée vers le bas.

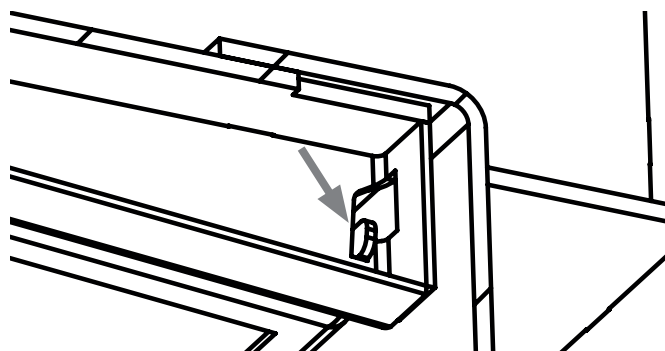
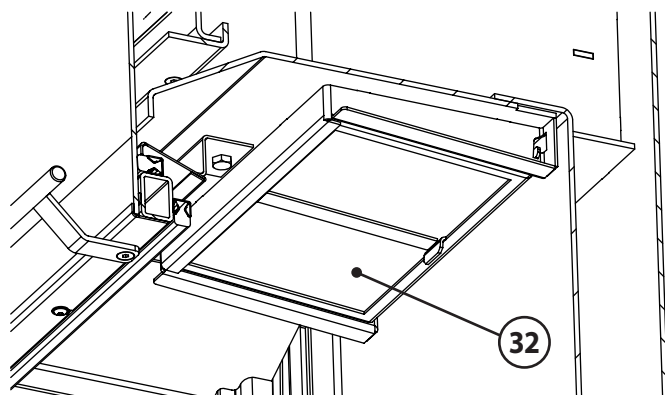

Ensuite il faut monter le déflecteur (33) livré avec le corps de chauffe.

- ▶ Fermez la porte coulissante relevable du foyer (1) et ouvrez les vitres latérales battantes de gauche (2a) et de droite (2b).
- ▶ Introduisez le déflecteur (33) à l'intérieur du foyer par l'ouverture latérale de droite (2b) (D).
- ▶ Tournez le déflecteur (33) vers l'avant à l'horizontale (E).

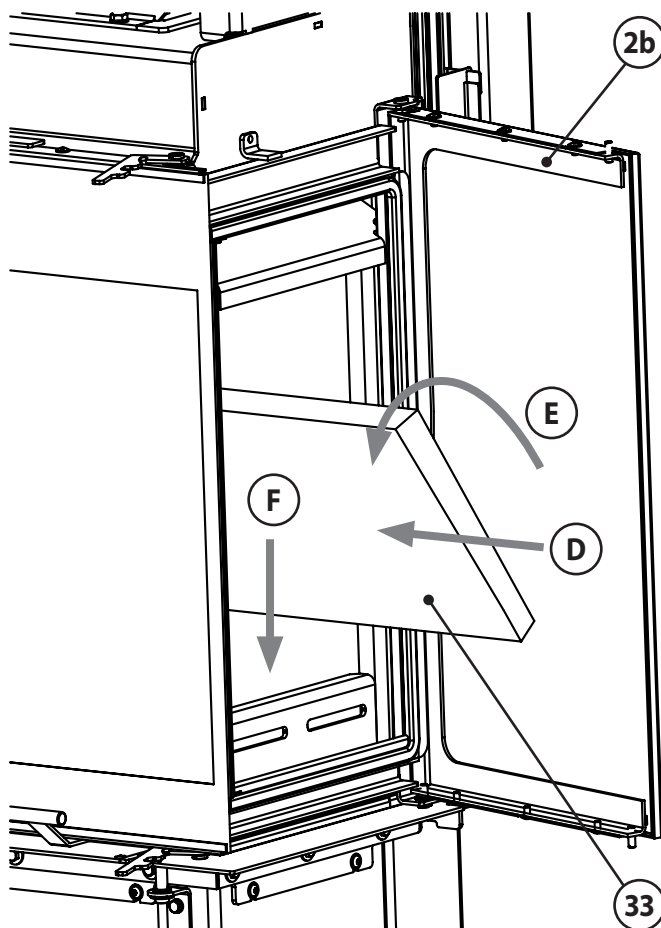

- ▶ Posez le déflecteur (33) vers le bas sur ses équerres de fixation (F).

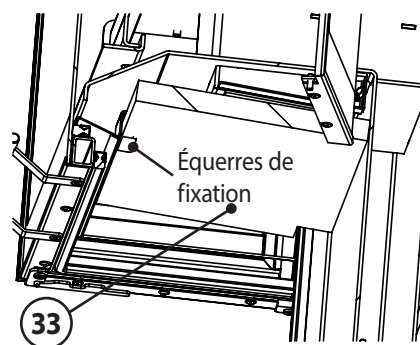

- ▶ Refermez les vitres latérales battantes de gauche (2a) et de droite (2b).

Le déflecteur (33) repose maintenant contre la porte coulissante relevable (1) et doit être fixé.

- ▶ Ouvrez de nouveau la porte coulissante relevable du foyer (1).

Le dos de l'habillage foyer est composé de 2 panneaux (10a).

- ▶ Veuillez introduire le panneau de gauche (10a) à l'intérieur du foyer comme indiqué sur le croquis ci-dessous (G).

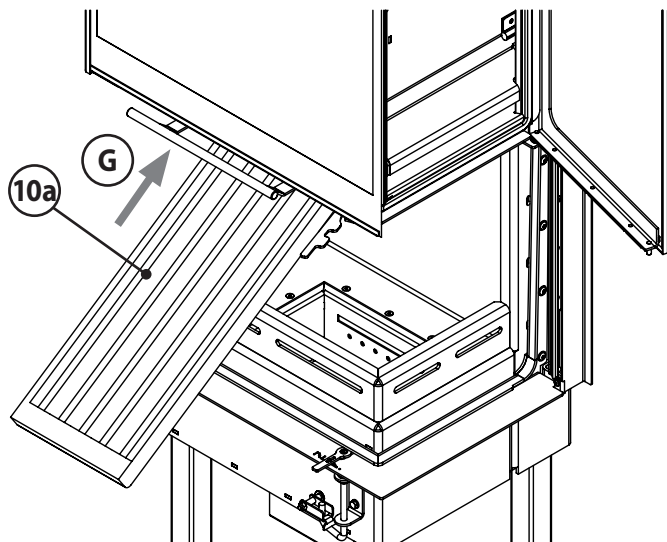

- ▶ Placez le panneau de gauche (10a) contre le dos du foyer (H)...

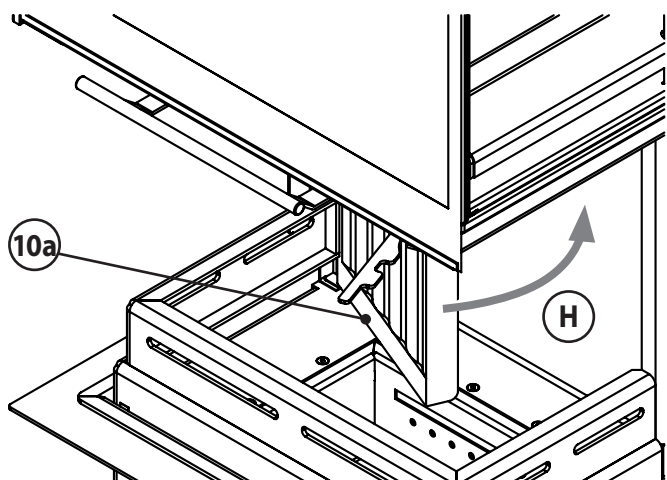

- ▶ ...et glissez-le complètement sur la gauche.
- ▶ Procédez de la même façon pour le panneau arrière de droite (10a) puis centrez bien les 2 panneaux (J).

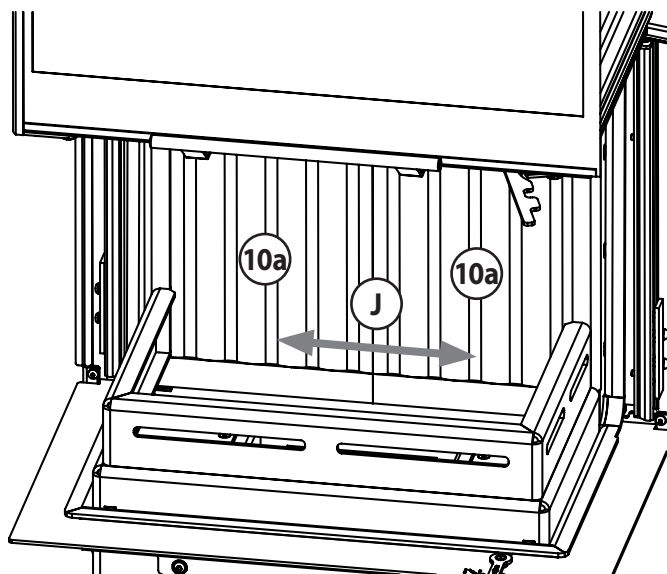

L'habillage foyer comprend en outre une sole composée de 2 plaques extérieures (10b) et de 2 plaques intérieures (10c).

- ▶ Posez les deux plaques extérieures (10b) sur le fond du foyer et faites-les glisser complètement vers l'extérieur.
- ▶ Posez ensuite les deux plaques intérieures (10c) entre les deux plaques extérieures (10b) et faites-les glisser complètement vers l'extérieur.

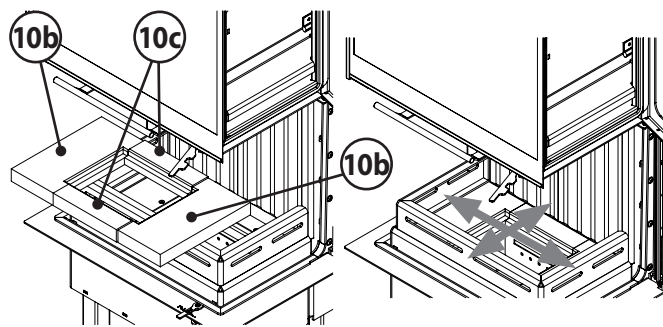

Mise en place du cendrier (9) et de la grille foyère (8) :

- ▶ Placez le cendrier (9) entre les 2 plaques de la sole (10b) et (10c).

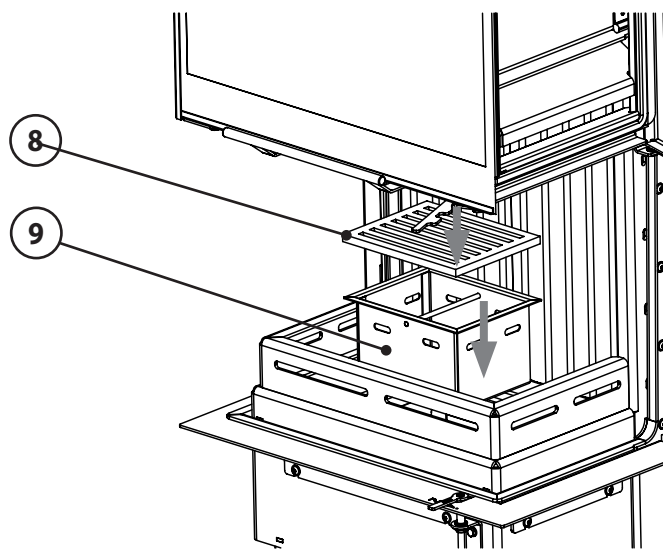

- ▶ Placez par dessus la grille foyère (8) entre les 2 plaques de la sole (10b) und (10c).

Veillez à ce que les fentes de la grille foyère (8) aillent en s'élargissant vers le bas.

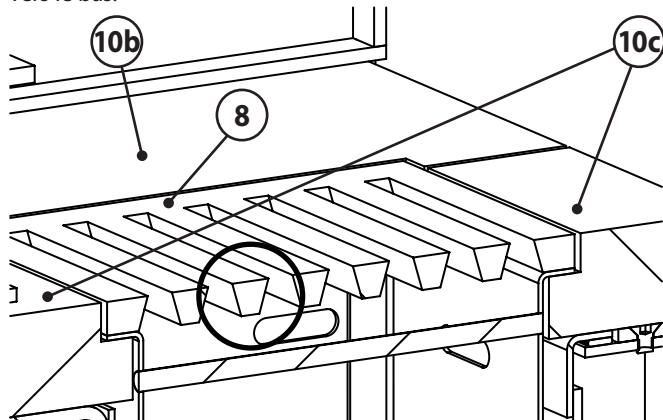

7.2.7 Montage des éléments de l'habillage



Les bords et les coins de l'habillage en béton cellulaire sont extrêmement fragiles!

- ▶ Disposez les éléments bien séparés les uns des autres sur une surface molle (couverture, tapis etc.)
- ▶ Lors du montage, prenez soin de poser les éléments à plat. Évitez de heurter les bords et les coins.



Les dimensions des éléments en béton cellulaire et du corps de chauffe sont soumises à certaines tolérances. Veuillez en tenir compte lors du montage et veillez à les compenser.

- ▶ Après le montage de chaque niveau des éléments de ceinturage, il sera nécessaire de s'assurer à l'aide d'un niveau bulle que les surfaces sont bien horizontales et planes les unes par rapport aux autres.

Veillez procéder au montage des éléments de l'habillage en suivant les instructions ci-dessous:

**Recommandation:**

Veillez respecter scrupuleusement les instructions d'utilisation de la colle.

- ▶ Veillez à éliminer immédiatement tout excès de colle!

**Attention:**

Ne collez les barres de distance qu'en cas d'adossement direct au mur!

- ▶ Collez les deux barres de distance avec ouverture d'arrivée d'air vers l'arrière (22) à l'aide la colle (comprise dans la livraison) au ras des coins correspondants de l'élément socle (14) comme indiqué sur le croquis ci-dessous.

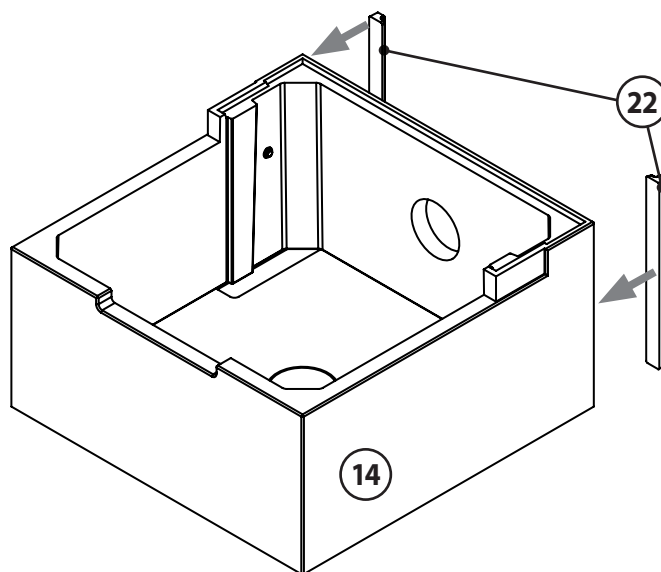

- ▶ Collez les deux barres de distance courtes sans ouverture d'arrivée d'air (23) et les deux barres de distance longues sans ouverture d'arrivée d'air (24) à l'aide la colle (comprise dans la livraison) au ras des coins correspondants du panneau arrière (16) comme indiqué sur le croquis ci-dessous.

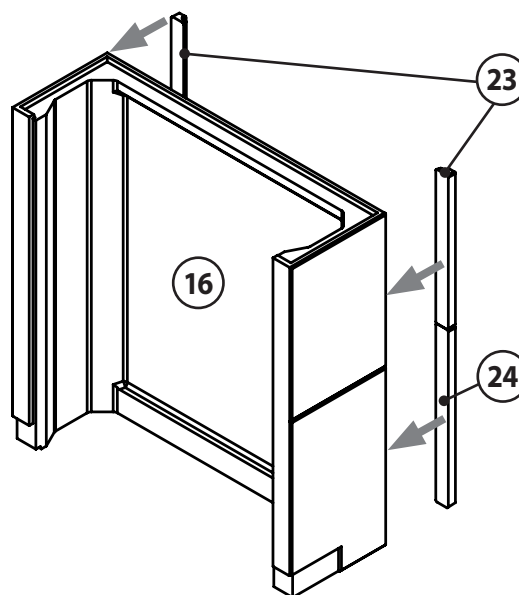

- Collez les deux barres de distance courtes sans ouverture d'arrivée d'air (23) à l'aide la colle (comprise dans la livraison) au ras des coins correspondants des éléments supérieur (18) et inférieur (17) comme indiqué sur le croquis ci-dessous.

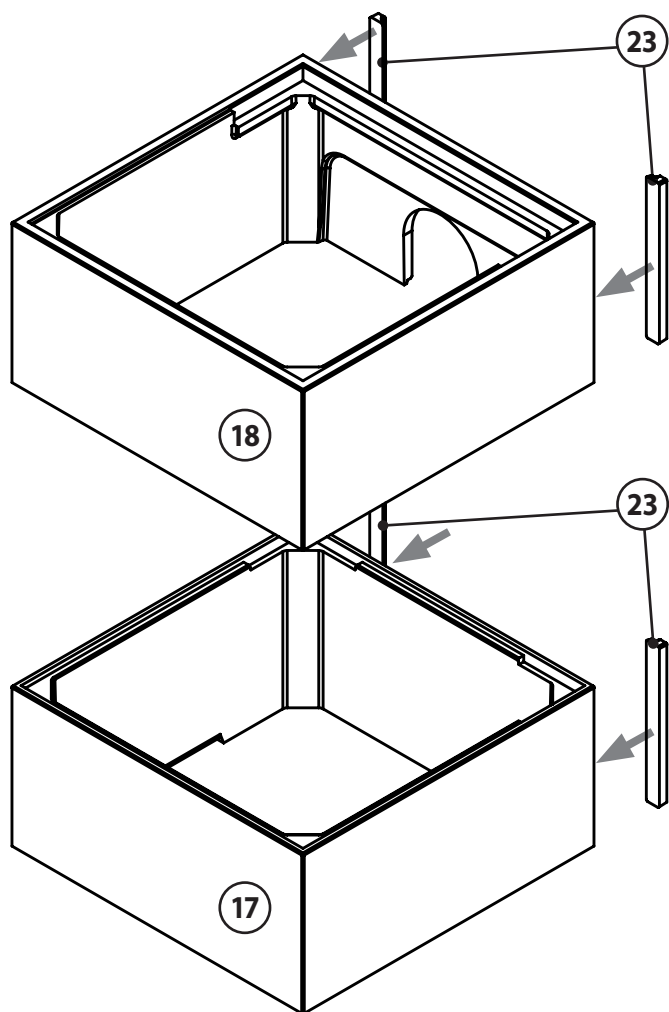



Recommandation:
Veuillez respecter scrupuleusement les instructions d'utilisation de la colle.

- Veuillez à éliminer immédiatement tout excès de colle!

7.3 Assemblage du poêle cheminée

Une fois les travaux de préparation terminés, on peut commencer l'assemblage du poêle cheminée:

- Placez la plaque support (21) sur l'emplacement choisi.

En cas d'adossement à un mur, la distance entre la plaque support (21) et le mur doit être de 40 mm minimum. La plaque support (21) doit être parfaitement horizontale et en angle droit par rapport aux murs d'adossement. Compensez la position si nécessaire à l'aide de cales adéquates.

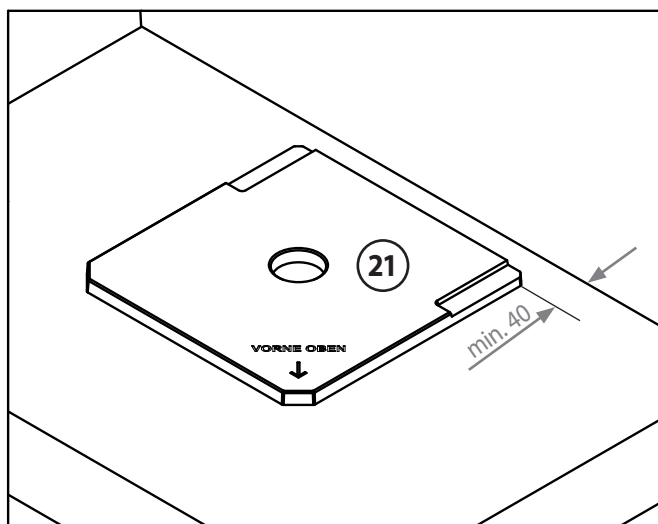

- Posez l'élément socle (14) sur la plaque support (21) comme indiqué sur le croquis ci-dessous:

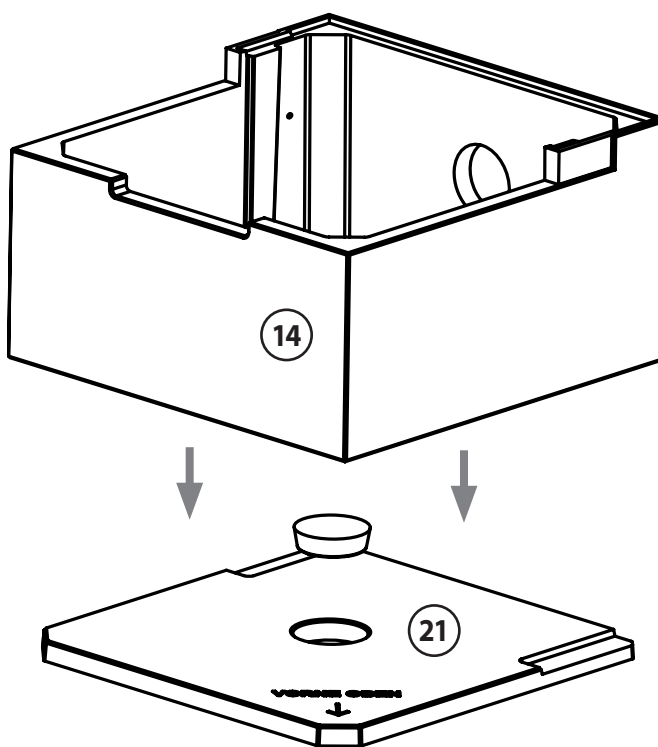

- Retirez ensuite avec précaution l'élément socle (14).
- Badigeonnez d'une fine couche de colle (environ 2mm) le bord inférieur de l'élément socle (14) .
- Replacez avec précision le socle (14) à sa place et appuyez légèrement.

Si une prise d'air extérieur vers le bas est souhaitée, il faut que le tuyau de raccordement (Ø 100 mm) dépasse de la plaque support (21) d'environ 30 à 40 mm. Le raccordement à la buse du corps de chauffe (25) sera effectué par la suite à l'aide d'un tuyau flexible en aluminium Alu-flex.

- Placez le corps de chauffe sur la plaque support (21) comme indiqué sur le croquis ci-dessous et ajustez le corps de chauffe de façon à obtenir une position parfaitement horizontale à l'aide des pieds réglables en hauteur (5).
La distance entre la surface de la plaque support (21) et le bord inférieur du corps de chauffe doit être de 389+2 mm.

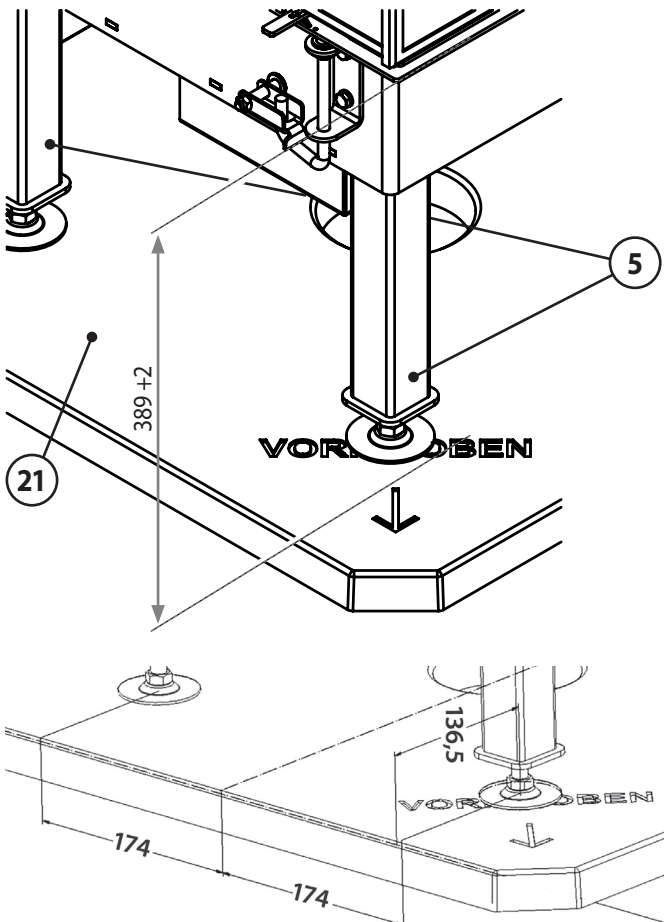

- Retirez les fixations de transport (34):
Pour cela, dévissez les 2 vis (35), soulevez légèrement le contrepois (37), tirez vers l'avant (A) les fixations de transport (34) et faites-les pivoter (B) de 180°. Remettez-les en place sur leur côté court (C) et fixez-les de nouveau à l'aide des vis (35).

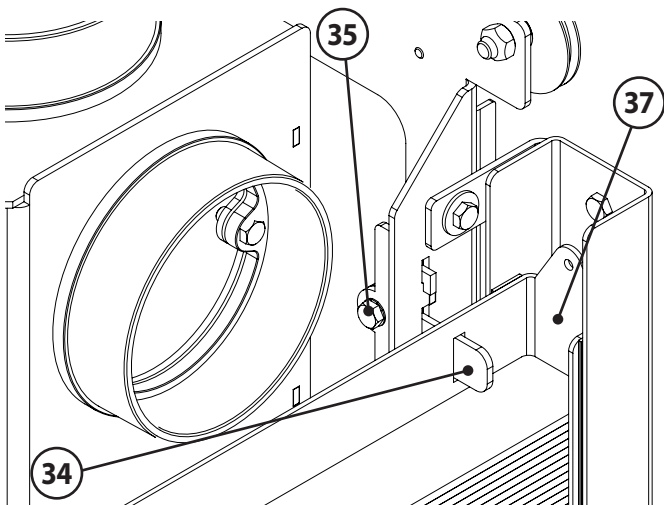

- Soulevez avec précaution l'élément socle (14) au-dessus du corps de chauffe, enfilez vers le bas et déposez-le sur le sol par dessus la plaque support (21).
- Vérifiez que la position de l'élément socle (14) est parfaitement horizontale. Compensez si nécessaire la position à l'aide de cales adéquates.
- Réajustez, si nécessaire, la position de la plaque support (21) munie du corps de chauffe et de son élément socle (14)!

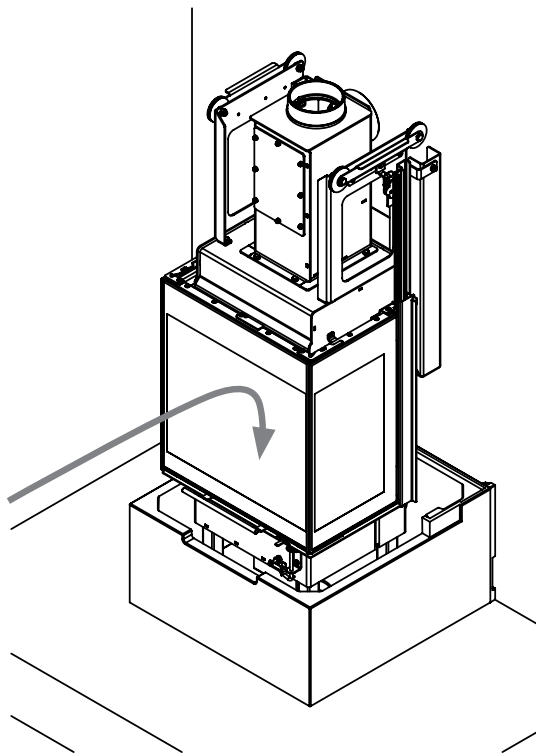

On peut maintenant procéder, si nécessaire, au raccordement du corps de chauffe à une prise d'air extérieur par l'arrière.

- Veuillez utiliser pour cela un tuyau flexible en aluminium Alu-Flex (Ø 100 mm) et fixez-le sur ses 2 extrémités à l'aide de colliers de fixation.

i Le tuyau flexible en aluminium Alu-flex et les colliers de fixation ne sont pas compris dans la livraison.

Le corps de chauffe et l'habillage en béton cellulaire ne sont pas reliés l'un à l'autre et restent des unités distinctes l'une de l'autre. La stabilité de l'habillage en béton est assurée fiablement par des rails-support en acier et des serrages de vis. Les rails-support en acier soutiennent et maintiennent fermement et sûrement tous les éléments de l'habillage dans leur position en combinaison avec des tiges filetées pour le serrage.

- Placez les deux rails-support en acier (38) entre la plaque support (21) et l'élément de ceinturage inférieur (14) comme indiqué sur le croquis qui suit. Pour cela, soulevez légèrement l'élément socle (14).

- ▶ Vissez ensuite les rails-support en acier (38) à l'aide des vis (39) et des rondelles (40) comprises dans la livraison dans les encoches de l'élément socle (14);
Vissez tout d'abord seulement à la main.

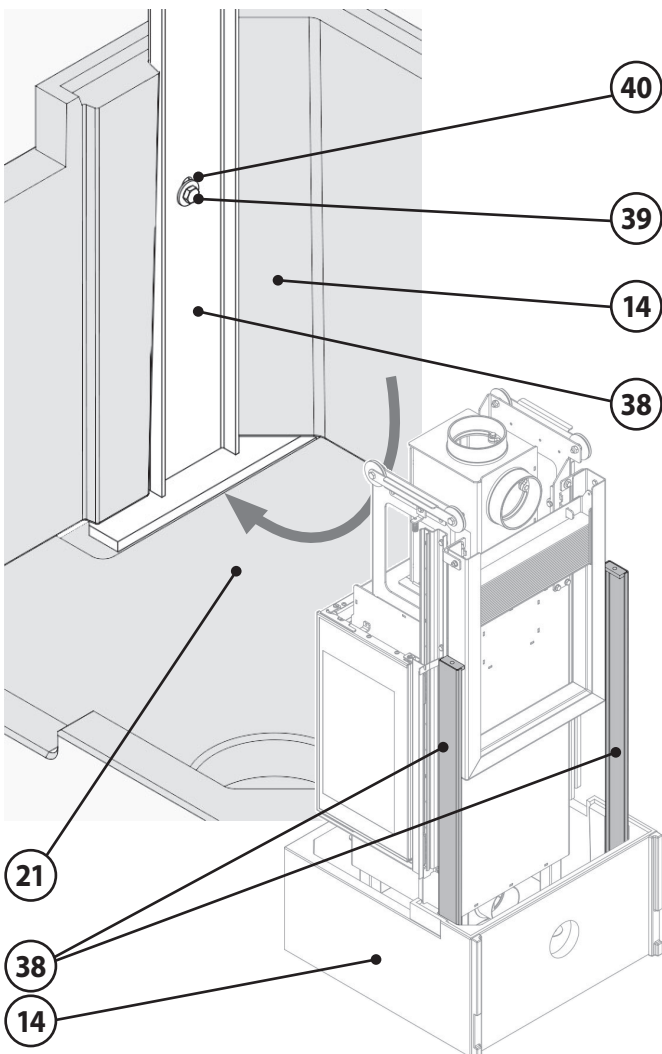

- ▶ Appliquez une couche de colle d'environ 2 mm sur le bord supérieur de l'élément socle (14).
- ▶ Soulevez avec précaution le panneau arrière (16) au-dessus du corps de chauffe, posez-le à sa place et corrigez sa position.

Recommandation:

 Veuillez respecter scrupuleusement les instructions d'utilisation de la colle.
 ▶ Veillez à éliminer immédiatement tout excès de colle!

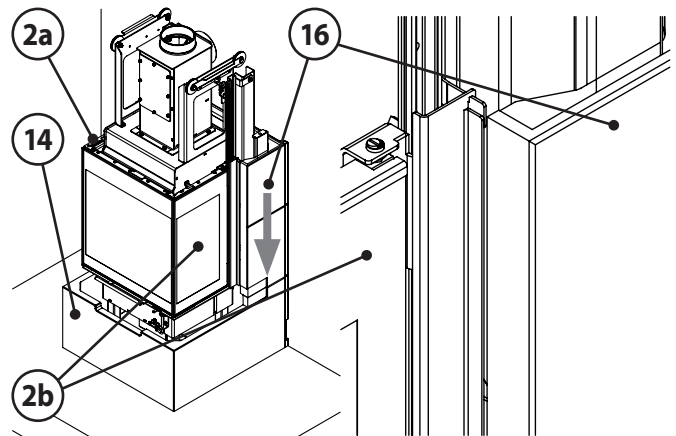
- ▶ Positionnez le corps de chauffe de façon à ce que les vitres battantes de droite (2b) et de gauche (2a) situées dans les encoches avant du panneau arrière (16) soient bien parallèles au bord extérieur. Les interstices doivent être de dimensions parfaitement identiques.

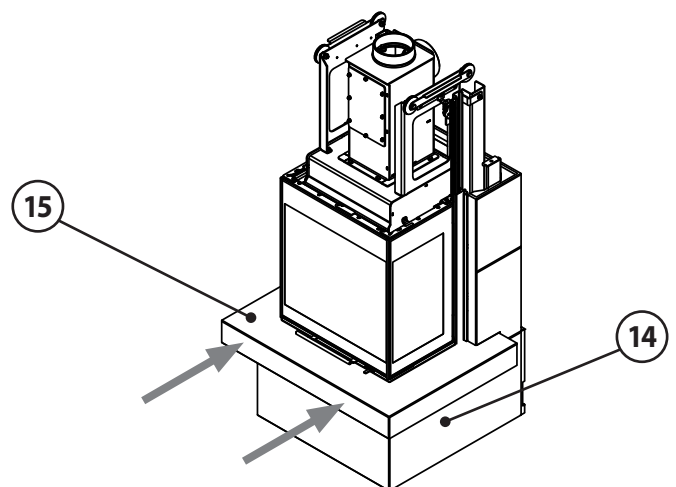

Pour la pose du parement (15) veuillez suivre les instructions ci-dessous:

- ▶ Poussez le parement (15) dans l'encoche de l'élément socle (14) prévue à cet usage sur jusqu'à ce qu'il bute contre le fond. Veillez à ce que le bord inférieur du corps de chauffe repose directement sur le parement (15). Pensez également à tenir compte de la couche de colle à appliquer (environ 2 mm).



Recommandation:

 Veuillez respecter scrupuleusement les instructions d'utilisation de la colle.
 ▶ Veillez à éliminer immédiatement tout excès de colle!

Recommandation: Il est recommandé de ne pas coller le parement (15). Si néanmoins le parement (15) est collé, veuillez utiliser une très petite quantité de colle, car il est important d'assurer une possibilité d'accès à l'unité de réglage en cas d'éventuelle nécessité de travaux de maintenance.

Si le parement (15) ne passe pas sous le bord inférieur ou s'il y a trop de jeu, il est nécessaire de corriger la hauteur du corps de chauffe à l'aide de ses pieds réglables.

- ▶ Pour cela, retirez le parement (15) avec précaution.
- ▶ Remettez-le en place après avoir corrigé la hauteur du corps de chauffe à l'aide de ses pieds réglables en hauteur.

Étape suivante: pose de l'élément de ceinturage inférieur (17) sur le panneau arrière (16):

- ▶ Appliquez une couche de colle d'environ 2 mm sur le bord supérieur du panneau arrière (16).
- ▶ Déposez l'élément de ceinturage inférieur (17) et contrôlez soigneusement sa position horizontale.

Compensez si nécessaire la position à l'aide de cales adéquates.

Recommandation:
 Veuillez respecter scrupuleusement les instructions d'utilisation de la colle.
 ▶ Veillez à éliminer immédiatement tout excès de colle!

- ▶ Utilisez le support de montage (46, compris dans la livraison) pour soutenir l'élément de ceinturage inférieur (17).

Attention:
 Il est impératif de laisser le support de montage (46) en place jusqu'à la fin des travaux de montage de l'habillage en béton!

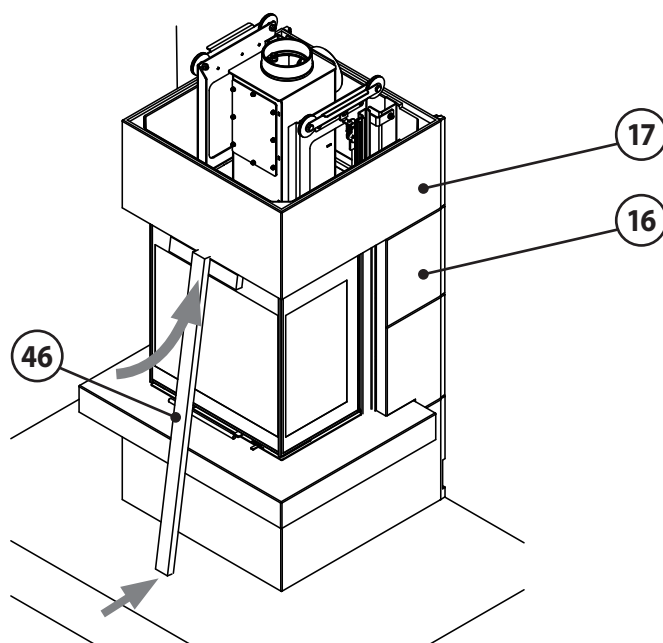

- ▶ Veuillez ouvrir et fermer les vitres latérales battantes de droite (2b) et de gauche (2a) pour s'assurer de leur bon fonctionnement.

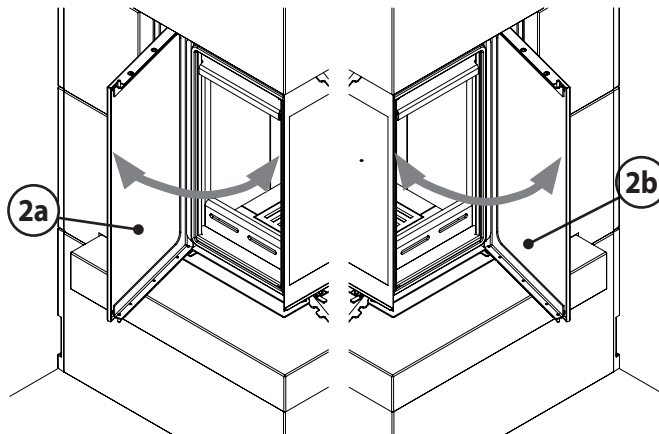

Assurez-vous que le jeu entre l'arête supérieure des vitres latérales coulissantes de droite (2b) et de gauche (2a) et l'élément de ceinturage inférieur (17) est suffisant!

- ▶ En cas de raccordement par l'arrière, introduisez un tuyau courant de la longueur nécessaire sur la buse (29) du corps de chauffe et établissez une connexion étanche au conduit.

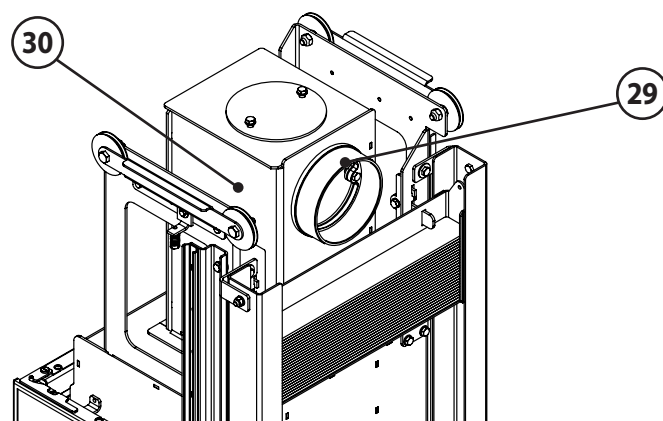

- ▶ Pour cela, dévissez les 8 vis de fixation (41; M8x6) du dôme de sortie des fumées (30) et tirez celui-ci vers vous.
- ▶ Après le montage du tuyau, repoussez le dôme de sortie des fumées (30) à sa place et refixez-le en revissant ses 8 vis de fixation (41; M8x6).

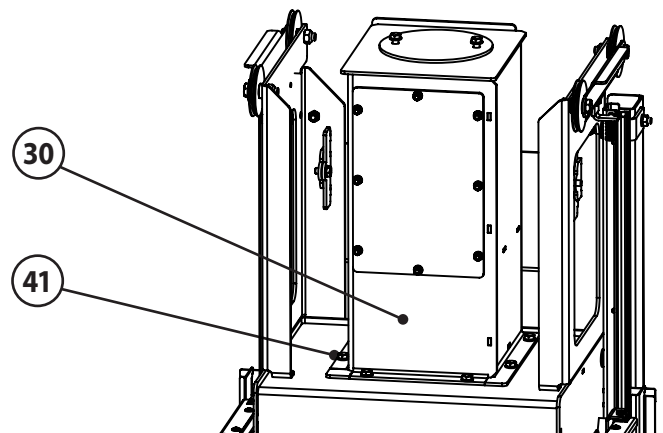

Étape suivante: pose de l'élément de ceinturage supérieur (18) sur l'élément inférieur (17). En cas de raccordement par l'arrière, veuillez munir l'élément supérieur (18) d'une ouverture adéquate! Pour cela, veuillez vous conférer au paragraphe «7.2.5 Travaux de préparation pour raccordement vers l'arrière».

- ▶ Appliquez une couche de colle d'environ 2 mm sur le bord supérieur de l'élément de ceinturage inférieur (17).
- ▶ Posez l'élément de ceinturage du haut (18) et corrigez sa position.

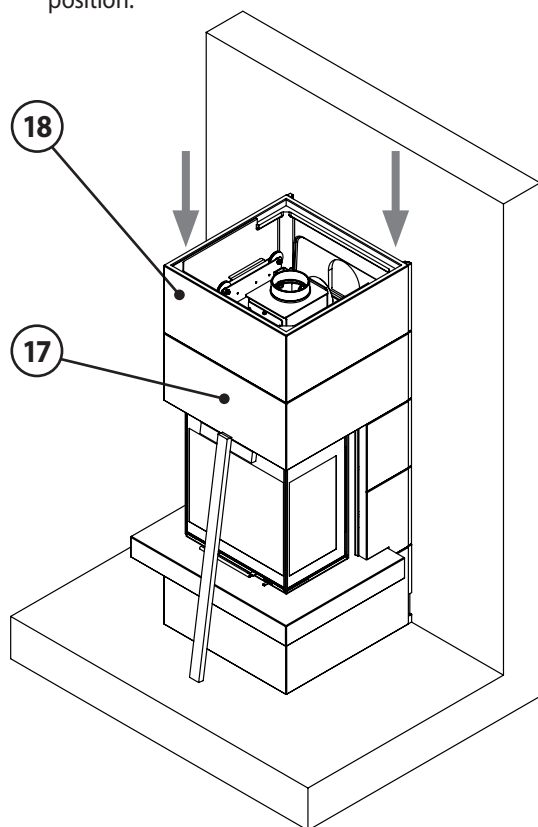

Recommandation:
Veuillez respecter scrupuleusement les instructions d'utilisation de la colle.

- ▶ Veillez à éliminer immédiatement tout excès de colle!

Étape suivante: serrage de vis, constitué d'une tige filetée (41; M12x570), d'une plaque gousset (42) et de leur assemblage avec les rails-support en acier (38).

- ▶ Introduisez la plaque gousset (42) sur la tige filetée (41).
- ▶ Placez la plaque gousset (42) dans l'encoche prévue à cet usage située sur l'arrière de l'élément de ceinturage supérieur (18) comme indiqué sur le croquis qui suit.
- ▶ Vissez la tige filetée (41) dans le rail-support en acier (38).

Attention:
Couple de serrage maxi 15 Nm!

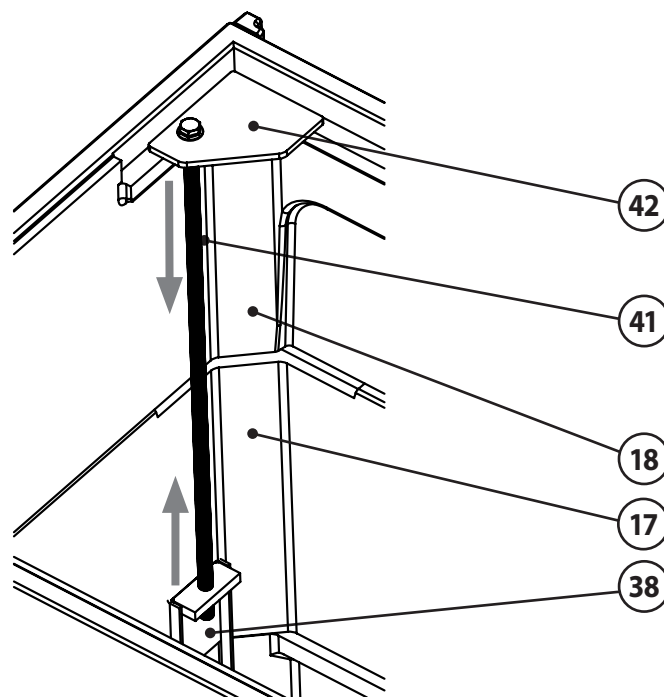
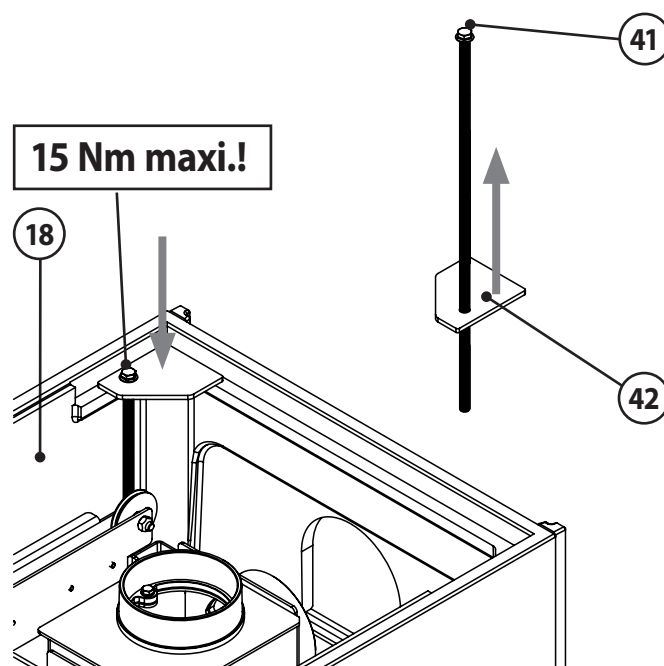

- ▶ Posez l'élément de finition (19) sur l'élément de ceinturage supérieur (18) comme indiqué sur le croquis ci-dessous.
Ne le collez pas!

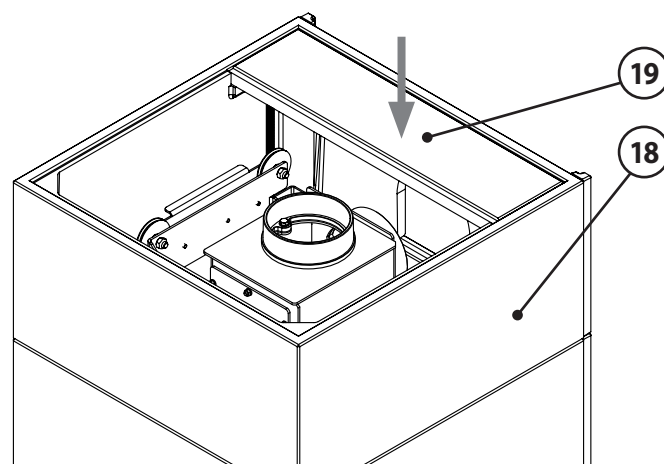

Étape suivante: pose de la grille de convection (20) dans l'ouverture restante de l'élément de ceinturage supérieur (18).

- En cas de raccordement **vers l'arrière**, posez la grille de convection (20) telle qu'elle est.

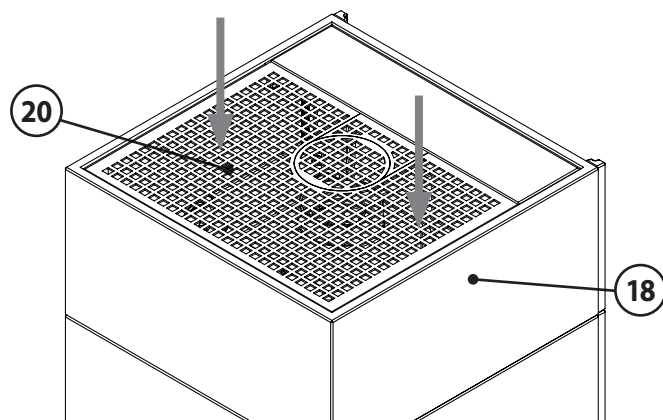

- En cas de raccordement **vers le haut**, il faut défoncer à la main l'empreinte pré-perforée de la grille (20) comme indiqué sur le croquis ci-dessous.

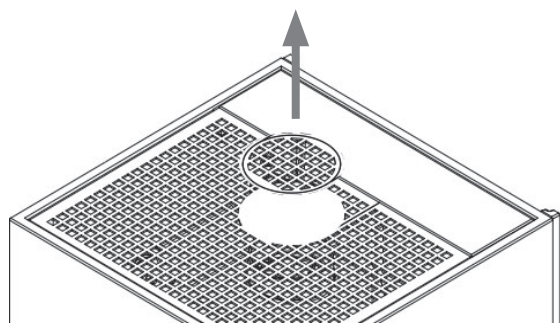

- Introduisez ensuite un tuyau droit dans la buse (29) du corps de chauffe.

Pour colmater les joints éventuels entre l'habillage et le mur d'adossement ou le sol, ou entre le parement (15) et l'habillage en béton, veuillez utiliser la cartouche de mastic acrylique comprise dans la livraison.

Pour l'option «Ardoise»: d'éventuelles imperfections sur la surface du parement (15) ou des éclaboussures de peinture peuvent être réparées à l'aide de la peinture noire et de l'éponge comprises dans la livraison de l'appareil.



Recommandation:
Il est possible de constater au cours du déballage ou du montage de petites imperfections, fissures fines ou autres détériorations minimales sur les éléments en béton. Ceci peut être aisément réparé avec le mortier compris dans la livraison.

Pour finir, l'habillage en béton doit être peint à l'aide d'une peinture murale courante dans la couleur souhaitée.

Pour la préparation de la surface, il est possible d'utiliser une sous-couche ou primaire d'accrochage.



Recommandation:

En choisissant votre peinture, veuillez vous assurer qu'elle sera à même de supporter des températures constantes de plus de 150°C.

8. Installation et mise en service

8.1 Installation

Emplacement dans la pièce d'installation:

Pour éviter tout danger d'incendie, il est indispensable de strictement respecter les règles et consignes de sécurité locales en vigueur. Veuillez également respecter les distances minimales.

- ▶ Ne posez aucun objet inflammable (par ex. tapis, meubles, plantes, etc.) dans la zone de sécurité.
- ▶ La zone autour du raccordement au conduit des fumées dans le mur ne doit comporter aucun matériau inflammable ou sensible aux températures.

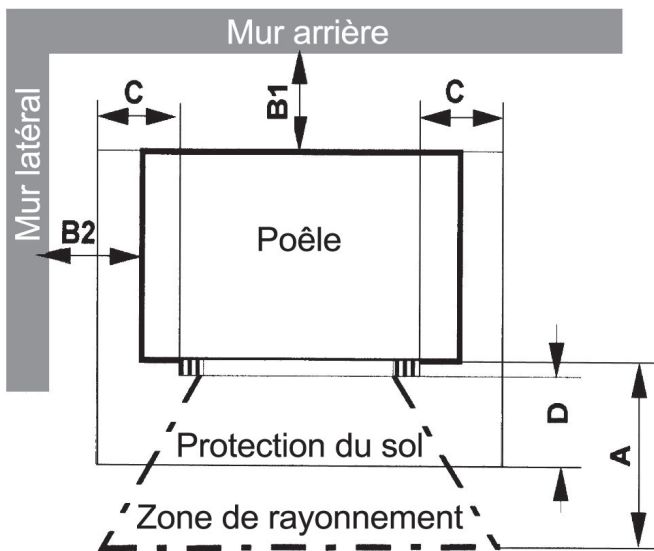

Distances minimales à respecter:

A: 85 cm dans la zone de rayonnement de la vitre
B1: 0 cm distance mur arrière avec barres de distance collées (cf. p.20!)
B2: 60 cm distance mur latéral
C: 30 cm protection sol sur les côtés de la porte
D: 50 cm protection sol devant la porte

Les distances minimales arrières (B1) et latérales (B2), ainsi que la distance minimale dans la zone du rayonnement de la vitre sont également mentionnées sur la plaque signalétique de l'appareil.

Ces distances minimales se réfèrent à des murs inflammables ou porteurs. Si ce n'est pas le cas, il est possible de réduire ces distances. Dans le cas de **murs hautement isolés** (valeur $U < 0,4 \text{ W/m}^2\text{-K}$) il faudra augmenter de 5 cm la distance minimale nécessaire entre le mur et l'appareil en fonction de la norme DIN 18896.

8.2 Premier feu

Conditions préalables:

Le système respecte les consignes en vigueur et a été agréé par une autorité officielle compétente et qualifiée.



- ▶ Assurez-vous d'avoir retiré de la chambre de combustion et du cendrier tous les documents et accessoires fournis.
- ▶ Décoller soigneusement tous les autocollants de la vitre sans y laisser de trace.

Premier feu

La peinture spéciale haute température de l'appareil ne durcit qu'après un premier feu. La peinture va tout d'abord se ramollir pour parfaire son application et durcira de manière définitive et permanente durant le refroidissement du poêle.

Veuillez noter les points suivants:

- ▶ Avant le premier feu, veuillez vous assurer qu'aucun objet (gants, emballages plastique, etc.) ne se trouve dans le cendrier ou les voies d'évacuation.
- Il est fortement déconseillé de toucher ou de frôler le poêle durant la phase premier feu. Faites tout particulièrement attention à ce que vos gants de protection n'effleurent la surface située au-dessous de la poignée de la porte quand vous ouvrirez celle-ci pour une première réalimentation du poêle.
- Pendant cette première chauffe, le poêle dégagera des odeurs et des fumées, phénomène normal dû à la cuisson de la peinture et à l'évaporation des graisses de montage. Ces odeurs disparaîtront rapidement.
- ▶ Veillez donc à bien ventiler la pièce.
- Ne déposez aucun objet sur le poêle pendant la phase de cuisson de la peinture.
- Ce processus de cuisson de la peinture doit être effectué sous surveillance.



Souvent, les conduits de fumées en maçonnerie qui n'ont pas été utilisés pendant une longue période doivent être «séchés» en un premier temps. Ce n'est qu'après plusieurs flambées intenses que vous obtiendrez un bon tirage.

9. Utilisation



Une utilisation correcte du poêle demande un peu d'entraînement. Type du bois utilisé, épaisseur des bûches, taux de d'humidité résiduelle, tirage du conduit: ces paramètres ne sont pas constants et demandent que l'on s'y adapte lors de l'utilisation du poêle.

À l'allumage, il n'est pas possible de chauffer en mode économique à allure faible!

Il faut tout d'abord utiliser une grande quantité de petit bois qui doit se consumer rapidement en utilisant ainsi beaucoup d'oxygène, de manière à ce que le foyer et le conduit atteignent rapidement leur température de service et pour obtenir ainsi un bon tirage.

On s'aperçoit que la température de service est atteinte lorsque les parois du foyer, noircies lors de la phase d'allumage, reprennent leur couleur claire.

9.1 Phase d'allumage



Attention:

L'alimentation du poêle ne peut se faire que par la porte coulissante relevable (1) entièrement ouverte. Il est interdit d'alimenter le poêle par une des vitres latérales battantes (2a) ou (2b)!

- ▶ Ouvrez complètement le régulateur d'air de combustion (13) (tirette poussée complètement sur la gauche en position d'allumage «Choke» (= starter). En position d'allumage «Choke», l'arrivée d'air secondaire est complètement ouverte avec de plus un apport d'air primaire.

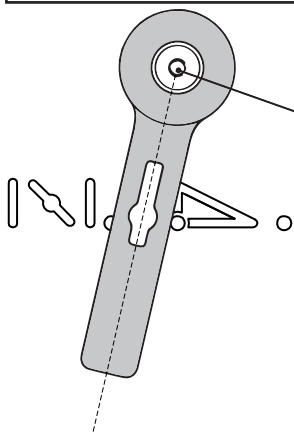
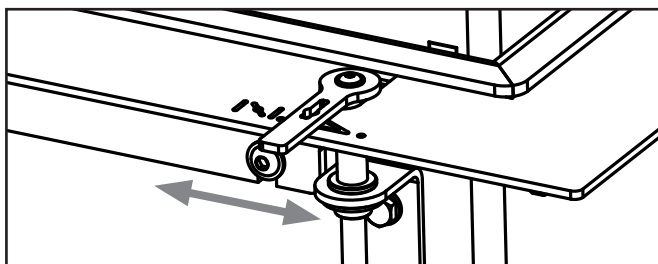

- ▶ Déposez sur le milieu de la grille 2 bûches de taille moyenne espacées d'environ 2 à 3cm parallèlement à l'ouverture du foyer.

- ▶ Posez 2 ou 3 cubes d'allumage sur les bûches.

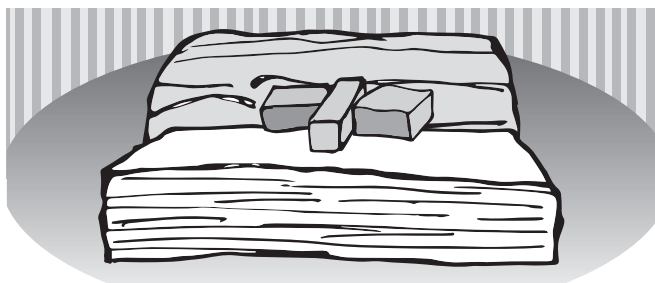

- ▶ Empilez ensuite autour des cubes d'allumage 8 bûchettes (3-4 cm d'épaisseur) sur 4 couches. Les flammes des cubes d'allumage doivent par la suite pouvoir brûler librement vers le haut au contact des bûchettes.



- ▶ Allumez les cubes.



Attention:

Prenez soin de toujours refermer complètement et hermétiquement la porte coulissante relevable du foyer pour éviter que des fumées ne s'échappent dans la pièce d'installation!

Le feu brûle maintenant par le haut et enflamme ce faisant les bûches plus épaisses de la couche de dessous.

- ▶ Après environ 15 à 20 minutes de combustion, poussez la tirette de régulation d'air de combustion (13) vers la droite, de la position «Choke» (=Starter) à la position «Max.».

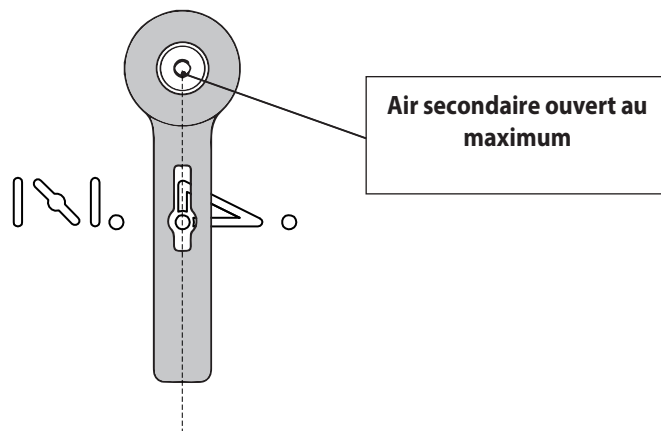

- ▶ Au cours de la combustion, nous vous conseillons de réduire l'arrivée d'air secondaire en poussant la tirette de régulation d'air de combustion (13) vers la droite, tout en veillant à conserver des flammes vives (sans suie sur leur sommet).

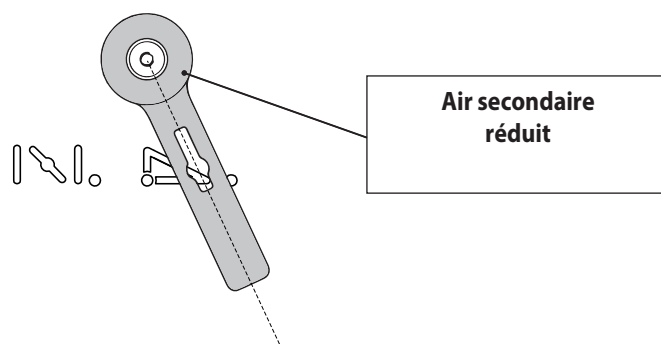

i L'arrivée d'air ne doit jamais être complètement fermée quand l'appareil est en fonctionnement! En cas de tirage faible, veuillez laisser la tirette de régulation d'air (13) sur la position «Max»!

i À l'allumage, nous vous conseillons d'alimenter avec modération le foyer du poêle encore froid et de veiller à ce que le feu ne s'emballe pas trop vite, de façon à ce que les différents matériaux puissent s'adapter progressivement à la chaleur. On évitera ainsi les risques de fissures de l'habillage du foyer et les craquements dus à la dilatation des matériaux.

9.2 Réalimentation de l'appareil

Pour utiliser au maximum la chaleur de ce combustible et pour éviter des émissions excessives, il faut utiliser l'appareil à sa puissance nominale. À cet effet, il est nécessaire d'utiliser une quantité de bois d'environ 1,44 kg, pour une durée de combustion de 45 minutes.



- ▶ Ne rechargez le poêle qu'une fois le bois consumé, quand il n'y a plus de flammes dans les braises. Veuillez d'abord entrouvrir la porte (1) avant de l'ouvrir complètement.

Cela évitera l'échappement d'une trop grande quantité de fumées lors de l'ouverture de la porte (1).



Il faut enlever les cendres et les restes de braises qui tombent à proximité du joint de la porte coulissante relevable (1) par dessus la grille verticale (44). Si la porte coulissante relevable (1) ne ferme pas de façon étanche, il y a apport d'air inopportun, ce qui entraîne des dépôts de suie sur les vitres.

- ▶ Ouvrez l'arrivée d'air: poussez la tirette de régulation d'air (13) vers la gauche.

PRUDENCE:
Risques de blessures causés par l'échappement de flammes ou de fumées lors de l'ouverture de la porte.

- ▶ Veuillez donc ouvrir la porte progressivement, lentement et avec précaution.

PRUDENCE:
Risques de brûlures au contact des surfaces chaudes.

- ▶ Veuillez utiliser des gants de protection pour manipuler la porte et les éléments de commande.

PRUDENCE:
Un chargement de bûches supérieur à la quantité indiquée ou l'utilisation de bois industriel (palette, bois de menuiserie, bois traité) peut entraîner une surchauffe du poêle avec endommagement du corps de chauffe et usure prématurée des plaques de vermiculite.

- ▶ Pour ouvrir et fermer la porte (1) et pour la réalimentation en bois, veuillez toujours porter des gants de protection!
- ▶ Veuillez d'abord entr'ouvrir la porte coulissante relevable (1) avec précaution avant de l'ouvrir complètement.
- ▶ Déposez sur les braises 2 bûches maximum espacées d'environ 2-3 cm parallèlement à l'ouverture de la porte (1) (transversalement) sur le milieu de la grille.

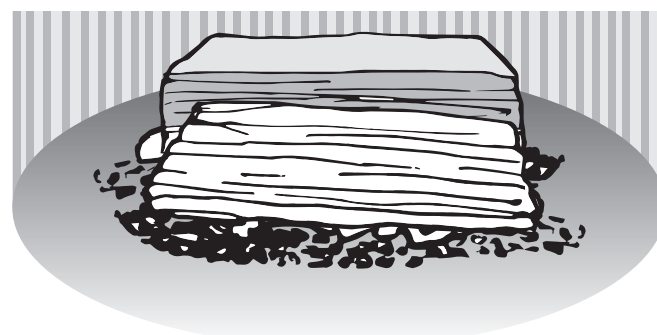

- ▶ Fermez la porte coulissante relevable (1).
- ▶ Pour faciliter l'allumage, il est possible d'ouvrir l'apport d'air primaire pendant 5 à 10 minutes en positionnant la tirette de régulation d'air de combustion (13) sur la position allumage («Choke» =Starter).
- ▶ Au cours de la combustion, veuillez réduire lentement l'arrivée d'air en poussant progressivement la tirette de régulation d'air de combustion (13) vers la droite tout en veillant à conserver des flammes vives (sans pointes de suie).

9.3 Réglage de la puissance de chauffage

La puissance de chauffage de l'appareil est déterminée et influencée par différents facteurs:

- **Dépression (tirage)**

La puissance du tirage dépend de la longueur du conduit des fumées et de sa constitution ainsi que de la différence de température entre les fumées et l'air extérieur.

Les longs conduits en acier à double paroi engendrent un tirage puissant, les conduits en maçonnerie courts ont pour leur part un tirage faible.

À la mi-saison, avec des températures extérieures de 10°C ou plus, le tirage peut être soumis à de fortes variations et a tendance à être trop faible. On peut remédier à ces variations de tirage grâce à la tirette de régulation d'air de combustion (13):

- ▶ Poussez-la vers la droite pour réduire l'arrivée d'air de combustion.
- ▶ Poussez-la vers la gauche pour augmenter l'arrivée d'air de combustion.

- **Épaisseur des bûches**

- ▶ Pour une combustion rapide avec puissance de chauffage élevée mais brève, veuillez utiliser des bûches plutôt minces ($\varnothing \leq 6$ cm).
- ▶ Pour une combustion lente avec puissance de chauffage stable, veuillez utiliser de grosses bûches ($\varnothing \geq 10$ cm)



Évitez d'utiliser le régulateur d'air de combustion (13) pour réduire l'allure du poêle quand il est alimenté au maximum.

Vous éviterez ainsi de trop fortes émissions, des vitres encrassées et un échappement excessif de fumées lors de l'ouverture de la porte coulissante relevable (1).

- ▶ Pour diminuer l'allure, il est préférable de réduire la quantité de combustible tout en veillant à conserver une flamme vive.

9.4 Chauffage à la mi-saison

À la mi-saison, avec des températures extérieures de 10°C ou plus ou en cas de vent chaud, le tirage peut être soumis à de fortes variations et a tendance à être trop faible. L'appareil brûle mal ou tire mal.

- ▶ Réduisez la taille des bûches pour augmenter la température des fumées et stabiliser ainsi le tirage.
- ▶ Éventuellement, augmentez faiblement l'apport d'air en poussant légèrement la tirette de régulation d'air de combustion (13) vers la gauche.

9.5 Mise hors-service de l'appareil

• Mise hors-service normale de l'appareil

- ▶ Laissez les braises s'éteindre complètement.
- ▶ Fermez l'arrivée d'air: poussez complètement la tirette de régulation d'air de combustion (13) vers la droite.
- ▶ Sortez le cendrier (6) et videz-le.



AVERTISSEMENT:
Des cendres trop chaudes peuvent entraîner un incendie.

- ▶ Avant de jeter les cendres, veuillez vous assurer qu'elles sont complètement refroidies.

• Mise hors-service urgente de l'appareil (par ex. en cas d'incendie)



RECOMMANDATION:
Conduite en cas d'urgence (par ex. incendie): ne vous mettez jamais vous-même en danger. Mesures possibles sans négliger par là votre propre sécurité:

- ▶ Mettez en garde les personnes présentes et demandez-leur de quitter le bâtiment sans attendre.
- ▶ Mettez immédiatement l'appareil hors-service.

• En cas de surchauffe de l'appareil



AVERTISSEMENT! Danger de brûlures.

- ▶ Ne jamais jeter d'eau pour éteindre le feu!

- ▶ Fermez l'arrivée d'air: poussez complètement la tirette de régulation d'air de combustion (13) vers la droite.
- ▶ Fermez la porte coulissante relevable du foyer (1).
- ▶ Cessez de réalimenter l'appareil, laissez s'éteindre le feu et les braises.
- ▶ Un professionnel qualifié devra s'assurer par la suite que l'appareil, l'ensemble des installations d'évacuation et le conduit sont bien restés intacts.

• En cas de feu de cheminée



AVERTISSEMENT! Danger de brûlures.

- ▶ Ne jamais jeter d'eau pour éteindre le feu!

- ▶ Fermez l'arrivée d'air: poussez complètement la tirette de régulation d'air de combustion (13) vers la droite.
- ▶ Fermez, le cas échéant, l'arrivée d'air extérieur.

▶ Appelez les pompiers!

• Après l'alerte

- ▶ Un professionnel qualifié devra s'assurer par la suite que l'appareil, l'ensemble des installations d'évacuation et le conduit sont bien restés intacts.

10. Nettoyage, entretien et maintenance

10.1 Nettoyage des surfaces

La peinture du poêle n'atteint sa dureté définitive qu'après plusieurs flambées soutenues à puissance nominale. Pour éviter d'endommager la peinture, nous vous conseillons de nettoyer les surfaces peintes seulement après plusieurs flambées! Pour nettoyer les surfaces, n'utilisez jamais de produits abrasifs, de chiffons microfibre ou de produits liquides sur les surfaces peintes. Utilisez exclusivement un chiffon doux bien sec.

10.2 Nettoyage de la vitre



L'encrassement progressif des vitres est un phénomène normal et inévitable et ne peut faire l'objet d'une réclamation.

- ▶ Veuillez nettoyer les vitres régulièrement au plus tard après 8 heures de service!

L'encrassement des vitres sera faible si l'on utilise du bois bien sec (séché en étuve) et si l'arrivée d'air est suffisante:

- ▶ Augmentez légèrement l'arrivée d'air (tirette de régulation d'air (13) poussée sur la gauche) pour augmenter ainsi la température à l'intérieur du foyer.
- ▶ Réglez l'allure du poêle de préférence au moyen de la quantité de bois.
- ▶ Pour une allure faible, il est préférable de réduire la quantité de combustible tout en veillant à conserver une flamme vive.

Un allumage correct (cf. paragraphe «9.1 Phase d'allumage») est également essentiel.

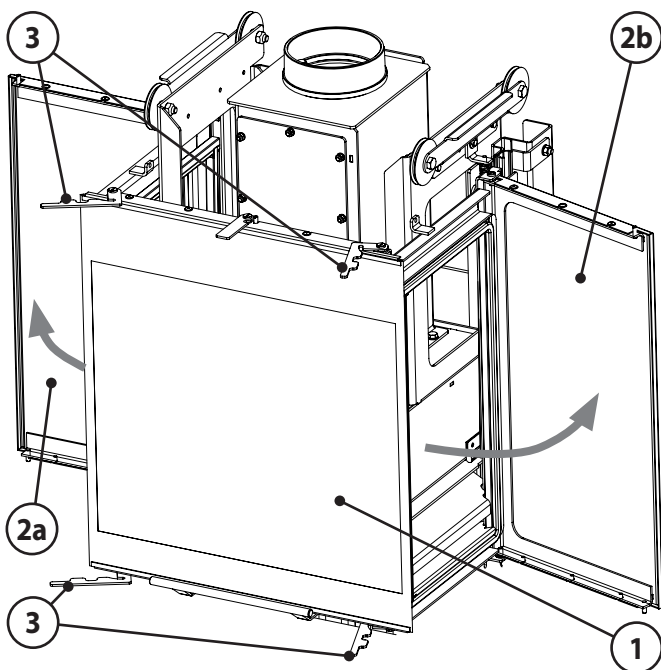

Pour faciliter le nettoyage de la vitre de la porte coulissante relevable (1), il est possible d'ouvrir les vitres latérales battantes de gauche (2a) et de droite (2b).

Les deux crochets de verrouillage (3) sur le haut et sur le bas de la porte coulissante relevable (1) maintiennent celle-ci ouverte.

- ▶ Relevez la porte coulissante relevable (1) et tournez les deux crochets de verrouillage du bas vers l'extérieur. Tirez ensuite la porte coulissante relevable (1) vers le bas et ouvrez les crochets de verrouillage du haut.

Les vitres se nettoient facilement à l'aide d'un chiffon sec ou légèrement humide. En cas de nettoyage avec un chiffon légèrement humide, veuillez sécher par la suite avec un chiffon bien sec.

Si les vitres sont très encrassées, il est possible d'utiliser des produits du commerce pour vitre de poêles. Veuillez ensuite sécher avec un chiffon bien sec.

Veillez à ne pas laisser couler le produit sur les joints et à ne pas vaporiser de produit liquide sur les surfaces peintes!

10.3 Nettoyage du foyer



ATTENTION! Danger de brûlures.

- ▶ L'appareil ne peut être nettoyé que quand il est complètement refroidi !

Le foyer, les canaux de circulation de fumée et le conduit doivent être contrôlés au moins une fois par an et doivent être, si nécessaire, débarrassés de leurs dépôts de suie et de cendres.

- ▶ Veuillez utiliser pour cette opération une balayette et/ou un aspirateur à cendres.

10.4 Nettoyage du catalyseur



L'appareil est équipé d'un catalyseur (32) pour une combustion particulièrement propre.

Pour assurer un fonctionnement fiable à long terme, le catalyseur (32) doit être nettoyé soigneusement et régulièrement en suivant les instructions ci-dessous!

Les particules incombustibles des cendres volantes se déposent petit à petit sur le catalyseur (32), ce qui nécessite un nettoyage de temps en temps.

Veillez procéder au nettoyage du catalyseur (32) au plus tard après la combustion de 2 stères de bois ou à la fin de chaque période de chauffage.

Le catalyseur (32) est soudé à un cadre en tôle (module) et ne peut être démonté.

Le catalyseur (32) est accessible une fois que les déflecteurs en vermiculite ont été retirés.

- ▶ Démontage: veuillez pour cela vous conférer au paragraphe 7.2.5; dans l'ordre inverse.

(Suite page suivante)

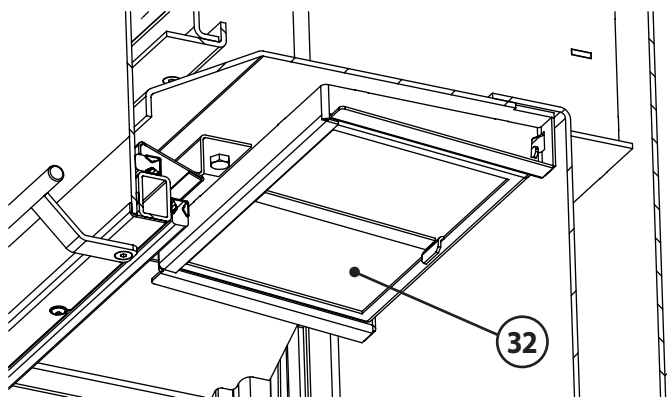

► Sortez le module complet et nettoyez-le soigneusement et avec précaution (risque de cassure!) avec un aspirateur à cendres.

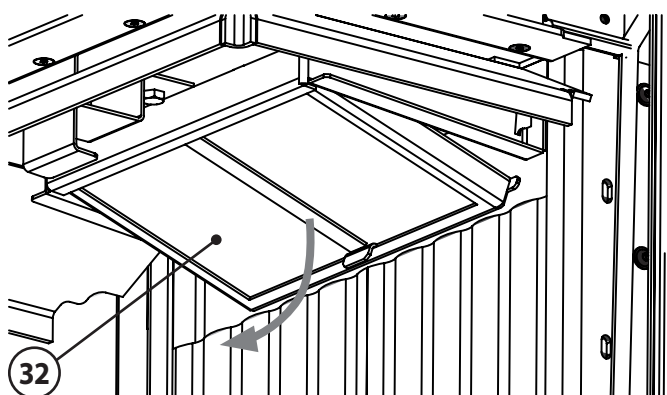

10.5 Nettoyage des circuits de circulation de fumées

Pour le nettoyage des circuits du canal de circulation de fumées, il faut retirer les différents éléments du déflecteur ainsi que l'habillage céramique du foyer. Veuillez pour cela procéder comme suit:

- Démontez les éléments du déflecteurs veuillez pour cela vous conférer au paragraphe 7.2.6; dans l'ordre inverse.
- Retirez la grille de convection (20).

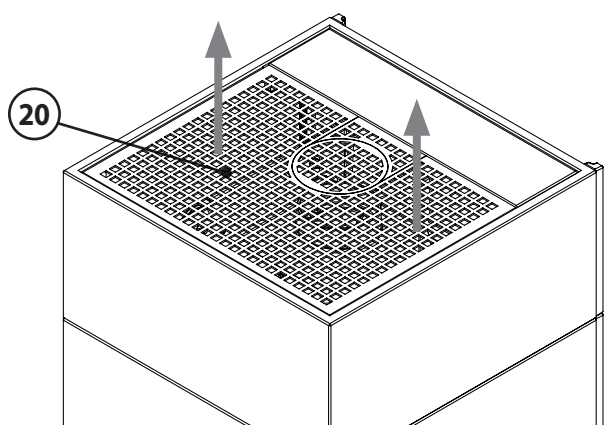

► Retirez la plaque de fermeture de la trappe de service des circuits des fumées (6). Pour cela, dessérez les écrous hexagonaux.

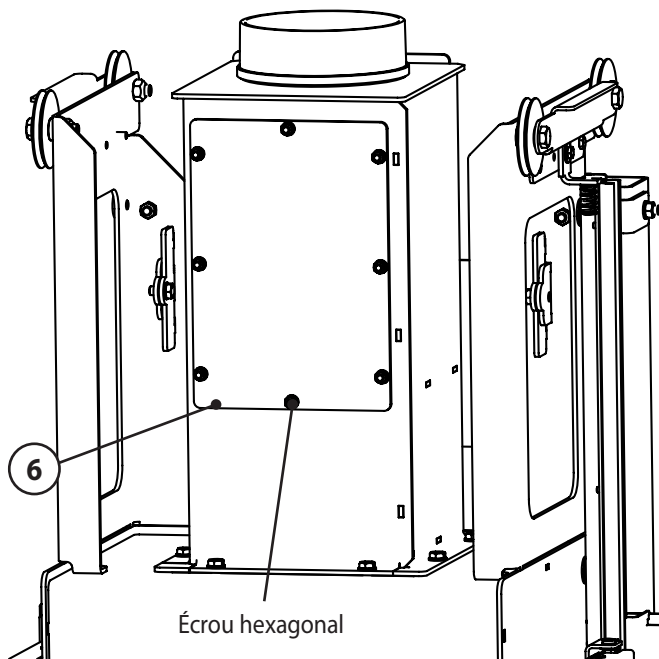

► Retirez les trois déflecteurs (43) par l'ouverture du canal.



Les déflecteurs (43) sont identiques et ne peuvent donc pas être confondus.

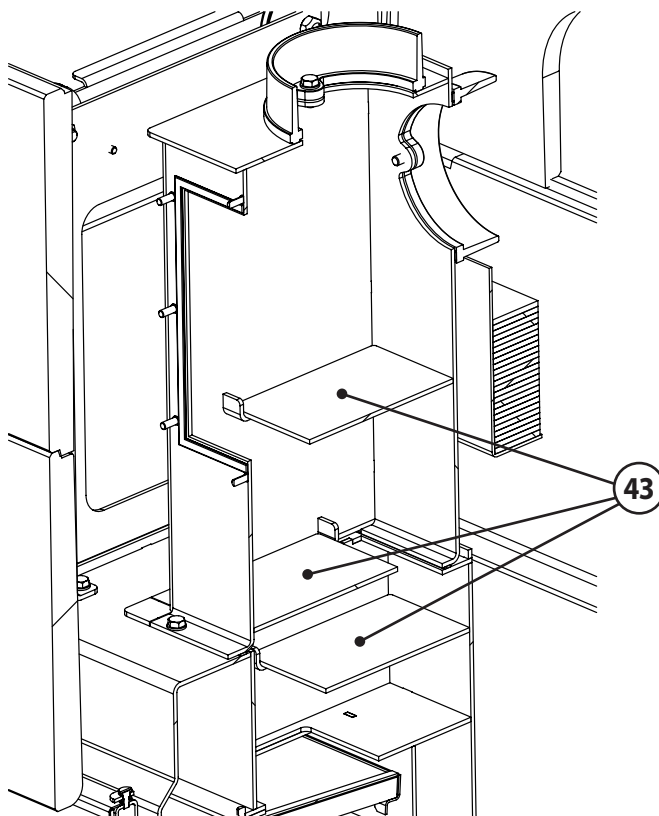

► Nettoyez le canal à l'aide d'une brosse de nettoyage pour tuyaux courante.

(Suite page suivante)

La remise en place de l'habillage foyer se fait dans l'ordre inverse.



Il est possible que des fissures superficielles apparaissent sur les plaques de céramique en cours d'utilisation. Ces fissures superficielles ne sont pas graves à priori tant que le corps métallique n'est pas par là mis à nu. S'il le devient, il sera nécessaire de changer les plaques de vermiculite. Ces plaques sont exclues de notre garantie contractuelle.

10.6 Décendrage et nettoyage du foyer

Le cendrier (9) est situé sous la grille foyère (8). Pour retirer la grille foyère (8), un outil approprié («Main froide» (44); illustration du bas) est livré avec le poêle.

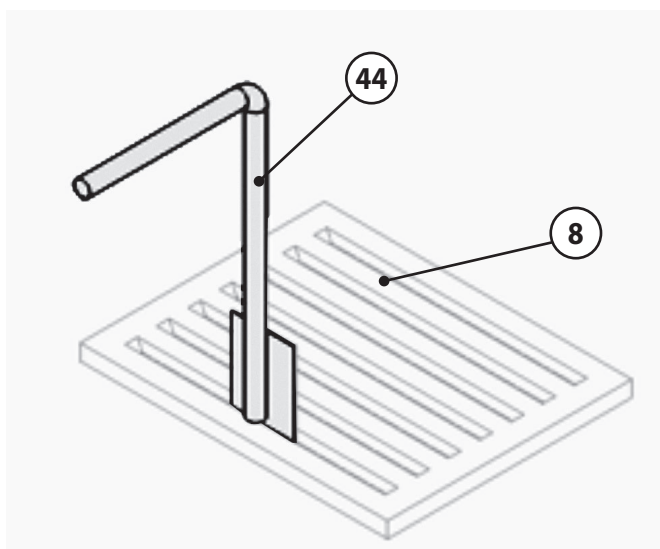

- ▶ Attendez que les braises soient complètement éteintes.
- ▶ Attendez que l'appareil soit complètement refroidi!
- ▶ Fermez l'arrivée d'air: poussez complètement la tirette de régulation d'air de combustion (13) vers la droite.
- ▶ Retirez la grille foyère (8).
- ▶ Retirez le cendrier (9) et jetez les cendres.

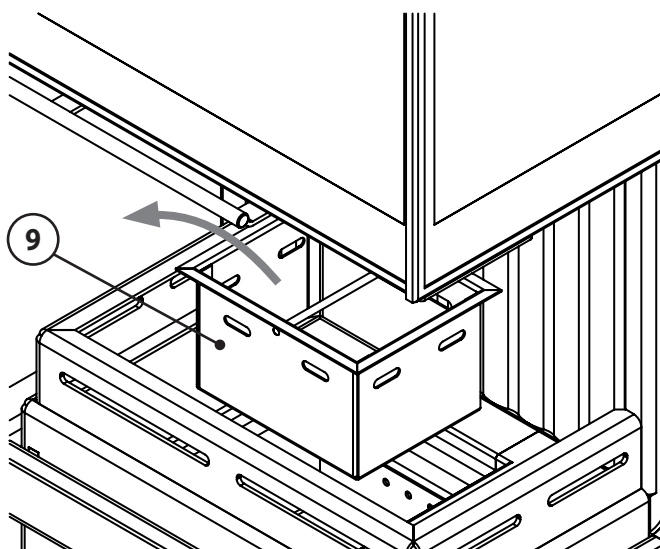

AVERTISSEMENT:

Des cendres trop chaudes peuvent entraîner un incendie.

- ▶ Avant de jeter les cendres, veuillez vous assurer qu'elles sont complètement refroidies.



Il faut enlever les cendres et les restes de braises qui tombent à proximité du joint de la porte coulissante relevable (1) par dessus la grille verticale (44). Si la porte coulissante relevable (1) ne ferme pas de façon étanche, il y a apport d'air inopportun, ce qui entraîne des dépôts de suie sur les vitres.

Description du problème	Causes possibles	Test	Solutions
<p>Les fumées s'accumulent pendant l'allumage et se répandent dans la pièce. La combustion fonctionne correctement par la suite.</p>	<p>Le tirage de la cheminée est trop faible pour le poêle encore froid (plus la température des fumées est élevée, plus le tirage est fort).</p>	<p>► Utilisez plus de petit bois pour obtenir rapidement une température des fumées élevée.</p>	<p>► Installez un tuyau de poêle vertical.</p> <p>► Faites faire les calculs pour votre cheminée et faites- la optimiser si besoin.</p> <p>► Montage d'un amplificateur de tirage/aspirateur de fumées dans le système de conduit.</p>
	<p>La température extérieure est trop haute (mi-saison).</p>	<p>► La combustion est normale quand il fait plus froid.</p>	<p>► À la mi-saison, veuillez utiliser beaucoup de bois d'allumage. Faites éventuellement un feu d'amorçage dans le bas du conduit des fumées.</p>
<p>Le feu ne brûle pas correctement, la vitre s'encrasse petit à petit.</p>	<p>Quantité de bois insuffisante.</p>	<p>► Augmentez la quantité de bois.</p>	<p>► Pour utiliser une quantité de bois correcte, veuillez suivre les consignes de ce manuel.</p> <p>► Vérifiez l'arrivée d'air.</p>
	<p>Les bûches sont trop grosses ou trop courtes.</p>	<p>► À l'allumage, utilisez plus de petit bois et des bûches de 25 à 33 cm de longueur et de l'épaisseur d'un avant-bras.</p>	<p>► Fendez vos bûches en quartiers moins gros.</p>
	<p>Le bois est trop humide.</p>	<p>► Testez l'humidité à coeur du bois avec un testeur. L'humidité résiduelle doit être inférieure ou égale à 20%.</p>	<p>► Utilisez seulement du bois séché pendant au moins 2 ans dans un endroit sec et bien ventilé.</p>
	<p>Les tirettes d'arrivée d'air ne sont pas suffisamment ouvertes.</p>	<p>► Changez la position des tirettes.</p>	<p>► Contrôlez le positionnement correct des tirettes d'arrivée d'air à l'aide votre manuel.</p> <p>► Expliquez l'utilisation de l'appareil aux autres membres de la famille , étiquetez si besoin les tirettes.</p> <p>► Vérifiez l'arrivé d'air.</p>
	<p>Le tirage est trop faible.</p>	<p>► Faites mesurer le tirage de votre conduit des fumées.</p>	<p>► Faites refaire les calculs du conduit des fumées et faites-le optimiser si besoin.</p> <p>► Montage d'un amplificateur de tirage/aspirateur de fumées dans le système de conduit.</p>
	<p>Dépôts de suie dans le tuyau.</p>	<p>Le tirage s'est-il dégradé au cours des dernières semaines?</p>	<p>► Nettoyez le tuyau régulièrement.</p> <p>► Évitez une trop longue portion horizontale du tuyau.</p>
<p>Le bois brûle trop vite.</p>	<p>Tirage trop fort.</p>	<p>► Faites l'essai d'ouvrir la trappe de révision dans la cave pour réduire le tirage.</p>	<p>► Contrôlez le positionnement correct des tirettes d'arrivée d'air dans votre manuel.</p> <p>► Si possible, prévoyez l'installation d'un modérateur de tirage.</p>
	<p>Le joint de la porte n'est plus étanche.</p>	<p>► Quand le poêle est froid: coincez une feuille de papier entre le corps du poêle et la porte. La feuille ne doit pas pouvoir glisser.</p>	<p>► Changez le joint.</p>

Description du problème	Causes possibles	Test	Solutions
Calaminage du corps métallique dans le foyer.	Quantité de combustible trop importante, donc température de combustion trop haute.	► Pesez les quantités de combustible. Elles doivent être conformes aux quantités indiquées dans ce manuel.	► Respectez les quantités de combustible indiquées dans ce manuel. Vérifiez la position des tirettes de réglage.
	Températures trop élevées dues à un tirage trop fort.	► Faites refaire les calculs du conduit des fumées.	► Si possible, prévoyez l'installation d'un modérateur de tirage.
Le poêle «siffle».	Tirage trop fort.	► Ouvrez la trappe de ramonage dans la cave, pour faire un essai à tirage plus faible.	► Si possible, prévoyez l'installation d'un modérateur de tirage.
	L'air secondaire ou tertiaire tourbillonne dans le foyer à cause d'un tirage trop fort.	► À titre d'essai, obturez les trous d'air tertiaire de la plaque du fond de l'habillage foyer, par ex. en y introduisant des vis.	► Réduisez le tirage. ► La plupart du temps, un biseautage (ou chanfreinage) des trous d'air tertiaire pour en éliminer les arrêtes trop vives suffit à régler le problème.
Le poêle «craque».	Température trop haute dans le foyer.	► Utilisez des quantités de bois moins importantes.	► Choisissez la quantité de combustible et la position des tirettes de réglage en fonction des indications de votre manuel.
Le poêle «cliquète».	Dilatation des matériaux en fonction de la température du foyer.	Bruit normal dû à la dilatation.	► Choisissez la quantité de combustible et la position des tirettes de réglage en fonction des indications de votre manuel.
Le poêle dégage des odeurs «chimiques».	La peinture de l'appareil ou des tuyaux n'est pas encore «cuite».	► Utilisez des quantités de bois plus importantes.	► Veuillez «cuire» la peinture de l'appareil ou des tuyaux (→ 7.2 Premier feu).
Présence de sable dans le foyer.	Frottements dus au bois ou au flux massique des fumées.	Usure normale.	► Cette présence de sable est inoffensive. Si le corps métallique commence à être à nu, veuillez changer les plaques concernées. ► Veillez à poser les bûches en position horizontale.
L'habillage intérieur du foyer est fêlé.	Heurts lors de la réalimentation en bois, surcharge de bois ou utilisation de bois traités ou de récupération industriel.	Usure normale.	► Ces fissures superficielles ne sont pas graves à priori, tant que le corps métallique n'est pas par là mis à nu. S'il le devient, il sera nécessaire de changer les plaques de vermiculite. ATTENTION! Utilisez uniquement les pièces de rechange d'origine. Des pièces d'autres marques peuvent modifier l'émission de chaleur de l'appareil et entraîner une surchauffe des murs et du mobilier à proximité de l'appareil.

12. Service après-vente

Cher Client

Nous tenons à vous féliciter pour l'achat de votre poêle ORANIER! Les poêles ORANIER vous offrent une technologie de pointe mûrie et fiable et allient une parfaite fonctionnalité à un design attrayant.

Pour un parfait fonctionnement et de manière à ce que vous obteniez toute satisfaction, faites appel à un installateur spécialiste de la marque. Il vous assurera une installation dans les règles de l'art et assumera l'entière responsabilité de l'installation finale, ainsi que le service après-vente s'il y a lieu.

Service après-vente / Pièces de rechange

Votre poêle comporte un certain nombre de pièces d'usure. Veuillez en contrôler l'état régulièrement et lors de l'entretien annuel.

Votre revendeur est à même de vous fournir les pièces de rechanges adéquates.

Pour toute demande de renseignements ou de pièces détachées, consulter votre revendeur et indiquez-lui la référence et le numéro de série qui se trouve sur la plaquette signalétique de l'appareil et que nous vous conseillons de retranscrire ci-dessous:

GARANTIE CONTRACTUELLE ORANIER POELES BOIS / POELES CHEMINEES/ FOYERS

Nous garantissons nos appareils contre tout vice de fabrication dans les limites des dispositions ci-après:

- la garantie est limitée à l'échange ou à la réparation en nos usines des pièces reconnues défectueuses par nos services, après examen et contrôle en nos usines, à l'exclusion de toute autre indemnité.
- les pièces incriminées sont à retourner à votre revendeur avec copie de la facture d'achat et d'installation de l'appareil. Les frais de démontage et de remontage, les frais de main-d'œuvre ainsi que les éventuels dommages occasionnés par le transport ne peuvent en aucun cas être imputés au fabricant.

La durée de garantie est de

- 2 ans pour les poêles bois, poêles cheminée, foyers, de chauffage par convection
- 2 ans pour les poêles bois, foyers, de chauffage de type hydro.

La garantie court à partir de la date de livraison de l'appareil par l'installateur, et ne peut s'appliquer que si votre appareil a été installé dans le respect des normes, des règles de l'art et conformément aux règles techniques rappelées dans la notice jointe à l'appareil.

ORANIER décline toute responsabilité en cas de dommages directs ou indirects causés par l'utilisation de pièces de rechange qui ne sont pas d'origine.

La garantie ne s'applique que dans la mesure où les recommandations et règles de fonctionnement de la notice de l'appareil sont strictement suivies.

Sont exclus de la garantie

- les joints
- les garnitures réfractaires du corps de chauffe
- les déflecteurs et grilles foyères
- les habillages décoratifs pierres, marbres ou granit qui peuvent présenter des nuances de couleur ou de texture, des inclusions ou des veinages inhérents à ces matériaux naturels et qui de ce fait ne peuvent pas être considérés comme des défauts
- les habillages décoratifs en céramique qui peuvent présenter des variations de couleur et des craquelures appelées «faiença-ges», caractéristiques naturelles et inhérentes au matériau et à l'utilisation.
- les vitres des poêles. Elles sont en vitrocéramique, résistantes à des températures de l'ordre de 800°C, températures jamais atteintes en usage courant dans le corps de chauffe. Les accidents mécaniques du verre ne pourraient résulter que d'un choc, d'une mauvaise utilisation ou d'une mauvaise installation et sont de ce fait exclus de la garantie.
- tout défaut qui serait consécutif à un excès de tirage du conduit de fumée et / ou au non-respect des prescriptions de la notice.

Généralités

- Les interventions du revendeur et le remplacement éventuel de pièces au titre de la garantie ne sauraient prolonger la durée de la garantie. Les nouvelles pièces ne seront couvertes que par la durée de garantie initiale restante.

- La société décline toute responsabilité pour les dommages matériels et corporels causés directement ou indirectement aux personnes, animaux ou choses suite à la non-observation des prescriptions de la notice d'installation et d'utilisation jointe à l'appareil.

- Sont exclus de la garantie toutes les conséquences d'événements non-imputables au produit, tel que décharge électrique suite à orage ou défaut électrique, inondation, incendie, secousses sismiques, événements climatiques etc.

Les dispositions de la garantie ne sont pas exclusives du bénéfice au profit de l'acheteur de la garantie légale pour défauts et vices cachés qui s'appliquent dans les conditions des articles 1641 et suivants du code civil et des dispositions relatives à la garantie de conformité visées aux articles 211-4, 211-5 et 211-12 du code de la consommation.

14. Conformités aux normes

L'appareil ne doit en aucun cas subir de modifications ! L'acheteur et utilisateur d'un poêle à bois est tenu de s'informer sur son manie- ment correct à l'aide de ce manuel.

Le non-respect des instructions et mises en garde contenues dans ce manuel entrainera l'annulation immédiate de votre garantie.

Merci de votre compréhension!



Veuillez noter:

- ▶ Avant l'installation et la mise en service de l'appareil, veuillez vous assurer qu'aucun élément de fonction (manettes de réglage, habillage, joints, porte, buse, etc.) n'a été endommagé au cours de la livraison.
- ▶ Si vous constatez des dégâts quels qu'ils soient, veuillez contacter au plus vite votre revendeur!



Ce manuel vous informe sur les fonctions et l'utilisation de votre poêle et est partie intégrante du produit.

- ▶ Veuillez suivre scrupuleusement ses instructions et conservez-le soigneusement pour toute référence ultérieure et afin de pouvoir le consulter au début de chaque nouvelle période de chauffage.



Rendement et émissions: se référer au certificat «Marquage CE» contenu dans ce manuel !



Appareil conforme aux exigences de la norme EN 13240

14.1 Normes en vigueur

DTU 24.1 traitant des conduits de fumées

DTU 24.2 traitant des cheminées équipées d'un poêle fermé

EN 13240 traitant des poêles à combustible solide

Les normes NF et NF DTU sont disponibles auprès de l'AFNOR

Les éventuels branchements électriques doivent être effectués dans le respect des normes par un électricien professionnel qualifié.

15. Déclaration de performances

Harmonisierte technische Spezifikationen <i>harmonized technical specification</i> <i>Norme technique harmonisée</i>	EN 13240:2001/ A2:2004/ AC:2007
Wesentliche Merkmale/ main features/ caractéristique principale	Leistung/ performance/ Rendement
Brandsicherheit/ fire safety/ Sécurité incendie	Erfüllt/ pass/ Satisfaisant
Brandverhalten/ reaction to fire/ résistance au feu	A1
Abstand zu brennbaren Materialien <i>safety distance to combustible material</i> <i>Distances de sécurité pour matériau inflammable</i>	Mindestabstand in mm / <i>minimum distances in mm/ distances minimales en mm</i> Hinten/ rear/ arrière 0 Seite/ side/ atérales 600 Decke/ ceiling/ dessus 0 Front/ front/ devant 850 Boden/ floor/ sol 0
Brandgefahr durch Herausfallen von brennendem Brennstoff <i>Risk of burning fuel falling out</i> <i>Risque d'incendie du à la chute de produit de combustion</i>	Erfüllt/ pass/ Satisfaisant
CO-Emission der Verbrennungsprodukte <i>emission of combustion products</i> <i>Emission de CO des produits de combustion</i>	Scheitholz/ firewood/ Bois 415 mg/m³
Oberflächentemperatur/ surface temperature <i>Température de surface</i>	Erfüllt/ pass/ Satisfaisant
Elektrische Sicherheit/ electrical safety/ Sécurité électrique	Erfüllt/ pass/ Satisfaisant
Freisetzung von gefährlichen Stoffen <i>Release of dangerous substance</i> <i>Dégagement de substances dangereuses</i>	NPD
Max. Wasserbetriebsdruck <i>Max. operation pressure of water</i> <i>Pression maximale de l'eau</i>	-
Abgastemperatur bei Nennwärmeleistung <i>flue gas temperature at nominal heat output</i> <i>Température des fumées à la puissance nominale</i>	Scheitholz/ firewood/ Bois 273 °C
Mechanische Festigkeit (Tragfähigkeit) <i>mechanical resistance</i> <i>Résistance mécanique</i>	NPD
Wärmeleistung/ thermal output/ puissance de chauffage	
Nennwärmeleistung/ <i>nominal heat output/ puissance nominale</i>	Scheitholz/ firewood/ Bois 7,0 kW
Raumwärmeleistung/ <i>room heating output/ puissance interieure</i>	Scheitholz/ firewood/ Bois 7,0 kW
Wasserwärmeleistung/ <i>water heating output/ puissance dans l'eau</i>	-
Wirkungsgrad/ efficiency/ Rendement	Scheitholz/ firewood/ Bois 81,3 %

16. Marquage CE

18

CE Kennzeichnung

(CE marking)
(Marquage CE)

Der Hersteller
(The manufacturer)
(Le fabricant)

ORANIER Heiztechnik GmbH
Werk 4
Oranier Straße 1
35708 Haiger

erklärt in alleiniger Verantwortung, dass das Produkt „Raumheizer für feste Brennstoffe“ mit der Handelsbezeichnung
(declares under our responsibility that the produkt "Room heater by solid fuel" with trade name)
(certifie par la présente que le produit « appareil de chauffage utilisant du combustible solide » portant la désignation commerciale)

Club Tre

konform ist mit den Bestimmungen der
(is in conformity with the requirements of)
(est conforme aux dispositions de)

Verordnung (EU) Nr. 305/2011
(EU-Construction products directive (EU) Nr. 305/2011)
(la directive CE sur les produits de construction (EU) Nr. 305/2011)

und mit der folgenden harmonisierten Norm übereinstimmt:
(and with the following European harmonised standards):
(et qu'il satisfait aux normes harmonisées suivantes):

EN 13240:2001/ A2:2004/ AC:2007

Eine Prüfung des „Raumheizers für feste Brennstoffe“ auf Übereinstimmung mit den Anforderungen der Norm erfolgte bei der
notifizierten Prüfstelle:

(Test for " Room- heater fired by solid fuel" according with Standard requirements carried out by the notified body):
(La conformité de l' « appareil de chauffage utilisant du combustible solide » avec les exigences de la norme a été contrôlée auprès de
l'organisme de contrôle agréé):

Name der anerkannten Prüfstelle:
(Name of recognized testing lab) (Nom de l'organisme de contrôle agréé)

Feuerstättenprüfstelle Kahl GmbH
Industriestraße 12
44577 Castrop-Rauxel
Notified body: 2289
Test report Nr.: FK 40 18 554

Wirkungsgrad und Emissionen
(Efficiency and Emissions) (Rendement et émissions)

Brennstoff Fuel, Combustible	Wirkungsgrad % (Efficiency %) (Rendement %)	CO mg/m ³ 13% O ₂	NOx mg/m ³ 13% O ₂	CnHm mg/m ³ 13% O ₂	Staub, dust particles, particules fines mg/m ³ 13% O ₂
Holz, Wood, Bois	81,3	415	112	61	34

Österreich (Austria, Autriche):

Brennstoff Fuel, Combustible	Wirkungsgrad % (Efficiency %) (Rendement %)	CO mg/MJ	NOx mg/MJ	CnHm mg/MJ	Staub, dust particles, particules fines mg/MJ
Holz, Wood, Bois	81,3	264	71	39	22

Schweiz,switzerland, suisse:

siehe Leistungserklärung

Haiger, 02.08.2018

Geschäftsleitung
(Company Management)
(La Direction de l'entreprise)

Die Sicherheitshinweise der dem Produkt beiliegenden Bedienungsanleitung/Montageanleitung sind zu beachten.
(Follow the safety informations in the installation and operation instructions)
(Veuillez vous conformer aux consignes d'installation et d'utilisation contenues dans ce manuel)

17. Label énergétique et fiche produit selon les normes EU

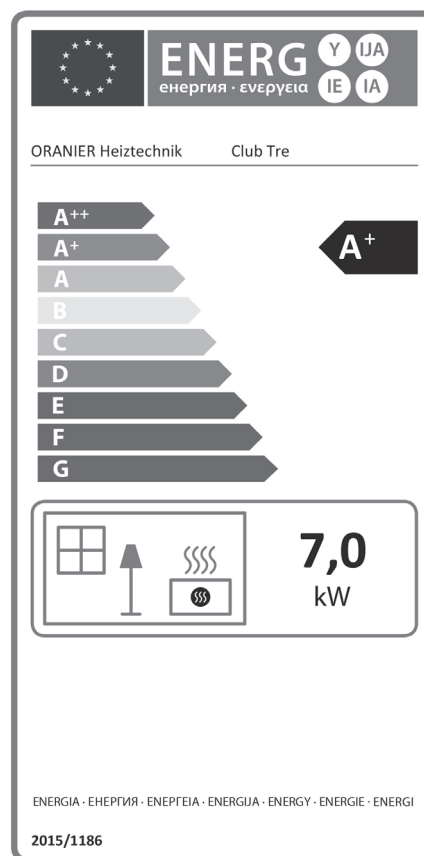

Produktdatenblatt gemäß (EU) 2015/1186 Anhang IV	
<i>Product data sheet in accordance to (EU) 2015/1186 Annex IV/</i>	
<i>Label énergétique et fiche produit selon les normes (EU) 2015/1186 Annexe IV</i>	
Warenzeichen/ trademark/ marque	ORANIER Heiztechnik GmbH
Modell/ model/ modèle	Club Tre 5626
Energieeffizienzklasse/ energy efficiency class/ classe énergétique	A+
Direkte Wärmeleistung/ Direct heat output/ Puissance thermique directe	7,0 kW
Indirekte Wärmeleistung/ Indirect heat output/ Puissance thermique indirecte	- kW
Energieeffizienzindex (EEI)/ Energy efficiency index/ Indice d'efficacité énergétique	108
Brennstoff-Energieeffizienz bei Nennwärmeleistung	81,3 %
<i>Energy efficiency at nominal heat output/ Efficacité énergétique du combustible à puissance nominale</i>	
Brennstoff-Energieeffizienz bei Mindestlast/	- %
<i>Energy efficiency at minimum load/ Efficacité énergétique du combustible à charge minimum</i>	
Hinweise zu besonderen Vorkehrungen für Zusammenbau, Installation oder Wartung des Einzelraumheizgerätes./ Specific precautions that shall be taken when assembling, installing or maintaining the local space heater./ Mesures préventives recommandées pour le montage, l'installation ou la maintenance du dispositif de chauffage centralisé.	
Das Gerät ist nur für die Wohnraumbeheizung zugelassen. <i>The appliance is approved for domestic heating only./ L'appareil ne peut être utilisé que dans un foyer d'habitation.</i>	
Diese Feuerstätte darf nicht verändert werden! <i>The appliance must not be modified!./ L'appareil ne doit en aucun cas subir de modifications!</i>	
Das Gerät muss auf einer nicht brennbaren Unterlage und unter Einhaltung der vorgeschriebenen Sicherheitsabstände aufgestellt werden./ <i>The appliance must be placed on a non-flammable base and in compliance with the prescribed safety distances./ L'appareil doit être installé sur une plaque de protection ininflammable. Veuillez également respecter les distances de sécurité en vigueur.</i>	
Das Gerät ist regelmäßig zu reinigen. <i>The appliance has to be cleaned regularly./ Veuillez nettoyer l'appareil régulièrement.</i>	

18. Identification de l'appareil

Typ / Type / Type:	Club Tre
Seriennummer / Serial number / Numéro de série:	5626 A02
Fertigungsnummer / Fabrication number / Numéro de fabrication:	
Prüfstempel, Datum: Inspection stamp, date: Tampon de contrôle, date:	



(D) (AT) (GH) Geräte-Kenndaten

Bitte bei Ersatzteilbestellungen und eventuellen Kundendienstfällen immer angeben! Im Kundendienstfall teilen Sie uns bitte den Typ, Seriennummer, Variante sowie die Fertigungsnummer und das Datum des Prüfstempels mit. Markieren Sie am besten gleich jetzt die jeweilige Variante Ihres neuen Kaminofens in der nachfolgenden Tabelle im dafür vorbereiteten Kreisfeld.

(GB) Appliance parameters

Please always specify when ordering spare parts and in the event of any service call-outs! In the event of a service call-out, please quote the type, serial number, identification code, fabrication number and date of inspection stamp of your stove. It is worth noting down the version of your new wood burning stove now in the circular field provided in the table below.

(F) Identification de l'appareil

À mentionner en cas de commande de pièces de rechange ou en cas de demande d'intervention SAV! Veillez nous communiquer le type, le numéro de série, les références de votre modèle, ainsi que le numéro de fabrication et la date du tampon de contrôle. Pour plus de facilité, veuillez cocher sans attendre la case correspondant au modèle de votre appareil dans le tableau ci-dessous.

Variante / Identification Code / Références type d'appareil:

<input type="radio"/>	Schiefer Slate Ardoise	5626 90 A02
<input type="radio"/>	Naturstein Natural stone Pierre naturelle	5626 30 A02