

INTERRA 60-68-74-78

INSTALLATIEVOORSCHRIFT EN GEBRUIKSAANWIJZING
INSTRUCTION D'INSTALLATION ET D'UTILISATION



ZEER BELANGRIJK

VOORSCHRIFTEN BIJ HET PLAATSEN VAN EEN M-DESIGN HOUTTOESTEL

**BIJ HET NIET NALEVEN VAN DEZE
INSTRUCTIES KUNNEN WIJ NIET
VERANTWOORDELIJK GESTELD
WORDEN VOOR DE SLECHTE
WERKING VAN DE HAARD.**



PASSION FOR FIRE

TRES IMPORTANT

RECOMMANDATION POUR L'INSTALLATION D'UN FOYER M-DESIGN BOIS

**NOUS NE SOMMES PAS
RESPONSABLE DES DOMMAGES
CONSECUTIFS A UNE
INSTALLATION NON CONFORME A
NOS RECOMMANDATIONS
D'INSTALLATION**



PASSION FOR FIRE

INHOUD

1. ALGEMEEN	4
1.1 TRANSPORT EN INSTALLATIE	4
1.2 BRANDSTOFFEN	4
1.2.1 Hout	
1.2.2 Verboden brandstoffen	
1.3 AANMAAK VAN HET VUUR	5
2. INSTALLATIE	6
2.1 INSTALLATIEHANDELINGEN	6
DEMONTAGE BRANDKAMER	7
2.2 CONVECTIESTROMING	8
2.2.1 Natuurlijke convectie	
2.2.2 Convectie door ventilator (optie)	
2.2.3 Werking ventilator	
2.3 VERBRANDINGSLUCHTTOEVOER	9
2.4 AANSLUITING ZONDER VENTILATOR	10
2.5 ROOKKANAAL	11
2.5.1 MINIMALE HOOGTE ROOKKANAAL.....	11
2.5.2 REGELING ROOKKLEP EN REMPLAAT	12
3. ALGEMENE AANBEVELINGEN	13
3.1 ONDERHOUD	13
4. GARANTIE	14
4.1 DUUR EN BEPERKING	14
4.2 VOORBEHOUD	14
4.3 UITSLUITING	14
5. TECHNISCHE TEKENINGEN	15-18
6. AFWERKINGSKADER (OPTIE)	19
6.1 MATEN AFWERKINGSKADER 4 zijdig	20
6.2 MATEN AFWERKINGSKADER 3 zijdig	21
6.3 WISSELSTUKKEN	22
KENPLAAT	23

SOMMAIRE

1. GENERALITES	4
1.1 TRANSPORT ET UTILISATION	4
1.2 COMBUSTIBLES	4
1.2.1 Bois	
1.2.2 Combustibles proscrits	
1.3 DEMARAGE DU FEU	5
2. INSTALLATION	6
2.1 NOTICE D'INSTALLATION	6
DEMONTAGE CHAMBRE DE COMBUSTION	7
2.2 CONDUIT AIR CHAUD	8
2.2.1 Convection naturelle	
2.2.2 Convection par turbine (option)	
2.2.3 Fonctionnement du ventilateur	
2.3 ENTREE D'AIR POUR LA COMBUSTION	9
2.4 INSTALLATION SANS VENTILATEUR	10
2.5 CHEMINEE	11
2.5.1 HAUTEUR MINIMALE CONDUIT	11
2.5.2 REGLAGE CLAPET DE FUMEE ET DEFLECTEUR...	12
3. RECOMMANDATIONS GENERALES	13
3.1 ENTRETIEN	13
4. GARANTIE	14
4.1 DUREE ET LIMITATION	14
4.2 RESERVES	14
4.3 EXCLUSION	14
5. PLANS TECHNIQUES	15-18
6. CADRE DE FINITION	19
6.1 MESURES CADRE DE FINITION 4 cotés	20
6.2 MESURES CADRE DE FINITION 3 cotés	21
6.3 PIECES DE RECHANGE	22
PLAQUE SIGNALÉTIQUE	23

1. ALGEMEEN

De inbouwcassette Interra heeft een hoog thermisch vermogen en kan zowel in reeds bestaande als in nieuw te bouwen sier-schouwen worden geplaatst.

1.1 TRANSPORT EN INSTALLATIE

Transporteer de INTERRA rechtopstaand of in moeilijke gevallen onder een hoek van 45°.

Verwijder de transporthouders van de pallet (fig. 1).

De transporthandvatten (in optie) worden bevestigd in de voorziene gleuven aan elke zijkant van de INTERRA (Zie fig.2)

1.2 BRANDSTOFFEN

1.2.1 Hout

De kwaliteit van het hout is uiterst belangrijk voor een optimale werking van de haard (rendement, zuiver glas, ...) Hout van goede kwaliteit is hout dat minstens gedurende 2 jaar onder een verlucht afdak gedroogd heeft (+/- 18% vochtgehalte). Vochtig hout geeft minder warmte af en vervuult de haard en de schoorsteen.

U kunt ook gebruik maken van briketten (vergelijkbaar met de werking van hout), en dit best in combinatie met hout, enkel branden met briketten kunnen te hoge temperaturen veroorzaken.

Leg nooit het vuur vol met hout, want wanneer de schouw te veel trekt kunnen er dan te hoge temperaturen ontstaan. Schade door overdreven temperaturen vallen niet onder garantie.

1.2.2 Verboden brandstoffen

Het gebruik van behandeld hout (geverfd, enz..) en allerhande huisafval, die schadelijke gassen kunnen verspreiden, zijn **VERBODEN** en **ANNULEERT HET RECHT OP DE WAARBORG**. Het gebruik van vloeibare brandstoffen (benzine,...) is evenzeer verboden.

1. GENERALITES

Les inserts Interra sont destinés soit à la conception de nouvelles cheminées à foyer fermé, soit à être insérés aisément dans des cheminées existantes.

1.1 TRANSPORT ET UTILISATION

Transportez les cassettes bien droites ou selon un angle de maximum 45° pour des cas particuliers.

Enlever les supports de transport (fig. 1)

Les poignées de transport (en option) sont introduites dans les fentes prévues de chaque côté du foyer. (fig.2)

1.2 COMBUSTIBLES

1.2.1 Bois

La qualité du bois est PRIMORDIALE pour une utilisation optimale du foyer. (rendement, propreté de la vitre,...). Un bois de bonne qualité est un bois sec ayant séché au moins 2 ans sous abri ventilé, (+/- 18% humidité). Un bois humide chauffe infiniment moins et provoque l'encrassement du foyer et de la cheminée.

Vous pouvez également utiliser les briquettes et celles-ci en combinaison avec du bois.

Ne chargez jamais le foyer avec une grande quantité du bois. Dans le cas où la cheminée possède un tirage important il existe le risque d'arriver à des températures beaucoup trop élevées. Les endommagements du foyer par température exagérée ne sont pas couverts par la garantie.

1.2.2 Combustibles proscrits

L'utilisation de bois traités (peints,..etc), et de tout autre matériel de récupération dégageant des gaz nocifs pour l'environnement et agressifs pour les composants du foyer est **PROSCRITE** et annule le droit à la garantie. Pour les mêmes raisons, le coke de pétrole ne peut être utilisé. L'utilisation de combustibles liquides (essence,..) est interdite (même pour l'allumage)



FIG.1



FIG. 2

1.3 AANMAAK VAN HET VUUR

- Open het raam (trek hendel fig.2 naar u toe om te openen)
- Leg wat papier of aanmaakblokjes met wat klein hout in de haard en ontsteek het vuur.
- Laat de deur op een kiertje (+/- 3 cm) staan om een turbo luchtstroom te bekomen die het vuur aanwakkert.
- Na de goede verbranding van het aanmaakhout kunnen de houtblokken geplaatst worden. Na de inwerktijd van deze, kan het venster gesloten worden.

OPMERKING: bij het aanmaken van het eerste vuur wordt de verf hard en dat geeft een afgifte van rook en geur. Zorg voor een goede ventilatie in de kamer.

AANBEVELING

Maak het toestel binnenin nooit volledig schoon: laat steeds een asbed in het toestel liggen.

Dit geeft een betere verbranding van het hout.

- Open de deur nooit te vlug. Ga in 2 stappen te werk:

1. Open de deur op een kier.
2. Wacht een paar seconden en open de deur dan langzaam helemaal.

Opgelet : Het heeft geen zin de haard te overladen met hout. Hou er rekening mee dat 1 kg droog hout een vermogen geeft van 4kW.

Voorbeeld : met een rendement van +/-78% geeft dit dus een vermogen van $4kW \times 78\% = +/- 3 kW$ per kg droog hout.

Indien men 12 kW wilt bereiken, hoeft men dus 4 kg hout in de haard te laten branden (dit komt overeen met 2 houtblokken van normale maat). Palethout en ander afvalhout hebben een enorme brandvermogen. Dit hout kan voor oververhitting zorgen en kan leiden tot brandgevaar. Wij zijn niet verantwoordelijk voor het slecht gebruik van onze haarden en het niet naleven van deze richtlijnen.

1.3 DEMARRAGE DU FEU

- Ouvrir la porte. (Tirer sur le levier fig 2 pour ouverture)
- Déposez du papier ou des allume-feu avec du petit bois.
- Allumez le feu.
- Laissez la vitre légèrement entrebâillée (5cm) pour éviter l'encrassement de la vitre et pour donner un bon appoint d'air pour un bon démarrage du feu.
- Dès que le petit bois est bien enflammé, ouvrez la porte en douceur et ajoutez les premières bûches.

REMARQUE: Le premier feu permet la cuisson de la peinture, ce qui provoque un dégagement de fumées et d'odeurs. Aérez la pièce.

RECOMMANDATION

Ne nettoyez pas tous les jours l'âtre, un lit de cendres est excellent pour la combustion du bois.

Ne jamais ouvrir brutalement la porte durant la flambée, mais en 2 temps/ laissez la porte légèrement entre ouverte durant 2-3 secondes avant de l'ouvrir largement.

Attention : Il n'est pas nécessaire de surcharger le foyer avec du bois. Tenir compte que 1 kg de bois sec à un pouvoir calorifique de 4 kW.

Exemple : avec un rendement de 78%, ceci donne une puissance de $4kW \times 78\% = +/- 3kW$ par kg de bois sec. Si vous voulez brûler à une puissance de 12Kw, il suffit de mettre 4 kg de bois sec dans le foyer (ce qui correspond à deux bûches de taille normale). Du bois de palette et autres déchets de bois ont un pouvoir calorifique énorme et peuvent mener à une surchauffe avec toutes les conséquences qui peuvent en découler. Nous ne sommes pas responsable de la mauvaise utilisation du foyer et du non respect de ces lignes directives.

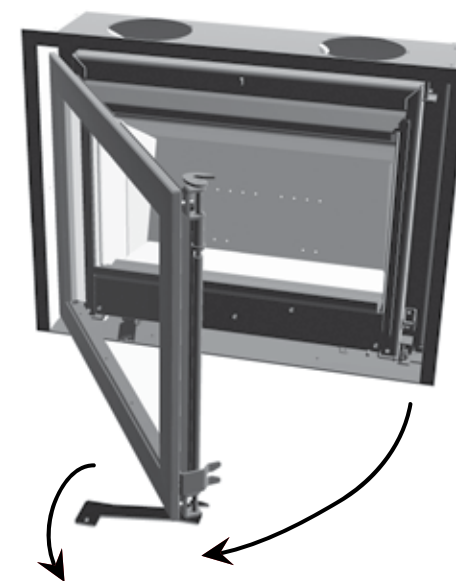

fig.2

2. INSTALLATIE

2.1 INSTALLATIEHANDELINGEN

Uw leverancier is de specialist die M-design heeft uitgekozen om hem in uw regio te vertegenwoordigen. Voor Uw veiligheid en Uw voldoening raden wij U aan hem de realisatie van de installatie toe te vertrouwen.

Het toestel moet geplaatst worden volgens de opgelegde regels en elke lokale reglementering.

Indien U toch overweegt de werken individueel uit te voeren raden wij U aan:

- Zich naar de termen van onze waarborgovereenkomsten te verwijzen.
- Bij Uw leverancier raad te vragen.

Installatie

- Open de deur
- De rookklep en rookafrempelaar uitnemen
- **Om de plaatsing te vergemakkelijken kan u de brandkamer uit de omkasting van het toestel halen. Hef lichtjes de voorkant van de brandkamer en trek de brandkamer naar u toe. zie pagina 6**
- Steek de rookgasafvoer (flexibel) in de schouw
- Plaats de haard in de voorziene opening (nis)
- Plaats de brandkamer terug (indien u het uitgehaald heeft)
- Met uw hand trekt u de afvoer naar beneden op de uitgang van het toestel en dicht af met vuurvast mastiek
- Eens de algemene bewerkingen en de verbindingen gemaakt zijn, kan men de verbrandingskamer inplaatsen.

OPMERKING :

Het toestel kan voorzien worden van steunpoten. Dit is handig indien het toestel in een nieuwbouwsituatie moet geïnstalleerd worden, of in een situatie waar geen steunsokkel voorzien is. Het toestel wordt standaard geleverd zonder de steunpoten en kunnen in optie bijbesteld worden.

2. INSTALLATION

2.1 NOTICE D'INSTALLATION

Votre revendeur est le SPECIALISTE que M-design a choisi pour le représenter dans votre région. Pour votre SECURITE et votre SATISFACTION, nous vous conseillons de lui confier la réalisation de votre installation. L'appareil doit être installé en respectant les règles de l'art et toute réglementation locale.

Si toutefois vous désirez assumer vous-même cette exécution, pour vous éviter toute surprise, permettez-nous de vous recommander de:

- vous référer aux termes de notre convention de garantie
- prendre conseil auprès de votre revendeur.

L'installation s'effectue de manière suivante :

- Ouvrez la porte
- Enlevez le clapet et la chicane en chamotte et celle en inox.
- **Pour faciliter la pose, il est possible de retirer la chambre de combustion. Soulever légèrement l'avant de la chambre de combustion et tirer la vers vous. Voir page 6**
- Faire glisser le foyer dans l'ouverture prévue pour l'emplacement du foyer.
- Repositionner la chambre de combustion, si vous l'aviez retiré
- Faites le raccordement nécessaire et avec votre main vous tirez de l'intérieur le tuyau d'évacuation sur la sortie du foyer.
- Une fois les travaux généraux et les raccordements finis, faites glisser la chambre de combustion dans le caisson métallique.

REMARQUE :

Il existe la possibilité d'équiper le foyer de "pieds". Ceci est pratique pour une pose dans une nouvelle construction ou un emplacement sans socle.

Le foyer est livré standard sans les "pieds" et le système est à commander en option.

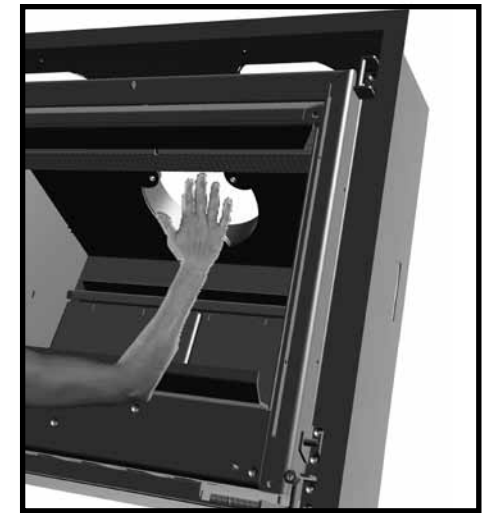

zonder poten / sans pieds

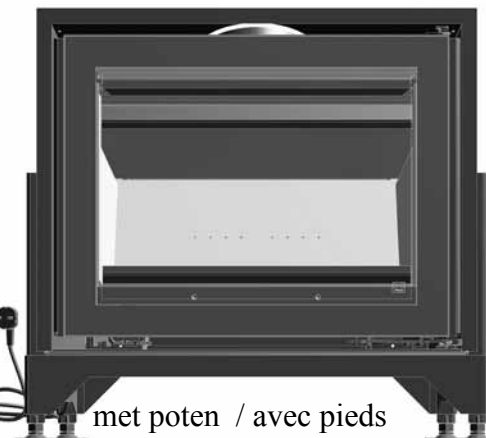

met poten / avec pieds

UITHALEN BRANDKAMER OM DE PLAATSING TE VERGEMAKKELIJKEN / DEMONTAGE DE LA CHAMBRE DE COMBUSTION POUR FACILITER LA POSE

Haal de deur uit : hef deur omhoog en haal het uit scharnierpinnen

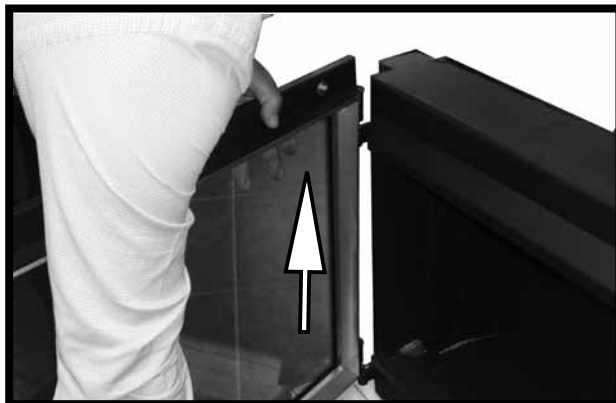

Enlever la porte en la soulevant hors des goujons

Haal de rookklep uit : plaat opheffen uit de 2 zittingen.



Enlever le clapet de fumée: soulever et le retirer de ces deux support.

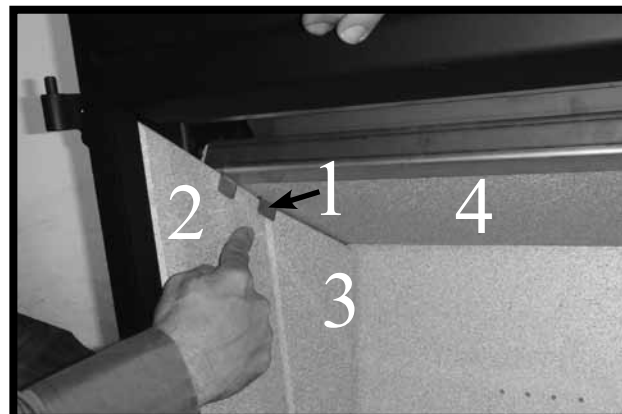

steunijzer 1 uithalen
chamot 2, 3 en 4 uithalen

retirer le pièce de maintien nr1
Enlever dans l'ordre chamot 2,3
et 4



Remplaat uithalen : lichtjes opheffen en schuin naar beneden laten zakken.

Enlever le déflecteur : soulever légèrement et laisser descendre en biais.

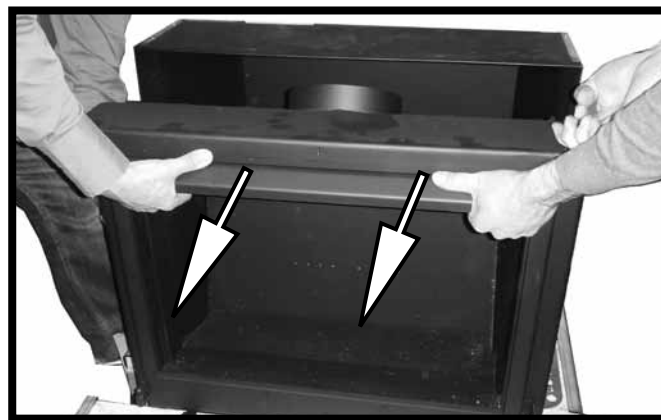
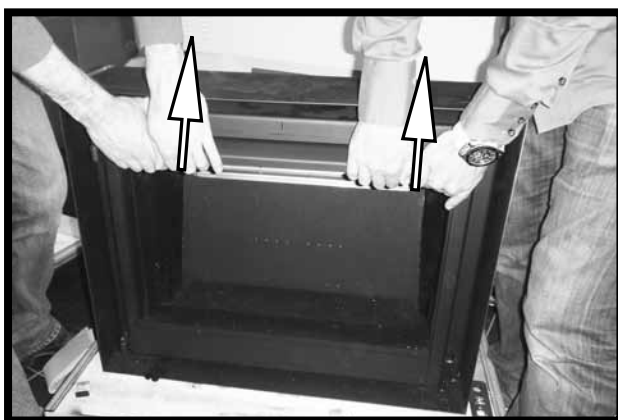

Hef de bovenkant van de brandkamer lichtjes omhoog en schuif de brandkamer uit de convectiemantel.
Soulever légèrement la chambre de combustion et la faire glisser hors du caisson.

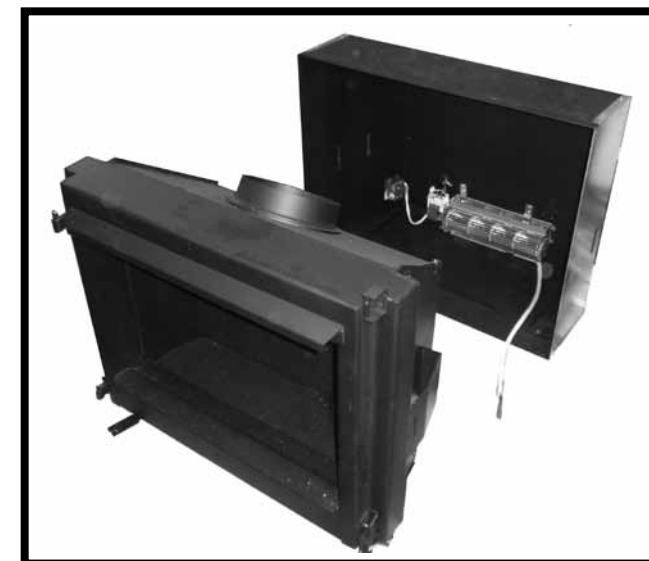

2.2 CONVECTIESTROMING

De Interra kan besteld worden met (reeds ingebouwd) of zonder ventilator : GELIEVE TE SPECIFIËREN BIJ BESTELLING.

2.2.1 Natuurlijke convectie

Bij het niet gebruiken van een ventilator voor de natuurlijke convectie is het verplicht de 2 warmeluchtuitgangen te openen en er flexibels dia. 150 mm op aan te sluiten. De Interra 60 en 68 mogen wel geplaatst worden zonder convectie uitgangen, behalve in het geval zoals hieronder in kader beschreven.

INDIEN BOVEN DE HAARD EEN EIKEN BALK OF ANDER BRANDBAAR MATERIAAL GEBRUIKT WORDT, MOETEN DE CONVECTIEKANALEN GEBRUIKT WORDEN INDIEN GEEN VENTILATOR GEBRUIKT WORDT.

Convectielucht wordt aan de voorzijde van het toestel aangezogen, onderaan, langs het venster.

2.2.2 Convectie door ventilator (optie)

Indien u kiest voor een ventilator zal de verse lucht aangezogen worden onderaan het venster en wordt boven het venster uitgeblazen.

De ventilator bevindt zich in het toestel, achteraan. Een ventilator kan geplaatst worden via de binnenkant van de haard . Zo zal men de mogelijkheid hebben om het te monteren of te demonteren in de toekomst.

Wanneer u kiest voor een ventilator dan is de aansluiting van de warmelucht flexibels niet noodzakelijk.

2.2.3 Werking ventilator

- De werking van de ventilator gebeurt automatisch (**zonder dimmer of regelaar**)
 - De ventilator slaat automatisch aan, eens een temperatuur van 50°C bereikt wordt en slaat weer af onder de 30°C.
 - Bij het openen van de deur gaat de ventilator automatisch uit (dmv van een switch).

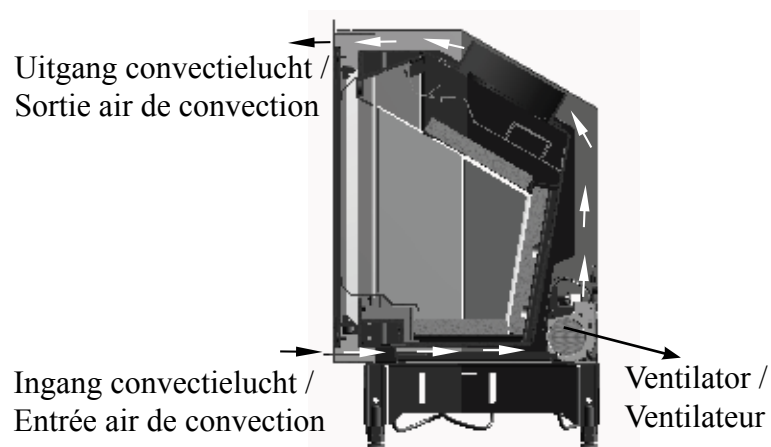

Toegang tot ventilator : verwijder de vermiculiet achterwand en haal beschermingsplaat weg (vast met twee vijzen).

Accessibilité du ventilateur : enlever la pierre chamotte du fond et dévisser la plaque avec les deux vis se trouvant derrière cette pierre.

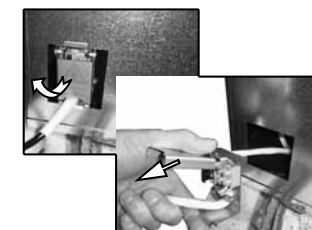
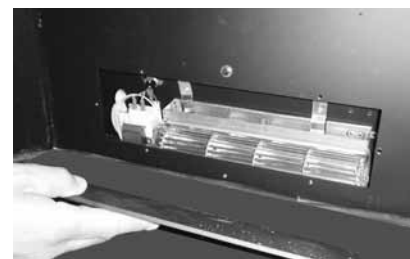

Aansluiting spanning (220V) : standaard links. Mogelijkheid om rechts aan te sluiten.
Raccordement électrique (220V) standard à gauche : possibilité de changer vers la droite du foyer

2.2 CONDUIT AIR CHAUD

Le Interra peut être commandé avec (déjà monté) ou sans ventilateur : VEUILLEZ SPECIFIER A LA COMMANDE

2.2.1 Convection naturelle

Sans ventilateur il est nécessaire d'ouvrir les 2 sorties d'air chaud et de raccorder avec des flexibles en alu de dia. 150mm. Hormis pour le Interra 60 et 68 pouvant fonctionner sans convection sauf dans le cas décrit ci-dessous." (voir encart "linteau en chêne").

SI UN ANCIEN LINTEAU EN CHENE (OU AUTRES MATIERES, SENSIBLE A LA CHALEUR) EST PRESENT AU DESSUS DU FOYER IL FAUT UTILISER LES SORTIES D'AIR CHAUD SI LE FOYER N'EST PAS EQUIPE D'UN VENTILATEUR

Dans le cas de la convection naturelle, l'air frais s'infiltrera seul par le bas de l'appareil, sous la vitre.

2.2.2 Convection par turbine (option)

Dans le cas du choix « avec ventilateur », l'air frais de convection de la pièce sera aspiré par le bas de l'appareil puis refoulé par le dessus via la double paroi. Le ventilateur se trouve dans le foyer à l'arrière. Un ventilateur peut être placé par l'intérieur et on aura la possibilité de le monter ou de le démonter par la suite.

Dans le cas d'une utilisation avec ventilateur, l'ouverture des sorties d'air chaud n'est pas obligatoire.

2.2.3 Fonctionnement du ventilateur :

- Le réglage se fait automatiquement : (**sans variateur**)
 - Le ventilateur démarre automatiquement dès qu'une température de 50°C est mesurée par le thermostat interne. A 30°C le ventilateur s'éteindra automatiquement
 - Le ventilateur s'arrête automatiquement avec l'ouverture de la porte.

2.3 VERBRANDINGSLUCHTTOEVOER

In elk geval moet men vermijden een onderdruk in de kamer te scheppen. Als de aanwezigheid van een dampkap in een aanpalende kamer absoluut noodzakelijk blijkt, zal een voldoende luchttoevoer voorzien worden om elke onderdruk te vermijden.

De verbranding wordt onder controle gehouden door een handmatige regeling om zo de verbranding bij te regelen en eventueel de intensiteit van het vuur te doen stijgen.

2.3 ENTREE D'AIR POUR LA COMBUSTION

Ne jamais créer une dépression dans la pièce où se trouve le foyer. Ne pas colmater toutes les entrées d'air. Si la présence d'une hotte aspirante dans le même volume d'habitation ne peut être évitée, une arrivée d'air doit être prévue pour éviter une dépression.

L'air de combustion est réglé par une manipulation manuelle de l'entrée d'air de combustion afin d'augmenter ou de diminuer l'intensité du feu.

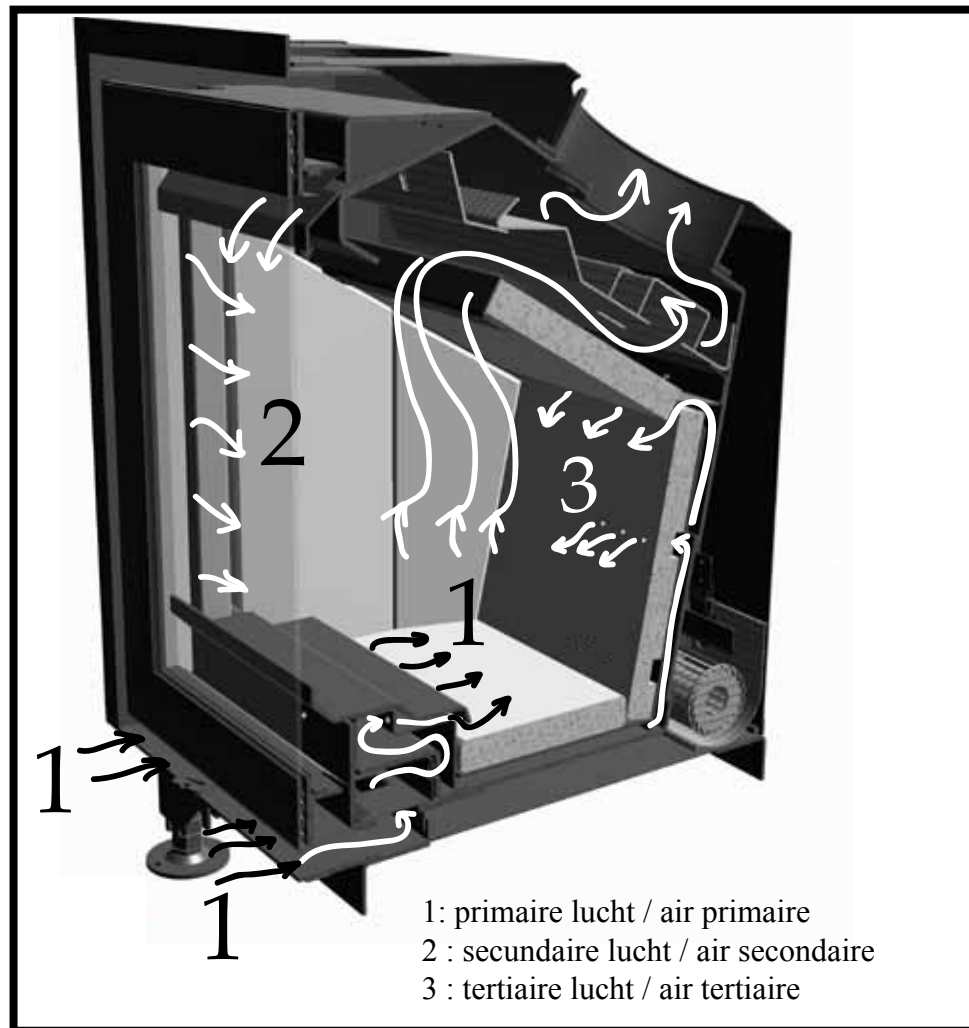
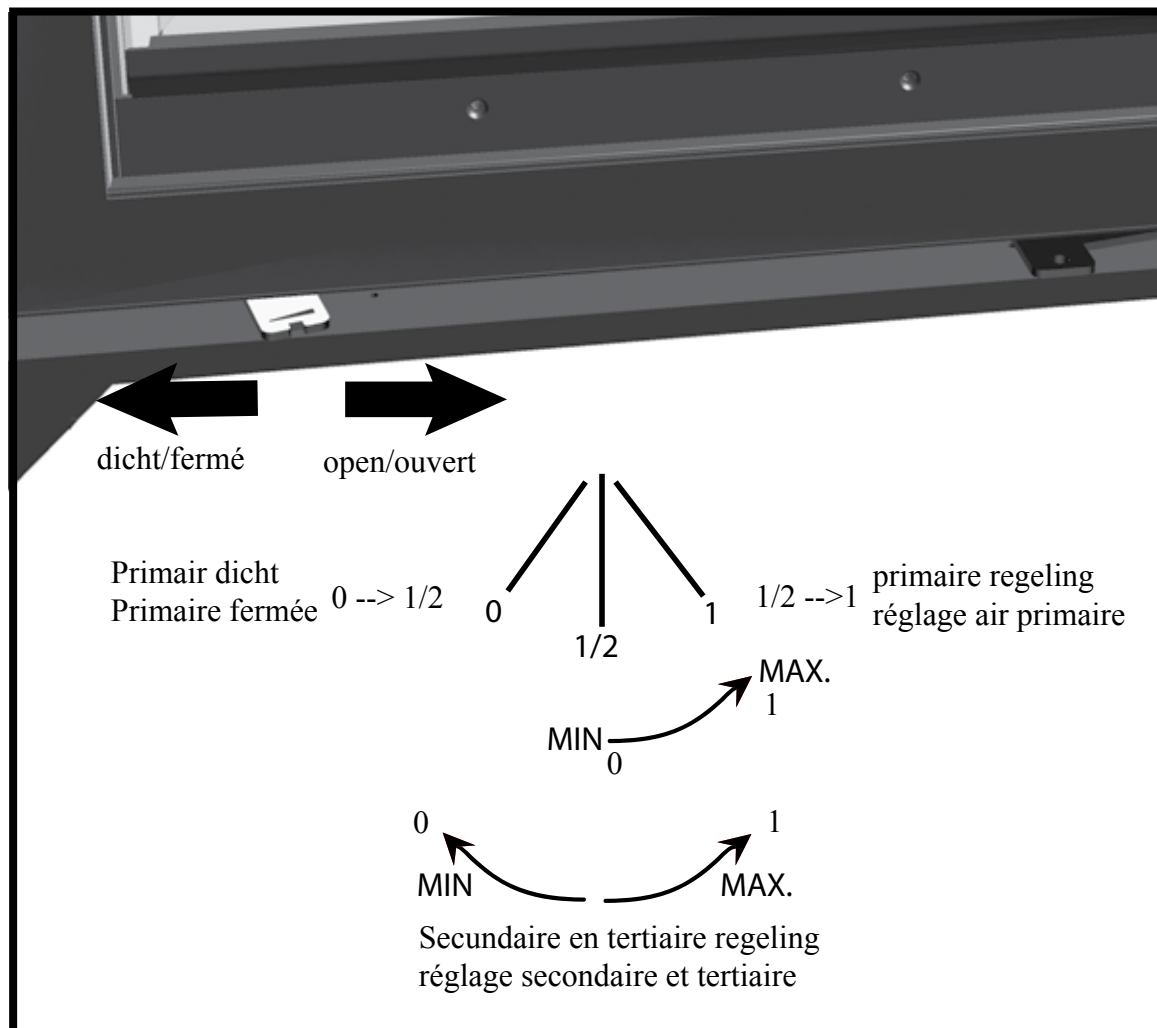

2.4 AANSLUITING ZONDER VENTILATOR / INSTALLATION SANS VENTILATEUR

Voorbeeld van aansluiting zonder ventilator

Wanneer u kiest voor een ventilator dan is de aansluiting van de warme-lucht flexibels niet noodzakelijk.

Exemple d'installation sans ventilateur

Dans le cas d'une utilisation avec ventilateur, l'ouverture des sorties d'air chauds n'est pas obligatoires.

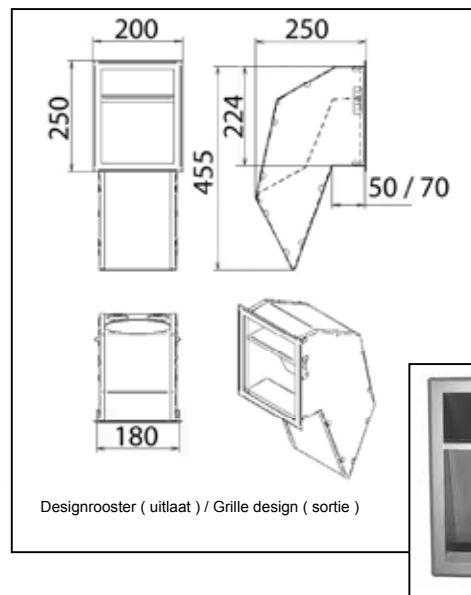
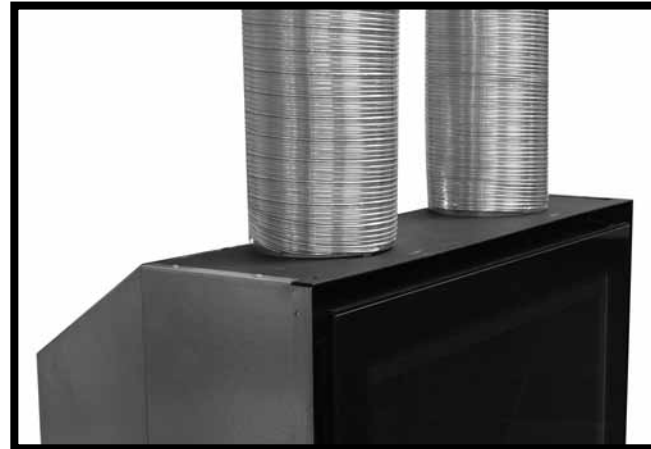

of/ou

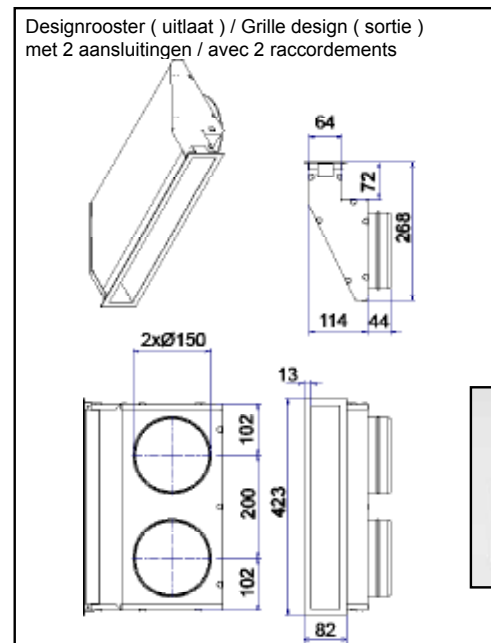

2.5 ROOKKANAAL

De uitlaatdiameter van de INTERRA is:

INTERRA 60	Ø 150
INTERRA 68	Ø 180
INTERRA 74	Ø 180
INTERRA 78	Ø 180

Het schoorsteenkanaal moet gebouwd worden onder strikte voorwaarden:

- Het kanaal moet thermisch geïsoleerd worden.
- De hoek van deze richtingsveranderingen met de loodlijn mag niet groter zijn dan 45°.
- De uitgang van de schouw en zijn plaatsbepaling zijn zeer belangrijk.
- Een individueel rookkanaal heeft niet meer dan twee richtingsveranderingen.
- De bestaande hindernissen in de omgeving van de schouwuitgang moeten in acht genomen worden.

2.5 CHEMINEE

Le diamètre de la sortie des appareils INTERRA doit être respecté. Pour des cas particulier veuillez vous adresser au fabricant. Le diamètre des sorties en étant le suivant :

INTERRA 60	Ø 150
INTERRA 68	Ø 180
INTERRA 74	Ø 180
INTERRA 78	Ø 180

Le conduit de cheminée doit être construit selon les règles de l'art dont voici les plus importantes:

- le conduit doit être isolé thermiquement
- évitez les parties obliques si possible, ne dépassez jamais une inclinaison de 45° et évitez les changements brusques de direction (grand rayon de courbure)
- La sortie de la cheminée et son emplacement sont très importants: demander conseil à un cheministe
- la présence d'obstacles à proximité de la sortie de cheminée doit être prise en compte
- prévoir les ramonages ultérieurs
- ne raccordez qu'un seul appareil par conduit: "sélectionnez le meilleur"

2.5.1 HAUTEUR MINIMALE DE CONDUIT DE CHEMINEE EN CAS DE REDUCTION DE CELUI-CI. MINIMALE HOOGTE VAN HET ROOKKANAAL IN FUNCTIE VAN DE REDUCTIE ERVAN

	Ø 180	Ø 150
Interra 60		≥ 4m
Interra 68	≥ 4m	
Interra 74	≥ 4m	
Interra 78	≥ 4m	

2.5.2 Regeling rookklep en remplaat in functie van de trek / Reglage du clapet de fumé et du déflecteur en fonction du tirage

In de deur, zichtbaar aan de binnenkant van de deur in het midden boven, bevindt zich een regelschroefje (1).

Deze indraaien om de klep een helling te geven indien er te weinig trek is (venster die bv snel of abnormaal zwart wordt). De klep zal hellend openblijven bij gesloten deur (zie fig. 2)

Indien schroefje uitgedraaid wordt, dan zal klep maximaal toe gaan bij gesloten deur (zie fig. 1), dit is het geval bij goede of te sterke trek.

Dans la porte, à l'intérieur du profilé supérieur, se trouve une vis de réglage (1). Quand on visse, le clapet de fumées se trouvera en position inclinée lorsque la porte est fermée (fig. 2). Ceci dans le cas d'une situation de mauvais tirage (vitre qui devient par exemple vite noir).

Quand on devise, le clapet se trouvera en position horizontale (fig 1), ceci en situation de bon tirage.

Rookklep / Clapet de fumée

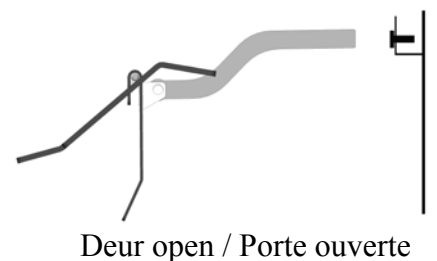
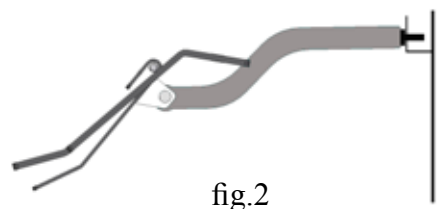
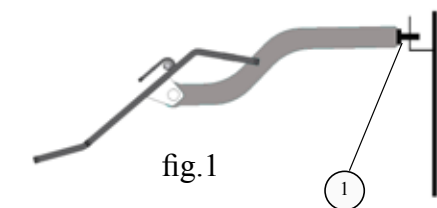

Remplaat / Déflecteur

In functie van te veel of te weinig trek kan men op de INOX remplaat de regelplaten zo instellen dat er minder of meer remming gebeurt.

Pos. 2 = fabrieksinstelling

Pos. 1 = meer remming (bij teveel trek)

Pos. 3 = minder remming (bij te weinig trek)

En fonction du tirage, un réglage est possible sur le déflecteur.

Pos. 2 = position standard

Pos. 1 = plus de freinage (quand il y a trop de tirage)

Pos. 3 = moins de freinage (quand il y pas assez de tirage)

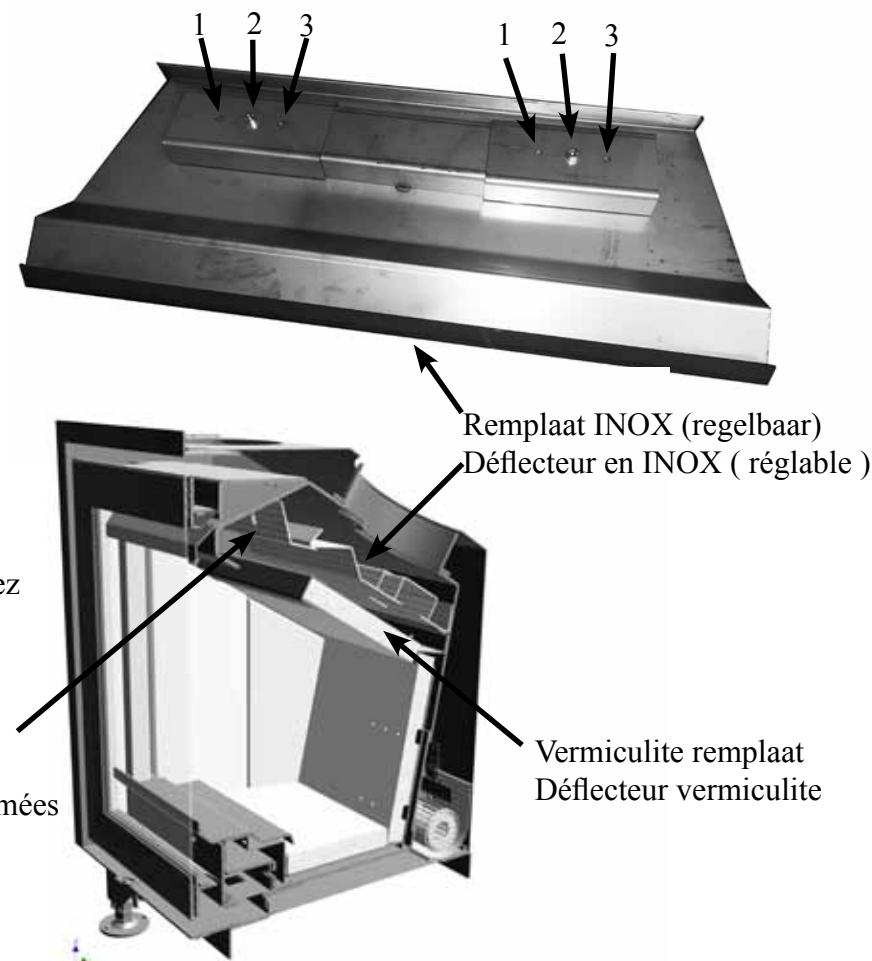

3. ALGEMENE AANBEVELINGEN

- Het toestel moet aan het rookkanaal aangesloten en getest worden vooraleer de bekleding gemetseld wordt.
- Voor een ideale werking moet het toestel en de warmteluchtkanalen volledig geïsoleerd worden, de minimale luchtingangs- en uitgangsdorsneden moeten nageleefd worden en de schoorsteen moet aangepast zijn.
- Plaats geen brandbare materialen in de onmiddellijke omgeving van de haard.
- Isolerende materialen: gebruik bij voorkeur hitte bestendige materialen
- Het is ten zeerste aan te raden de schouw zo te plaatsen of aan te sluiten dat er geen vocht of water in de haard kan komen. Vocht en water zijn de grootste vijand van de Chamoflex in het toestel, hierdoor kunnen deze barsten na aanmaken van het vuur.

3.1 ONDERHOUD

- Behalve het regelmatig proper houden van het venster, moet U voor een goede werking van de INTERRA minstens 1 maal per jaar uw schoorsteen laten vegen. (Dit is niet alleen wettelijk, maar is ook voor uw veiligheid bedoeld.)
 - Een vuurvaste steen (Chamotte), kan nog perfect werken indien hij gebarsten is. Maar indien er stukken uit een steen zijn verdwenen, moet die steen worden vervangen om de verbrandingskamer doeltreffend te beschermen
 - Verwijder op tijd het overschot van assen met de bijgeleverde asschep
- Let op: Verwijder nooit alle assen, want een vuur brandt nog beter op z'n eigen as.

De ruit als volgt schoonmaken:

- Open de deur met de pook. (Fig. 10)
- Bij het kuisen van de ruit raden wij U aan het produkt "Bio-Clean" van M-design te gebruiken, verkrijgbaar bij uw verdeler, dit is een van de weinige producten die de lak niet aantasten (fig.11)
- Bij frequent gebruik is het nodig scharniersmechanisme te smeren met een temperatuurbestendige silicone-olie. Gebruik GEEN ander smeermiddel. Dit smeermiddel op basis van teflon is eveneens te verkrijgen bij de dealers van M-design.

3. RECOMMANDATIONS GENERALES

- Le foyer doit être raccordé à la cheminée et testé avant l'emplacement final.
- Les conduits d'air chaud doivent être respectés et le conduit de fumé isolé. Les diamètres des entrées et de sorties d'air doivent être respectés.
- Ne pas placer de matériaux combustibles dans l'environnement immédiat du foyer.
- Matériaux isolants: utiliser de préférence des matériaux "Résistant haute température" (la laine de verre est proscrite).
- Il est conseillé de raccorder le foyer de telle façon que l'eau ou l'humidité ne puisse entrer. L'eau et l'humidité sont l'ennemi des plaques de Chamoflex. Celles-ci pourraient se fendre à l'allumage.

3.1 ENTRETIEN

- Pour utiliser l'INTERRA en sécurité, il faut faire ramoner la cheminée 1 fois par an.
 - Une brique fendue peut très bien fonctionner. Cependant, un morceau manquant entraînera le remplacement pour conserver une protection efficace du corps de chauffe.
 - Enlevez à temps le trop plein de cendres avec le ramasse cendres (livré avec le foyer)
- Attention, laissez au fond du foyer un lit de cendres qui favorise la combustion.

Pour le nettoyage de la vitre:

- Ouvrez la porte en utilisant la main-froide. (Fig.10)
 - Si, pour le nettoyage, vous employez un produit chimique, protégez les surfaces peintes exposées. Nous vous conseillons l'utilisation du produit de nettoyage "Bio-Clean" disponible chez votre distributeur (fig.11).
 - En usage fréquent, il est souhaitable de graisser annuellement les organes suivants:
 - porte et portillon: charnières et fermeture
- Ceci doit être fait avec de l'huile haute température. N'utilisez aucun d'autre produit. Ce produit est disponible chez votre revendeur M-design. En cas de non utilisation de produit de graissage, et suite à des grandes températures un risque de blocage de la porte peut survenir.



Asschepper / Ramasse cendre

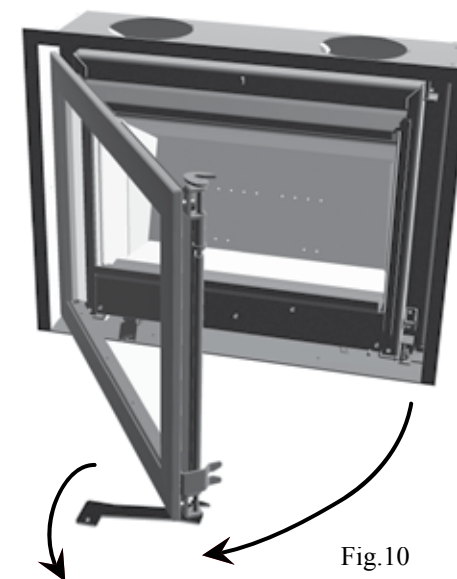

Fig.10



Fig.11

4. GARANTIE

4.1 DUUR EN BEPERKING

- 8 jaar garantie op de algemene structuur.
- 2 jaar garantie op de uitwisselbare onderdelen en ook op de rookklep
- 1 jaar garantie op de ventilatoren en de snelheidsvariator.
- Geen garantie op glas, dichtingen en Chamotflex platen

4.2 VOORBEHOUD

De geldigheid van de garantie vervalt in geval de voorschriften en richtlijnen van deze gebruiksaanwijzing niet gevolgd werden. De tussenkomst tijdens de garantieperiode zal uitsluitend verzekerd worden door bemiddeling van de verdelers op voorlegging van de aankoopfactuur. De onderdelen zullen alleen geleverd worden ter vervanging van de defecte onderdelen.

4.3 UITSLUITING

Beschadigingen, schadegevallen en functiestoornissen gekoppeld aan:

- Een verkeerde installatie of verkeerde aansluiting.
- Niet aangepaste schoorsteentrek.
- Vervoer en installatie.
- Verkeerd gebruik.
- Onvoldoende onderhoud.
- Ongeschikte, schadelijke en vochtige brandstoffen.
- Elke interne wijziging of ombouw van de haard.
- Branden met extreem hoge temperatuur, meer dan 12 kw.
- Kosten voor vervoer en verpakking.
- Alle niet op voorhand aangenomen kosten door M-design.
- Kosten verbonden aan het misbruiken van het toestel.



4. GARANTIE

4.1 DUREE ET LIMITATION

- 8 ans de garantie sur: la structure générale.
- 2 ans de garantie sur: pièces amovibles internes
- 1 an de garantie sur: ventilateurs et variateur vitesse.
- Pas de garantie sur: vitre, joints et plaques de fonte (Chamoflex).

4.2 RESERVES

La validité de la garantie est annulée en cas de non-respect des impératifs être-commandations de la présente notice.

Les interventions sous garantie seront exclusivement assurées par l'intermédiaire du distributeur sur présentation de la facture d'achat. Les pièces ne seront déliivrées qu'en échange des pièces défectueuses.

4.3 EXCLUSION

Sinistres, avaries et dysfonctionnements liés à:

- Une installation ou des raccordements incorrects
- Un tirage insuffisant ou exagéré
- Transports et installation
- Une utilisation abusive
- Une insuffisance d'entretien
- Des combustibles incompatibles, destructifs et/ou humides (bois traités...)
- Toute modification, transformation interne du foyer
- Une inadéquation entre la capacité de chauffe du foyer et le besoin calorifique du client.
- Frais de transport et emballage.
- Tous frais non accepté préalablement par M-design.
- Frais conséquents à la non utilisation de l'appareil.



Serienummer : open het venster, serie-nummer is af te lezen in linker bovenhoek op de naar achter geplooide plaat.

Numéro de série : ouvrir la vitre. Le nr de série se trouve en haut à gauche dans le coin, gravé sur la tôle plié vers l'intérieur.

Interra 60

Met voeten / Avec Pieds (OPTION)

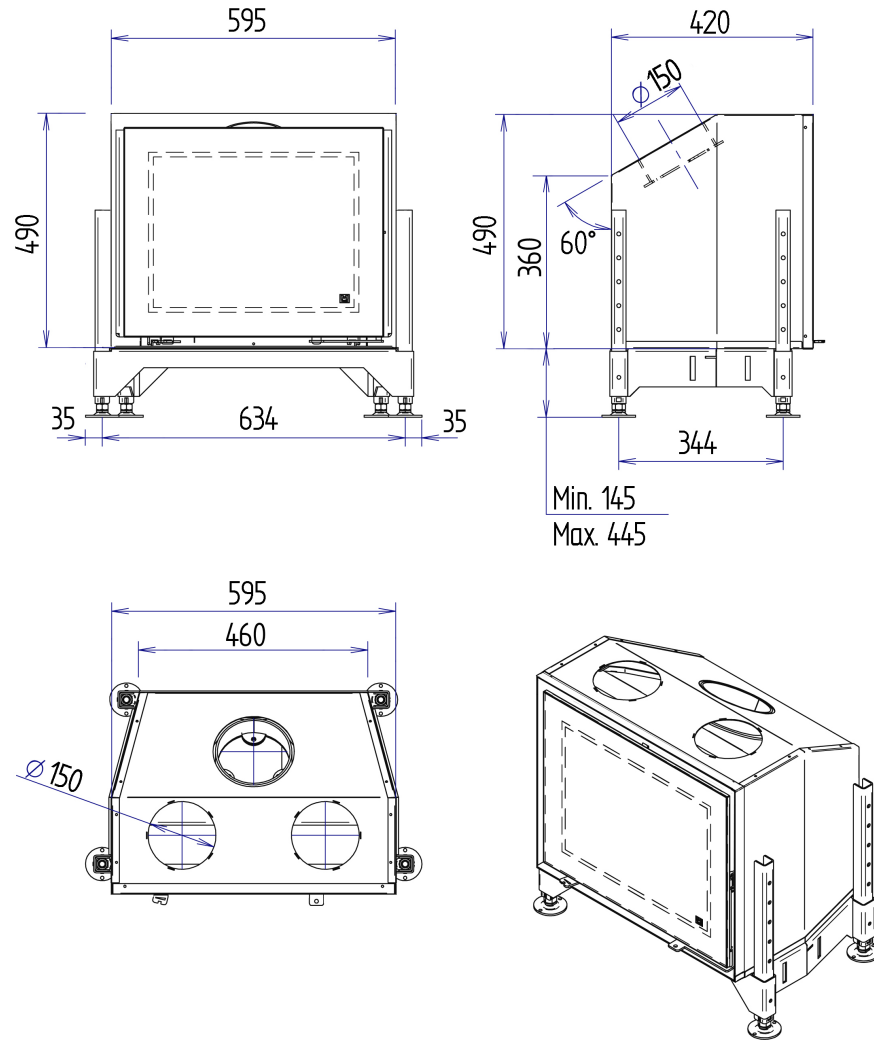

Zonder voeten / Sans pieds

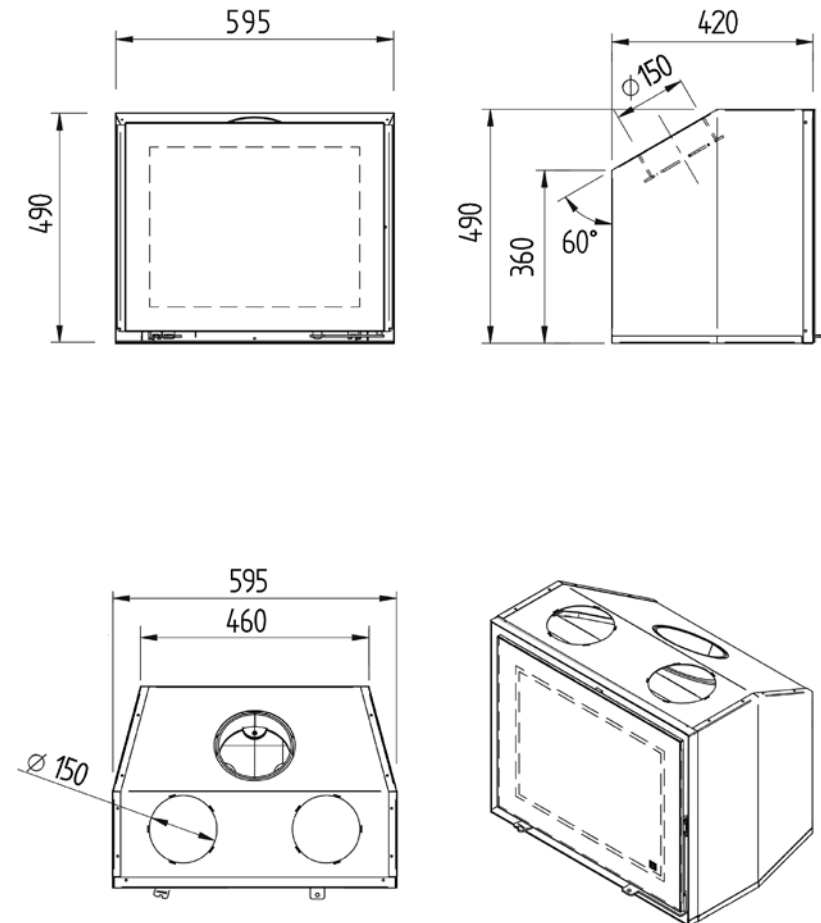

Interra 68

Met voeten / Avec Pieds (OPTION)

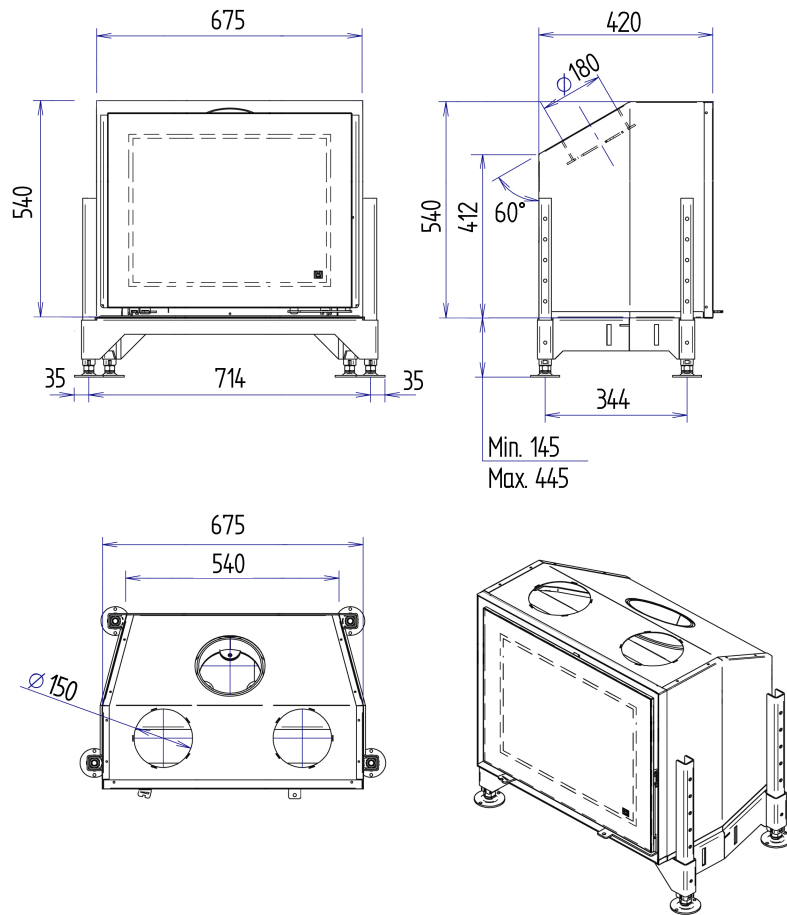

Zonder voeten / Sans pieds

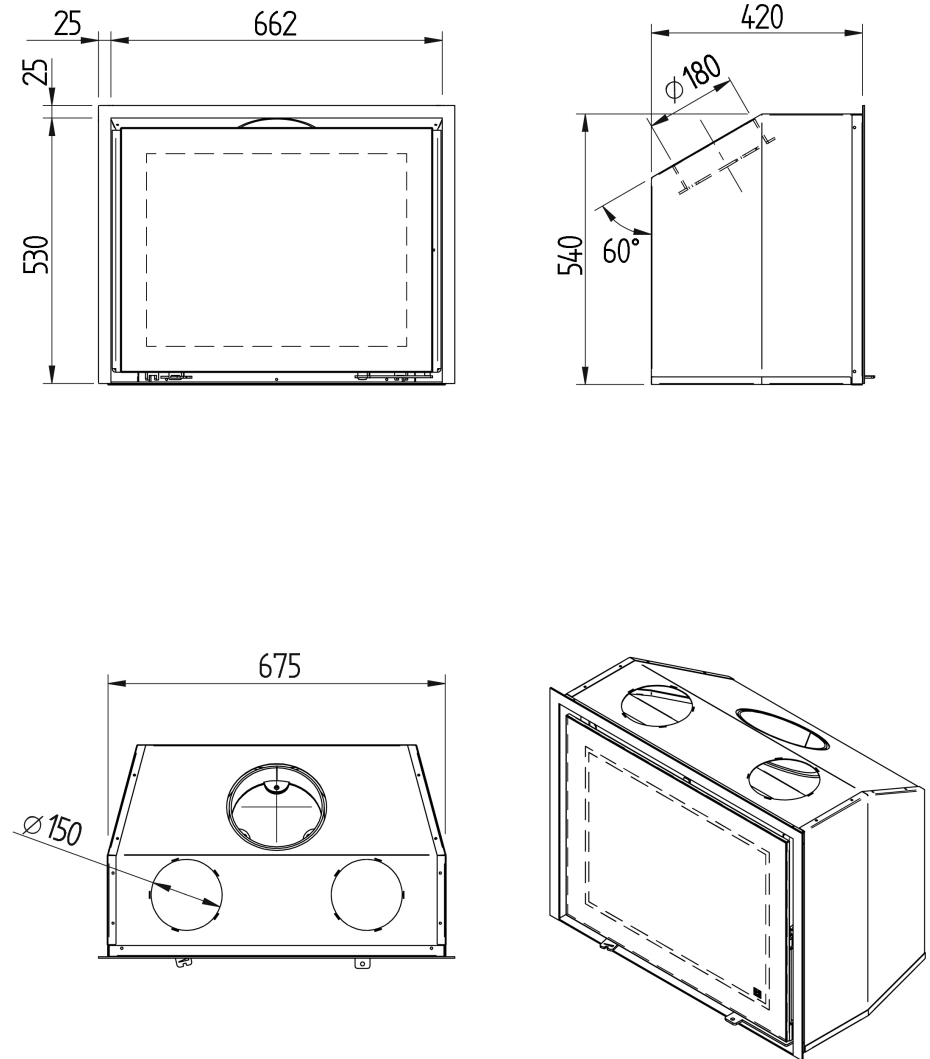

Interra 74

Met voeten / Avec Pieds (OPTION)

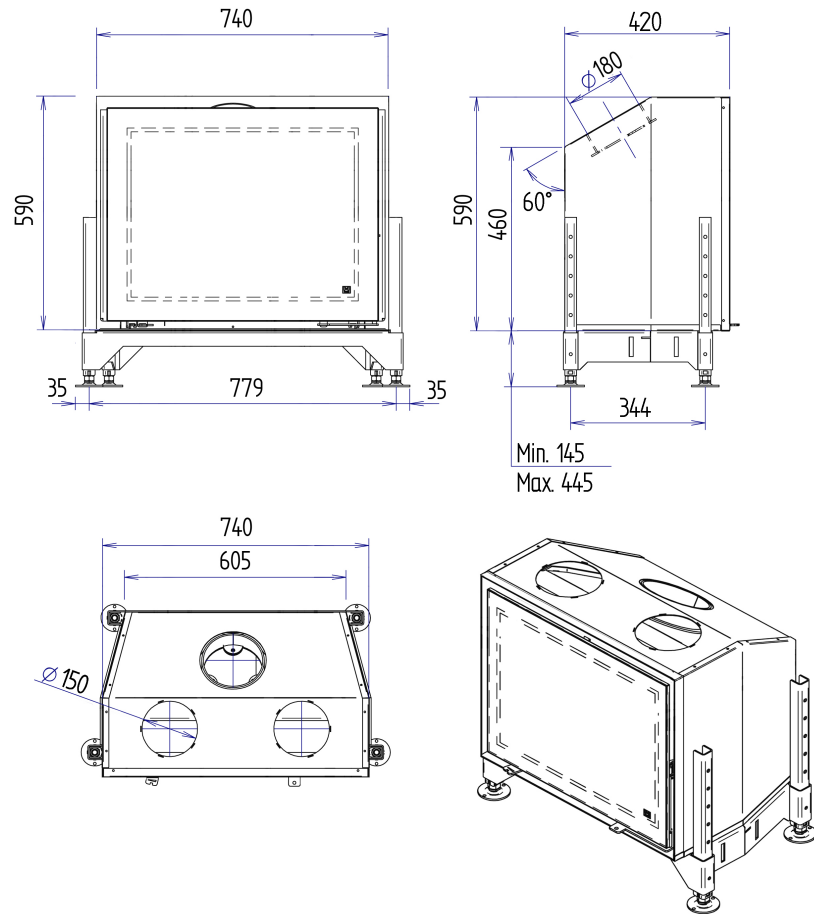

Zonder voeten / Sans pieds

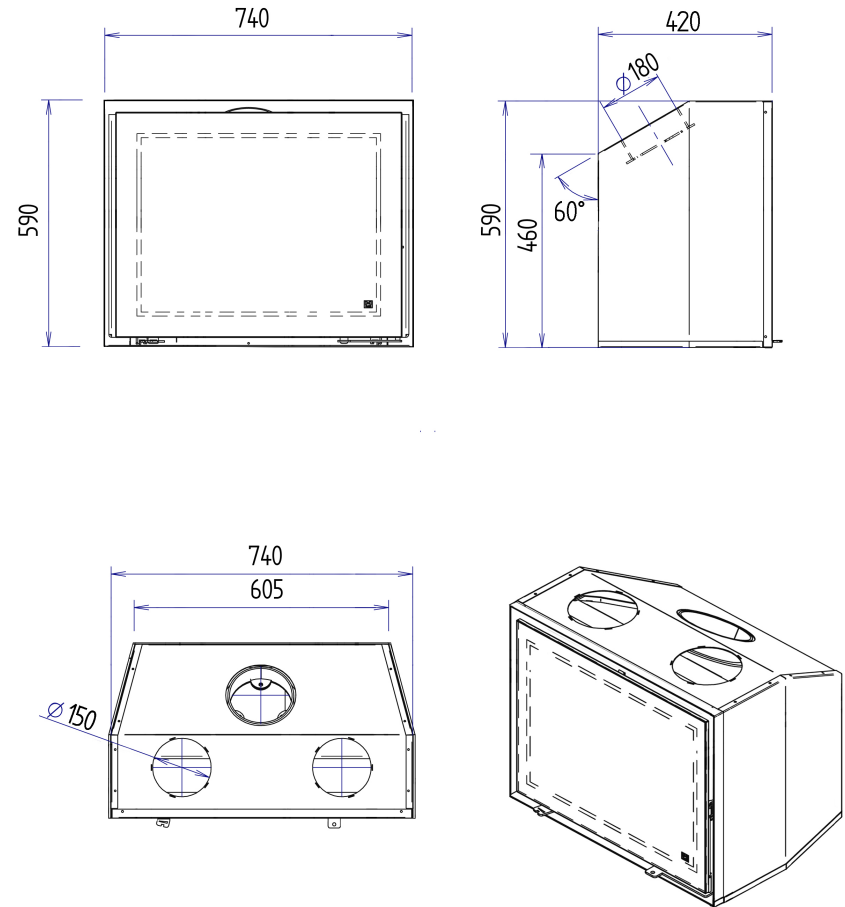

Interra 78

Met voeten / Avec Pieds (OPTION)

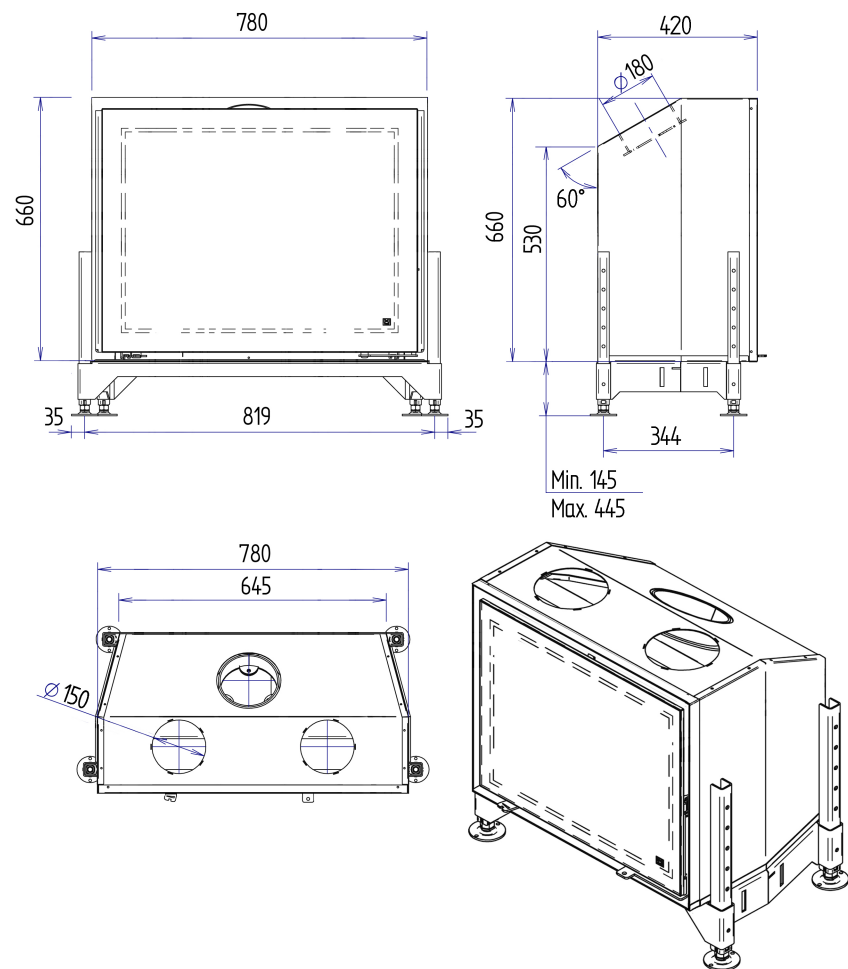

Zonder voeten / Sans pieds

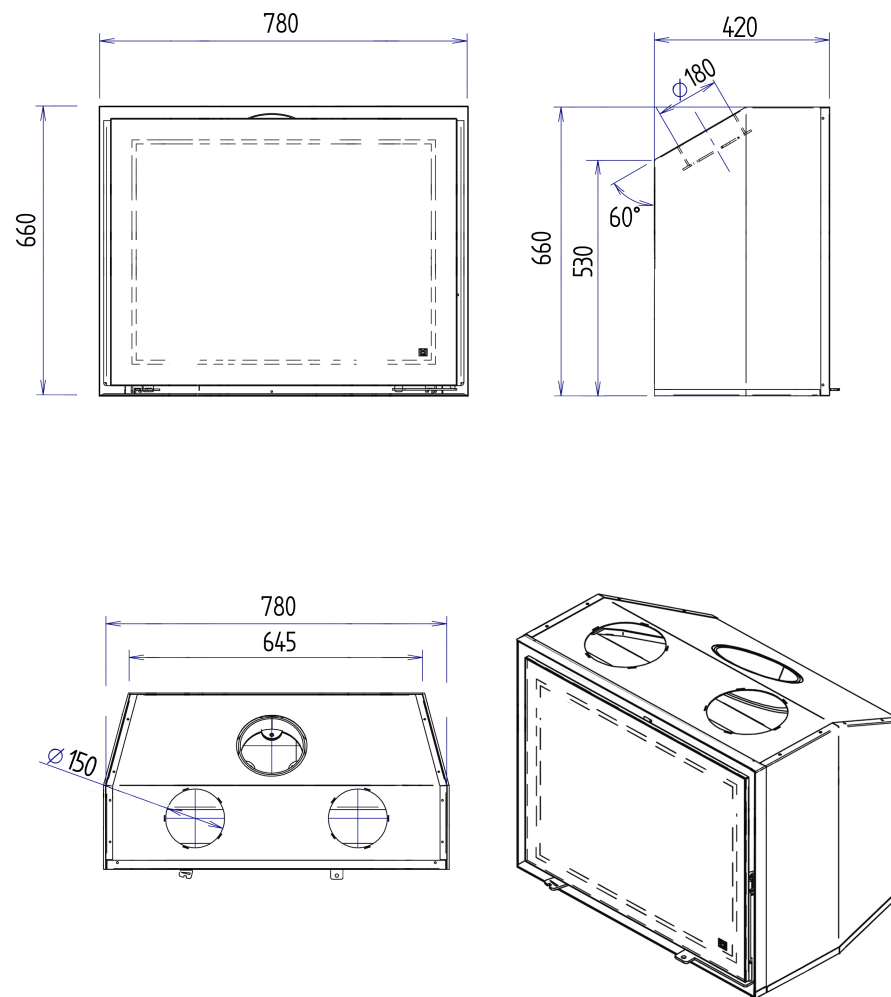

6. AFWERKINGSKADER / CADRE DE FINITION

= OPTIE / OPTION

KAN NA DE PLAATSING VAN DE HAARD NOG BIJGEMONTEERD WORDEN (SCHUIFT IN DE BINNENWAND VAN DE BUITENMANTEL)

PEUT ETRE INSTALLE APRES POSE DU FOYER (SE GLISSE SUR LA PAROIS INTERIEUR DU CAISSON EXTERIEUR

3 ZIJDIGE KADER / CADRE 3 COTES 2cm of/ou 4cm



4 ZIJDIGE KADER / CADRE 3 COTES 2cm of/ou 4cm



6.1 4-ZIJDIGE KADER 4cm en 2cm / CADRE 4 COTES 4cm et 2cm

INTERRA 60	INTERRA 68	INTERRA 74	INTERRA 78
------------	------------	------------	------------

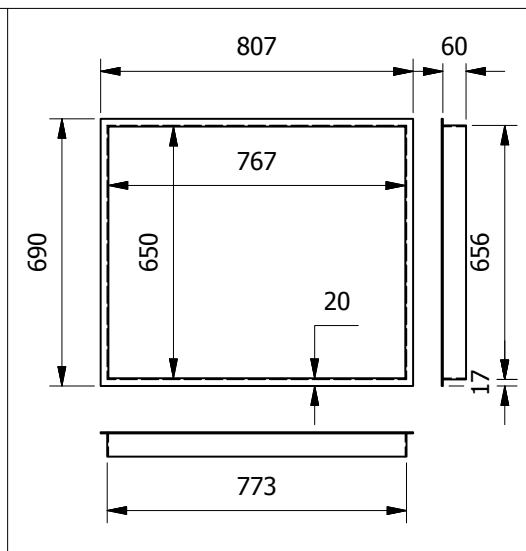
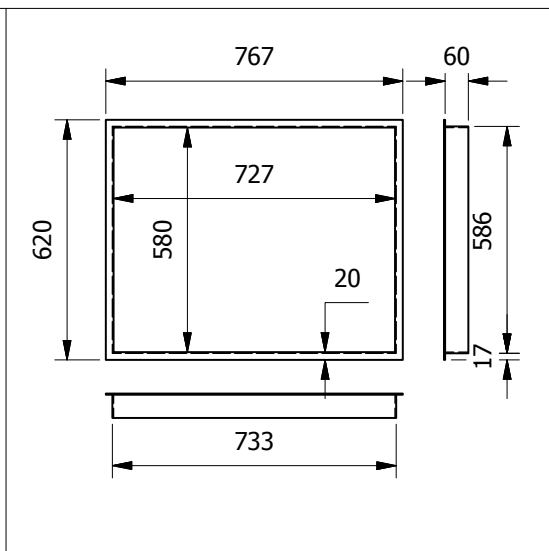
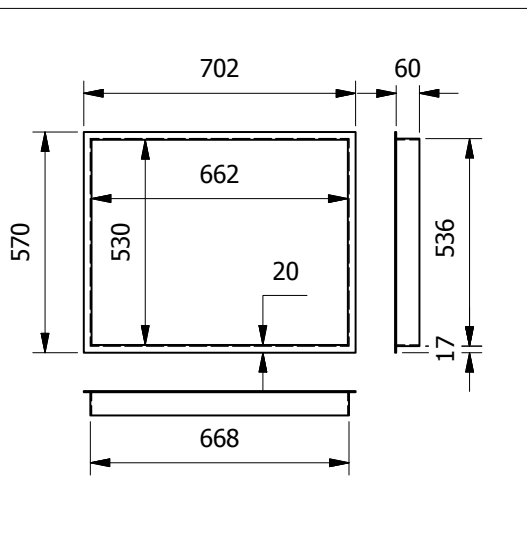
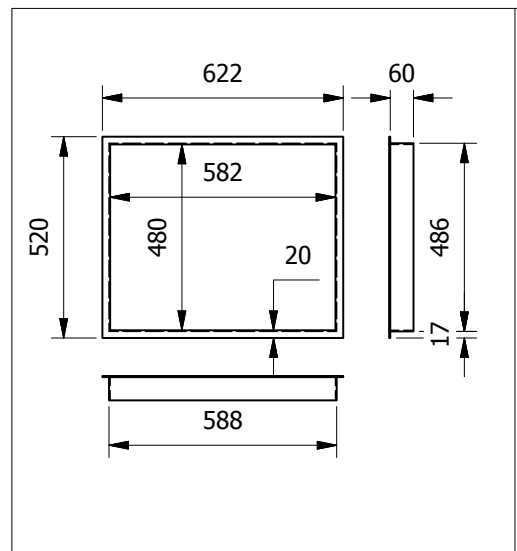
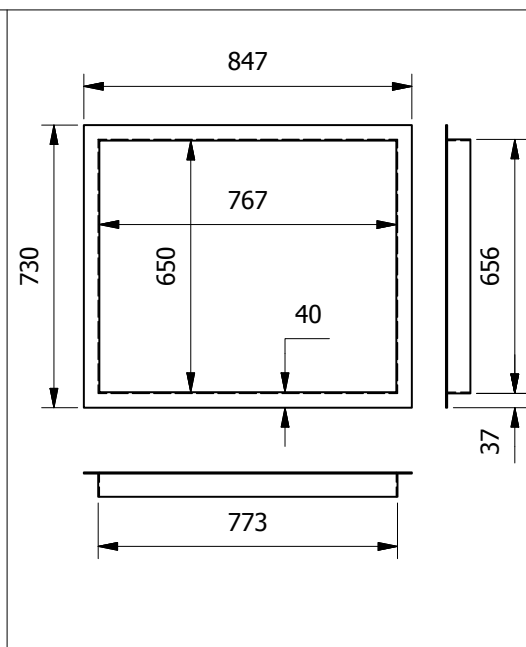
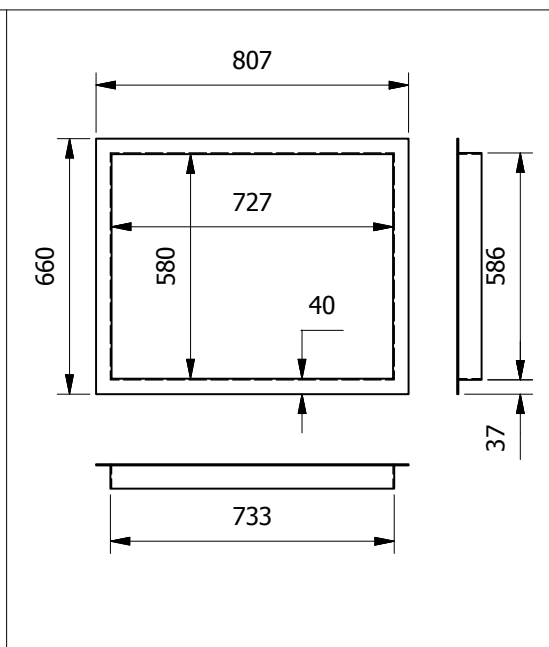
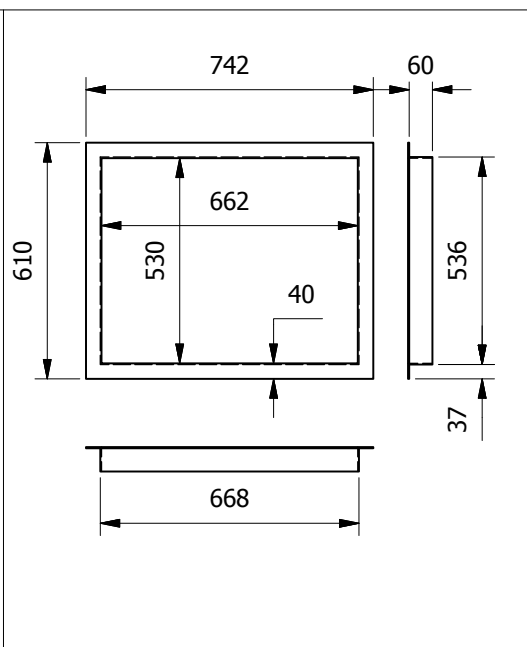
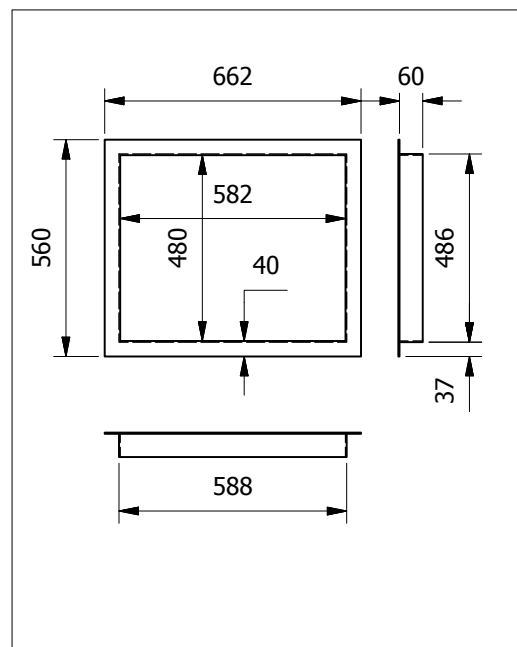

6.2 3-ZIJDIGE KADER 4cm en 2cm / CADRE 3 COTES 4cm et 2cm

INTERRA 60	INTERRA 68	INTERRA 74	INTERRA 78
------------	------------	------------	------------

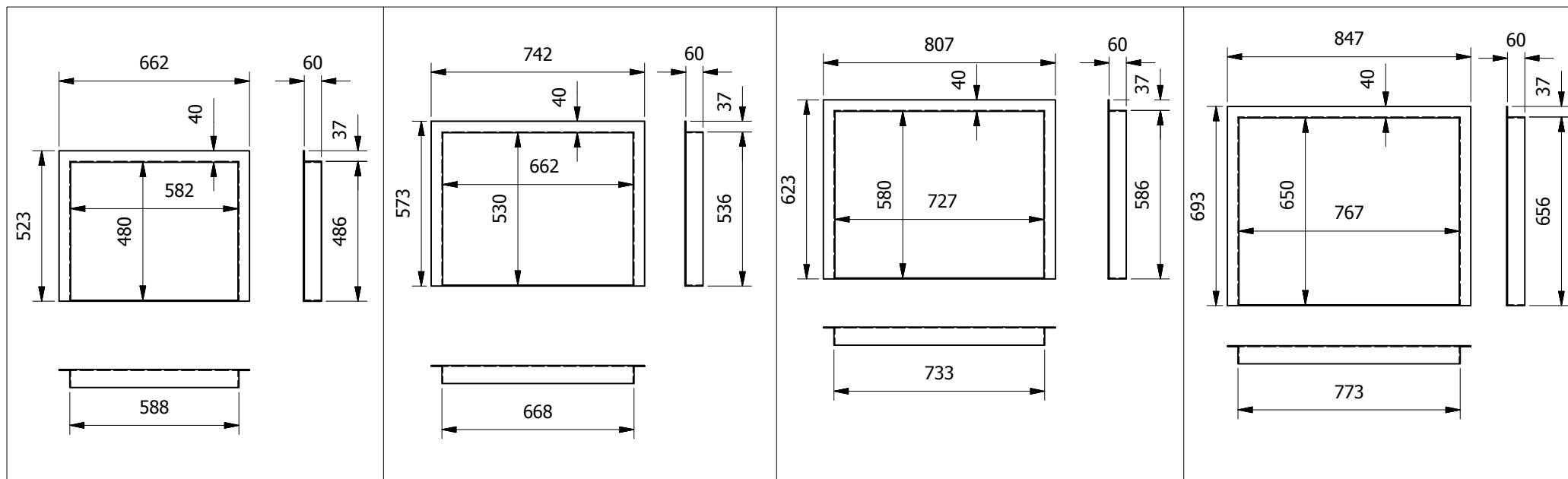

6.3 WISSELSTUKKEN / PIECES DE RECHANGE

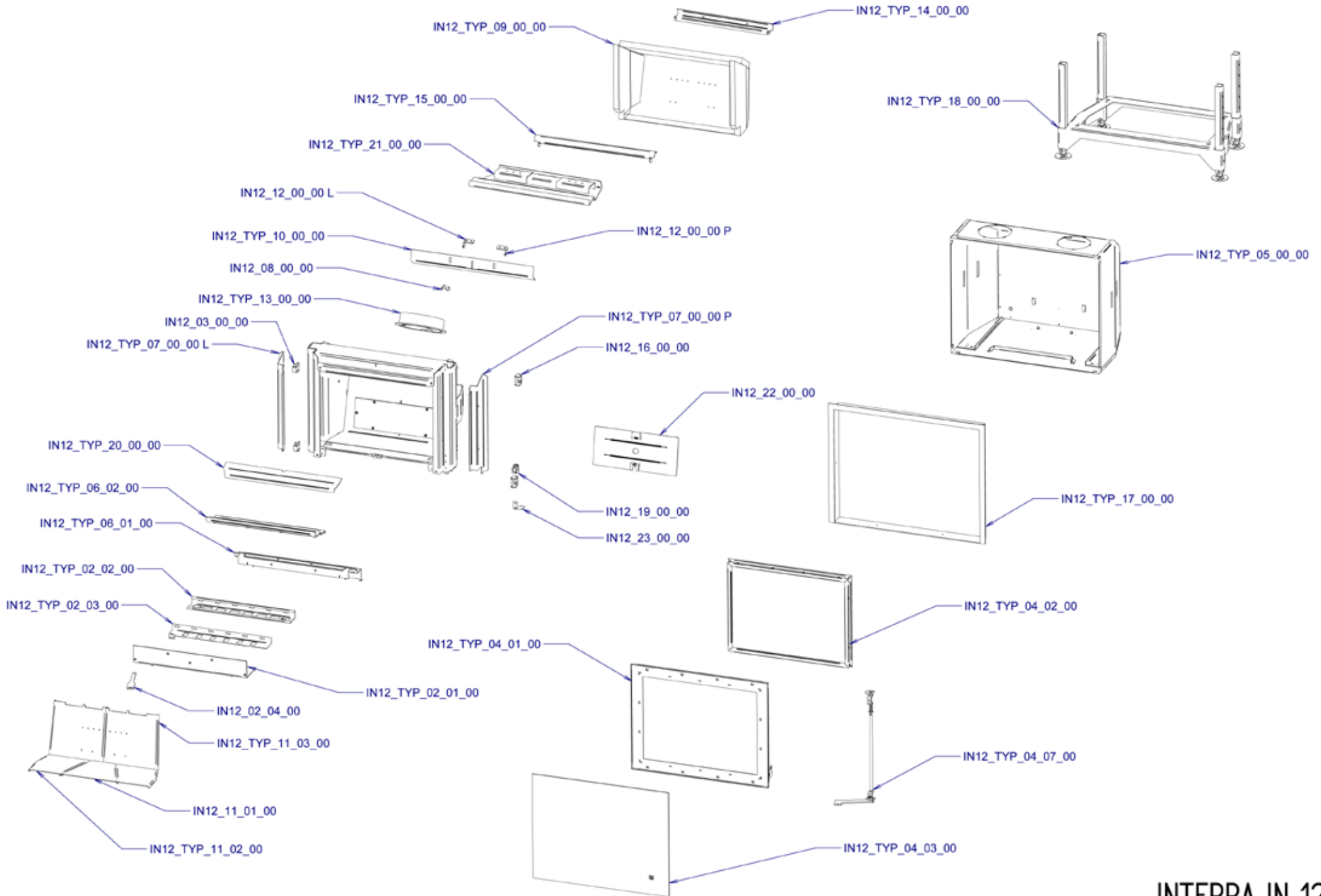

**Naam fabrikant / Nom fabricant / Hersteller : M-DESIGN BENELUX BVBA
Torhoutsesteenweg 222A B-82110**

Commerciële merk / Marque / Mark :

M-DESIGN



PASSION FOR FIRE

NL Met deze verklaren we dat de reeks toestellen hierna vermeld, in overeenstemming is met het type-model beschreven in de EG verklaring van overeenstemming, en dat ze geproduceerd en verdeeld wordt volgens de eisen van het koninklijk besluit van 12 oktober 2010 tot regeling van de minimale eisen van rendement en emissieniveaus van verontreinigende stoffen voor verwarmingsapparaten voor vaste brandstoffen.

F Nous certifions par la présente que la série des appareils spécifiée ci-après est conforme au modèle type décrit dans la déclaration de conformité CE, qu'elle est fabriquée et mise sur le marché conformément aux exigences définies dans l'arrêté royal du 12 octobre 2010 réglementant les exigences minimales de rendement et les niveaux des émissions de polluants des appareils de chauffage alimentés en combustible solide.

DU Wir bestätigen mit diesen Schreiben, dass die Baureihe der Geräte die hierunter angegeben sind, im Einklang steht mit dem Modell das in der Konformitätserklärung beschrieben ist, das es hergestellt und auf dem Markt gebracht wird entsprechend den Anforderungen des königlichen Erlass vom 12. Oktober 2010 welches Mindestleistungsanforderungen und Emissionen von Schadstoffen für die mit Festbrennstoffen betriebenen Heizungen festlegt.

Laboratorium / Laboratoire **SGS Nederland BV , EC number 0608**

Norm / Norme **EN13229:2001 + EN 13229-A2:2004**

Test nr Test / Prüfzutachtemnr. **EZKA/11/055-1**

Type	INTERRA 60	INTERRA 68	INTERRA 74	INTERRA 78
Vermogen / Puissance / Leistung	6.7-7,5 kW	6.7-10 kW	6.7-11,6 kW	6.7-11,6 kW
Rendement / Wirkungsgrad	78,1%	79%	79,6%	79.6%
CO concentratie bij 13% O2 / Teneur en CO de la fumée par rapport à 13% de O2 / CO-Gehalt der Abgase bezogen auf 13% O2	0.09 vol%	0.09 vol%	0.09 vol%	0.09 vol%
Fijn stof bij 13% O2 / Particules fines par rapport à 13% de O2 / Staub bez. auf 13% O2	75 mg/m ³	71 mg/m ³	65 mg/m ³	65 mg/m ³

NL **AANBEVOLEN VASTE BRANDSTOFFEN :** Hout (Haagbeuk, Beuk, Elk, Es) van goede kwaliteit is hout dat minstens gedurende 2 jaar onder een verlucht afdek gedroogd heeft (+/- 18% vochtgehalte). Vochtig hout geeft minder warmte af en vervuult de haard en de schoorsteen. U kunt ook gebruik maken van briquettes (vergelijkbaar met de werking van hout), en dit best in combinatie met hout, enkel branden met briquettes kunnen te hoge temperatuur veroorzaken. Leg nooit het vuur vol met hout, wanneer de schouw te veel trekt kunnen er te hoge temperaturen ontstaan. Schade door overdeven temperaturen vallen niet onder garantie.

VERBODEN BRANDSTOFFEN : Het gebruik van behandeld hout (geverfd, enz..) en allehande huissafval, die schadelijke gassen kunnen verspreiden, zijn **VERBODEN** en **ANNULLEERT HET RECHT OP DE WAARBORG**. Het gebruik van vloeibare brandstoffen (benzine,...) is evenzeer verboden.

F **COMBUSTIBLES SOLIDES RECOMMANDÉS :** Un bois (Charme, Hêtre, Chêne, Frêne) de bonne qualité est un bois sec ayant séché au moins 2 ans sousabri ventilé, (+/- 18% humidité). Un bois humide chauffe inégalement et provoque l'encrassement du foyer et de la cheminée. Vous pouvez également utiliser les briquettes et celles-ci en combinaison avec du bois. Ne chargez jamais le foyer avec une grande quantité de bois. Dans le cas où la cheminée possède un tirage important il existe le risque d'arriver à des températures beaucoup trop élevées. Les endommagements du foyer par température exagérée ne sont pas couverts par la garantie.

COMBUSTIBLES PROSCRITS : L'utilisation de bois traités (peints,..etc), et de tout autre matériel de récupération dégageant des gaz nocifs pour l'environnement et agressifs pour les composants du foyer est **PROSCRITE** et annule le droit à la garantie. Pour les mêmes raisons, le coke de pétrole ne peut être utilisé. L'utilisation de combustibles liquides (essence,..) est interdite (même pour l'allumage)

DU **BRENSTOFFE :** Gute Qualität hat Holz, das mindestens 2 Jahre trocken gelagert wurde (+/- 18% Feuchtigkeitsgehalt). Feuchtes Holz erzeugt weniger Wärme und verschmutzt Kamin und Schornstein. Dieses ist daher für den Gebrauch ungeeignet.

Sie können auch Holzbrickets verwenden (vergleichbar mit der Heizleistung von Holz). Am Besten aber in Kombination mit Holz. Das ausschließliche Verbrennen von Brickets kann zu einer zu hohen Temperatur führen. Der Feuerraum sollte nie ganz mit Holz bedeckt werden, da auch hier zu hohe Temperaturen entstehen können. (max 3-4 kg Holz/Stk.) Bei Schäden, die durch zu hohe Temperatur entstanden sind, besteht kein Garantiespruch.

NICHT ERLAUBTE BRENSTOFFE : Es ist verboten Holz mit Farbstoffen oder anderweitig behandeltem Holz sowie Abfall zu verbrennen. Die Verbrennung kann schädliche Gase verursachen und schließt die Gewährleistung aus. Auch die Benutzung von flüssigen Brennstoffen (Benzin, ...) ist verboten.